

# Comité syndical

Dossier de présentation



MARDI 11 JUIN 2024 / 9H30

À L'ESPACE MALRAUX  
DE JOUÉ-LÈS-TOURS



**Le SIEIL est régi par les dispositions de ses statuts, du Code général des collectivités territoriales (CGCT) et des textes relatifs aux concessions et à la distribution d'énergies.**

**Article L.5211-2 du Code général des collectivités territoriales** (Loi n° 99-586 du 12 juillet 1999 art. 34 JO du 13 juillet 1999) (Loi n° 2000-295 du 5 avril 2000 art. 7 JO du 6 avril 2000)

[...] Les dispositions du chapitre II du titre II du livre premier de la deuxième partie relatives au maire et aux adjoints sont applicables au Président et aux membres de l'organe délibérant des établissements publics de coopération intercommunale, en tant qu'elles ne sont pas contraires aux dispositions du présent titre.

[...] À l'exception des dispositions des deuxième à quatrième alinéas de l'article L. 2122-4 du CGCT (dispositions relatives aux incompatibilités des fonctions de maire).

**Article L.5211-8 du Code général des collectivités territoriales** (Loi n° 96-393 du 13 mai 1996 art. 2 V JO du 14 mai 1996) (Loi n° 99-586 du 12 juillet 1999 art. 37 JO du 13 juillet 1999) (Loi n° 99-586 du 12 juillet 1999 art. 36 JO du 13 juillet 1999) (Loi n°2010-1563 du 16 décembre 2010 art. 8 JO du 17 décembre 2010) (Loi n°2011-525 du 17 mai 2011 art. 82 JO du 18 mai 2011)

Sans préjudice des dispositions des articles L. 2121-33, le mandat des délégués est lié à celui du conseil municipal de la commune dont ils sont issus. Ce mandat expire lors de l'installation de l'organe délibérant de l'établissement public de coopération intercommunale suivant le renouvellement général des conseils municipaux.

(...)

À défaut pour une commune d'avoir désigné ses délégués, cette commune est représentée au sein de l'organe délibérant de l'établissement public de coopération intercommunale par le maire si elle ne compte qu'un délégué, par le maire et le premier adjoint dans le cas contraire. L'organe délibérant est alors réputé complet.

**Article L5211-39 du CGCT** (Modifié par la loi n°2013-403 du 17 mai 2013 - art. 37)  
(Modifié par la loi n°2014-58 du 27 janvier 2014 - art. 76)

Le Président de l'établissement public de coopération intercommunale adresse chaque année, avant le 30 septembre, au maire de chaque commune membre un rapport retraçant l'activité de l'établissement accompagné du compte administratif arrêté par l'organe délibérant de l'établissement. Ce rapport fait l'objet d'une communication par le maire au conseil municipal en séance publique au cours de laquelle les délégués de la commune à l'organe délibérant de l'établissement public de coopération intercommunale sont entendus. Le Président de l'établissement public de coopération intercommunale peut être entendu, à sa demande, par le conseil municipal de chaque commune membre ou à la demande de ce dernier.

**Les délégués de la commune rendent compte au moins deux fois par an au conseil municipal de l'activité de l'établissement public de coopération intercommunale.**

**Article L2131-11 du CGCT** (Créé par la loi 96-142 1996-02-21 JORF 24 février 1996)

**SONT ILLÉGALES LES DÉLIBÉRATIONS AUXQUELLES ONT PRIS PART UN OU PLUSIEURS MEMBRES DU CONSEIL INTÉRESSÉS À L'AFFAIRE QUI EN FAIT L'OBJET SOIT EN LEUR NOM PERSONNEL, SOIT COMME MANDATAIRES.**

(Combiné à l'article 432-12 du Code pénal par la jurisprudence – «prise illégale d'intérêt»)

Il en résulte qu'il serait préférable, pour les personnes en poste dans des structures placées sous la surveillance du SIEIL ou prestataires de celui-ci (entreprises ou concessionnaires), de ne pas prendre part au vote de délibération présentant un lien avec leur activité professionnelle, leur employeur ou l'entreprise pour laquelle elle travaille, compte tenu du risque de recours contre ladite délibération.

# Sommaire

Comité syndical / Mardi 11 juin 2024 / 9h30

Glossaire des abréviations .....	6
Administration générale .....	8
a) Approbation du compte rendu du comité syndical du 8 février 2024 .....	8
b) Compte rendu de l'exercice de la délégation du Président et du Bureau.....	8
c) Approbation du rapport d'activité 2023.....	8
d) Approbation du rapport de contrôle électricité 2020.....	8
e) Approbation des rapports du mandataire 2022 et 2023 de la SAEML EneR CENTRE-VAL DE LOIRE.....	8
f) Adhésion de la Communauté de communes du Castelrenaudais .....	9
g) Infrastructures de charge pour véhicules électriques et hybrides rechargeables – Organisation appel à initiative privée – Délégation au Bureau.....	9
Finances .....	10
a) Comptes de gestion 2023 – Budget principal et Budget annexe PCRS.....	10
b) Comptes administratifs 2023 – Budget principal et Budget annexe PCRS .....	10
c) Affectation du résultat 2023 – budget principal .....	15
d) Affectation définitive du résultat 2023 – budget annexe PCRS .....	16
e) Ajustement des Autorisations de Programme et Crédits de Paiement (AP/CP) – Exercice 2024 .....	16
f) Budget supplémentaire pour 2024 – budget principal.....	19
g) Budget supplémentaire pour 2024 – Budget annexe PCRS.....	21
h) Régime d'amortissements des immobilisations – compléments .....	23
i) Souscription ligne de trésorerie – Information .....	24
j) Conditions de perception et de versement de la fraction perçue sur l'électricité de la commune de Joué-lès-Tours – Exercice 2023 et suivants .....	24
Électricité .....	25
a) Programmation et listes de travaux 2024 pour le réseau de distribution publique d'énergie électrique - Information.....	25
b) Dotations FACE 2024 .....	25
c) Convention triennale pour la réhabilitation des postes de transformation et des armoires de coupure HTA.....	26
Éclairage public.....	27
a) Guide technique à l'usage des aménageurs .....	27
EneR Centre-Val de Loire .....	27
a) Augmentation de la prise de participation au capital d'EneRCVL du Syndicat du Cher (SDE18).....	28
b) Validation de la prise de participation de la SAEML EneR Centre-Val de Loire dans le projet Agrivoltaïque de VALLOIRE-SUR-CISSE.....	29
Communications diverses .....	30

Questions diverses ..... 30

Annexes ..... 31

<b>1 - ADMINISTRATION GÉNÉRALE</b>	
Compte rendu du comité syndical du 8 février 2024.....	32
<b>2 - ADMINISTRATION GÉNÉRALE</b>	
Tableau de suivi des décisions 2024 - décisions prises en application de la délibération 2020-39 .....	44
<b>3 - ADMINISTRATION GÉNÉRALE</b>	
Tableau de suivi des délibérations 2024 - délibérations prises en application de la délibération 2020-40.....	46
<b>4 - ADMINISTRATION GÉNÉRALE</b>	
Rapport du mandataire 2022.....	48
<b>5 - ADMINISTRATION GÉNÉRALE</b>	
Rapport du mandataire 2023.....	67
<b>6 - FINANCES</b>	
Compte de gestion 2023 du budget principal .....	87
<b>7 - FINANCES</b>	
Compte de gestion 2023 du budget annexe PCRS .....	157
<b>8 - FINANCES</b>	
Compte administratif 2023 budget principal.....	195
<b>9 - FINANCES</b>	
Note synthétique - Compte administratif 2023 - budget principal.....	255
<b>10- FINANCES</b>	
Compte administratif 2023 - budget annexe PCRS.....	258
<b>11 - FINANCES</b>	
Note synthétique - compte administratif 2023 - budget annexe PCRS.....	286
<b>12 - FINANCES</b>	
Ajustements au BS 2024 des AP-CP. ....	288
<b>13 - FINANCES</b>	
Budget supplémentaire 2024 du budget principal.....	313
<b>14 - FINANCES</b>	
Budget supplémentaire 2024 du budget annexe PCRS. ....	382
<b>15 - FINANCES</b>	
Durées d'amortissement des biens du SIEIL. ....	412
<b>16 - FINANCES</b>	
Projet de convention de perception et reversement TCCFE entre le SIEIL et la commune de Joué-lès-Tours.....	414
<b>17 - ÉLECTRICITÉ</b>	
Programmes de travaux d'électrification 2024 .....	418
<b>18 - ÉLECTRICITÉ</b>	
Convention pour la réhabilitation des postes de transformation .....	423
<b>19 - ÉCLAIRAGE PUBLIC</b>	
Carte des collectivités adhérentes EP .....	431
<b>20 - ÉCLAIRAGE PUBLIC</b>	
Guide technique à l'usage des aménageurs 2024 .....	433
<b>21 - EneR CENTRE-VAL DE LOIRE</b>	
Délibération du SDE18 - augmentation de la prise de participation au capital d'EneRCVL .....	460

# Glossaire des abréviations

Comité syndical / Mardi 11 juin 2024 / 9h30

## A

- ADEME :** Agence de l'environnement et de la maîtrise de l'énergie
- AEC :** Association pour l'expertise des concessions
- AMEET :** Aide au maintien des énergies électriques et des télécommunications
- AMOA :** Assistance à maîtrise d'ouvrage
- AOD :** Autorité organisatrice de la distribution
- AP :** Autorisation de programme
- APD :** Avant-projet définitif
- APS :** Avant-projet sommaire

## B

- BPU :** Bordereau des prix unitaires
- B/I :** Bénéfice sur investissement
- BOAMP :** Bulletin officiel des annonces des marchés publics

## C

- CAO :** Commission d'appel d'offres
- CAS :** Compte d'affectation spécial
- CC :** Communauté de communes
- CCAG :** Cahier des clauses administratives générales
- CCAP :** Cahier des clauses administratives particulières
- CCSPL :** Commission consultative des services publics locaux
- CCTP :** Cahier des clauses techniques particulières
- CDCI :** Commission départementale de coopération intercommunale
- CDG :** Centre de gestion (de la fonction publique territoriale)
- CDSP :** Commission de délégation de service public
- CEE :** Certificats d'économie d'énergie
- CEP :** Conseil en énergie partagée
- CGCT :** Code général des collectivités territoriales
- CCP :** Code de la commande publique

- CP :** Crédit de paiement
- CPTÉ :** Commission de programmation des travaux d'électricité
- CSPE :** Contribution au service public de l'électricité
- CTP :** Comité technique paritaire (auprès du CDG 37)

## D

- DETR :** Dotation d'équipement des territoires ruraux
- DGFIP :** Direction générale des Finances Publiques
- DICT :** Déclaration d'intention de commencement de travaux
- DT :** Déclaration de travaux
- DOB :** Débat d'orientation budgétaire
- DPE :** Diagnostic de performance énergétique
- DR :** Demande de renseignements
- DSP :** Délégation de service public

## E

- ELD :** Entreprise locale de distribution
- EMP :** Effectif moyen pondéré
- Enr-MDE :** Énergies renouvelables et maîtrise de l'énergie
- EP :** Éclairage public
- EPCI :** Établissement public de coopération intercommunale

## F

- FACÉ :** Fonds d'Amortissement des Charges d'Électrification
- FCTVA :** Fonds de compensation de la TVA
- FNCCR :** Fédération nationale des collectivités concédantes et régies
- FPT :** Fonction publique territoriale
- FSL :** Fonds de solidarité logement

## Glossaire des abréviations

### G

- GED :** Gestion électronique des documents  
**GNL :** Gaz Naturel Liquéfié  
**GNV :** Gaz Naturel Vert  
**GPL :** Gaz de pétrole liquéfié  
**GRDF :** Gaz réseau Distribution France

### H

- HSCT :** Hygiène, sécurité et conditions de travail  
**HTA :** Haute tension A (moyenne tension < 50 000 Volts)  
**HTB :** Haute tension B (> 50 000 Volts)  
**HQE :** Haute qualité environnementale

### I

- IHTS :** Indemnités horaires pour travaux supplémentaires  
**IPC :** Indice des prix à la consommation  
**IRVE :** Infrastructures de recharge pour véhicules électriques  
**ISS :** Indemnité spécifique de service

### J

- JOUE :** Journal officiel de l'Union Européenne

### M

- MDE :** Maîtrise de l'énergie  
**MOA :** Maîtrise d'ouvrage  
**MOE :** Maîtrise d'œuvre  
**MWh :** Mégawatts heure (= 1 000 Kwh)

### N

- NOME (loi) :** Loi sur la Nouvelle Organisation des Marchés de l'Électricité

### P

- PCAET :** Plan climat-air-énergie territorial  
**PCRS :** Plan corps de rue simplifié

### R

- RIFSEEP :** Régime indemnitaire tenant compte des fonctions, des sujétions, de l'expertise et de l'engagement professionnel  
**RGPD :** Règlement général sur la protection des données  
**RODP :** Redevance d'occupation du domaine public

### S

- SAEML :** Société anonyme d'économie mixte locale  
**SDAL :** Schéma directeur d'aménagement lumière  
**SDIRVE :** Schéma directeur pour les infrastructures de recharge pour véhicules électriques  
**SIE :** Syndicats intercommunaux d'énergie  
**SIG :** Système d'information géographique  
**SPL :** Société Publique Locale

### T

- TECVL :** Territoire Energie Centre-Val de Loire  
**TCCFE :** Taxe communale sur la consommation finale d'électricité  
**TDCFE :** Taxe départementale sur la consommation finale d'électricité  
**TPN :** Tarif de première nécessité  
**TST :** Travaux sous tension  
**TURPE :** Tarif d'utilisation des réseaux publics d'électricité

### V

- VTH :** Val Touraine Habitat

### Z

- ZA :** Zone d'aménagement  
**ZAC :** Zone d'aménagement concerté

# 1

## Administration générale

### a) Approbation du compte rendu du Comité syndical du 8 février 2024

Le Président demande aux délégués s'ils ont des remarques à formuler sur la rédaction du compte rendu du Comité syndical du 8 février 2024 remis en annexe et sollicite l'approbation du Comité syndical.

*Cf. Annexe 1 - Compte rendu du Comité syndical du 8 février 2024*

### b) Compte rendu de l'exercice de la délégation du Président et du Bureau

Conformément à l'article L5211-10 et à la délibération n°2020-39 du Comité syndical du 10 septembre 2020, donnant délégation au Président et la délibération n°2020-40 donnant délégation au Bureau, vous trouverez en annexe la liste des décisions prises par le Président et les délibérations prises par le Bureau.

*Cf. Annexe 2 - Tableau de suivi des décisions 2024 - Décisions prises en application de la délibération 2020-39*

*Cf. Annexe 3 - Tableau de suivi des délibérations 2024 - Délibérations prises en application de la délibération 2020-40*

### c) Approbation du rapport d'activité 2023

Le Président présente aux délégués le rapport d'activité du SIEIL pour l'année 2023. Il précise que ce dernier est joint en annexe du dossier. Conformément au CGCT, il sera transmis aux collectivités membres et est consultable sur le site Internet du SIEIL, rubrique "Téléchargement" > "Publications" > Rapports d'activité.

Le Président demande aux délégués de bien vouloir approuver le rapport d'activité du SIEIL pour l'année 2023.

### d) Approbation du rapport de contrôle électricité 2020

Le Président présente aux délégués le rapport du contrôle de concession électricité pour l'exercice 2020. Il précise que celui-ci est joint en annexe du dossier. Conformément au CGCT, il sera transmis aux collectivités membres et est consultable sur le site Internet du SIEIL, rubrique "Téléchargement" > "Publications" > Rapport du contrôle communal > Electricité.

Conformément au CGCT, notamment son article L. 2224-31, et au cahier des charges de concession, son article 32, le SIEIL en tant qu'Autorité concédante Organisatrice de la Distribution d'Électricité (AODE), présente les modalités du contrôle de la concession sur la mission de service public du concessionnaire ENEDIS et du fournisseur au tarif réglementé de vente EDF à partir des données du Compte Rendu d'Activité du Concessionnaire (CRAC) remis pour l'année 2020.

Le Président demande au Comité syndical de bien vouloir approuver ce rapport du contrôle de concession électricité pour l'année 2020.

### e) Approbation des rapports du mandataire 2022 et 2023 de la SAEML EneR CENTRE-VAL DE LOIRE

Le Président présente en séance les rapports spéciaux du mandataire auprès de la SAEML EneR CENTRE-VAL DE LOIRE, tel que prévu à l'article L1524-5 du CGCT. Il précise que ces rapports sont joints en annexes du dossier et sont consultables sur le site Internet du SIEIL.

Le Président demande au Comité syndical de bien vouloir approuver ces rapports du mandataire établis sur l'activité de la SAEML EneRCVL au titre des années 2022 et 2023.

*Cf. Annexe 4 - Rapport du mandataire 2022*

*Cf. Annexe 5 - Rapport du mandataire 2023*



## f) Adhésion de la Communauté de communes du Castelnaudais

Le Président explique que la Communauté de communes du Castelnaudais a approuvé par délibération de son Conseil communautaire du 21 février 2024, son adhésion pour le transfert de la compétence éclairage public au SIEIL à compter du 1er avril 2024.

Cette collectivité n'étant pas auparavant adhérente au SIEIL pour une autre compétence, il est nécessaire de faire valider cette demande d'adhésion par le Comité syndical du SIEIL.

Il ajoute que la Communauté de communes du Castelnaudais devra désigner, lors d'un prochain Conseil communautaire, deux délégués titulaires et deux délégués suppléants qui siégeront aux Comités syndicaux du SIEIL.

Le Président demande au Comité syndical de bien vouloir accepter cette adhésion conformément aux statuts du SIEIL.

**Textes de référence :**

*Vu les statuts du SIEIL approuvés par arrêté préfectoral en date du 27 avril 2020,*

*Vu la délibération de la Communauté de communes du Castelnaudais.*

## g) Infrastructures de charge pour véhicules électriques et hybrides rechargeables - Organisation appel à initiative privée - Délégation au Bureau

Le Président rappelle que le SIEIL est compétent sur le fondement de l'article 2.2.5 de ses statuts pour la mise en place et l'organisation d'un service comprenant la création, l'entretien et l'exploitation des infrastructures de charge nécessaires à l'usage des véhicules électriques et hybrides rechargeables.

Il précise que l'organisation d'un appel à initiative privée permet de constater la carence de l'initiative privée et qu'il convient au Bureau de mettre en œuvre cette procédure d'appel à initiative privée, en particulier la définition du cahier de consultation des entreprises, notamment le règlement de consultation, la définition des lots et le cahier des charges, ainsi que l'analyse des offres reçues et le constat d'une éventuelle carence de l'initiative privée.

Le Président demande au Comité syndical de bien vouloir autoriser le Bureau à mettre en œuvre cette procédure d'appel à initiative privée, de déléguer au Bureau la mise en œuvre de la validation du règlement de consultation et la définition des lots.

**Textes de référence :**

*Vu le Code général des collectivités territoriales, notamment les articles L2224-37 et L5211-10*

*Vu les statuts du SIEIL approuvés par arrêté préfectoral en date du 27 avril 2020*

# 2 Finances

## a) Comptes de gestion 2023 – Budget principal et Budget annexe PCRS

- **Budget principal** : Le Président présente en séance les budgets primitif et supplémentaire ainsi que les décisions modificatives de l'exercice 2023 pour le budget principal, les titres définitifs des créances à recouvrer, le détail des dépenses effectuées et celui des mandats délivrés, les bordereaux de recettes, les bordereaux de mandats, le compte de gestion dressé par le receveur accompagné des états de développement des comptes de tiers, ainsi que l'état de l'actif, du passif, des restes à recouvrer et celui des restes à payer.

- **Budget annexe PCRS** : Le Président présente en séance les budgets primitif et supplémentaire ainsi que la décision modificative de l'exercice 2023 pour le budget annexe PCRS, les titres définitifs des créances à recouvrer, le détail des dépenses effectuées et celui des mandats délivrés, les bordereaux de recettes, les bordereaux de mandats, le compte de gestion dressé par le receveur accompagné des états de développement des comptes de tiers, ainsi que l'état de l'actif, du passif, des restes à recouvrer et celui des restes à payer.

Le Président propose que soient approuvés, simultanément, le compte de gestion du budget principal et le compte de gestion du budget annexe PCRS, pour l'exercice 2023.

*Cf. Annexe 6 - Compte de gestion 2023 du Budget principal*

*Cf. Annexe 7 - Compte de gestion 2023 du Budget annexe PCRS*

## b) Comptes administratifs 2023 – Budget principal et Budget annexe PCRS

Le Président présente dans un premier temps le Compte administratif du budget principal, puis dans un second temps le compte administratif du budget annexe PCRS.

### - Budget principal :

Le Président présente au Comité syndical la synthèse du Compte administratif arrêté pour l'exercice 2023 pour le Budget principal, pour lequel la maquette se trouve en annexe du présent dossier.

Le résultat du Compte administratif 2023 est établi comme suit :

INVESTISSEMENT (mouvements réels + ordre) EN EUROS		FONCTIONNEMENT (Mouvements réels + ordre) EN EUROS	
Recettes (a)	26 337 688,39	Recettes (d)	22 693 264,30
Dépenses (b)	30 664 050,49	Dépenses (e)	17 050 721,19
<b>Solde d'exécution N (a-b)</b>	<b>-4 326 362,10</b>	<b>Résultat exercice N (d-e)</b>	<b>5 642 543,11</b>
Solde d'exécution N-1 reporté (c)	-2 247 129,82	Résultat exercice N-1 reporté (f)	5 197 319,66
<b>Solde de clôture (a-b) + c = A</b>	<b>-6 573 491,92</b>	<b>Résultat de clôture (d-e) + f = B</b>	<b>10 839 862,77</b>
RESULTAT 2023			
<b>Fonds de roulement avant RAR (A+B)</b>		<b>4 266 370,85</b>	

À noter que le résultat 2023 pour la section de fonctionnement présente un excédent de clôture de 10 839 862,77 € qui devra faire l'objet d'une décision en matière d'affectation, notamment pour couvrir le déficit de la section d'investissement (- 6 573 491,92 €), ainsi que le solde négatif des restes à réaliser (-892 267,48 €).

## ANALYSE DES MOUVEMENTS RÉELS DU COMPTE ADMINISTRATIF DE 2023

Le tableau suivant synthétise les principaux agrégats, exprimés en mouvements réels, prenant en compte les restes à réaliser 2023 :

N°§	MOUVEMENTS RÉELS (EN EUROS)	2022	2023	% ÉVOLUTION 2022/2023
1	Recettes de fonctionnement = (a)	17 616 620,18	18 794 278,94	6,7%
2	Dépenses de fonctionnement = (b)	7 564 893,86	8 831 056,33	16,7%
3	<b>A - Autofinancement de l'exercice = (a - b)</b> <b>En % des recettes</b>	<b>10 051 726,32</b> <b>57%</b>	<b>9 963 222,61</b> <b>53%</b>	<b>-0,9%</b>
4	Recettes d'investissement <i>(Hors compte 1068 et emprunt nouveau)</i>	13 601 957,33	13 894 249,81	2,1%
	Emprunt Nouveau	0,00	2 000 000,00	ns
	<b>Total recettes d'investissement = (c)</b>	<b>13 601 957,33</b>	<b>15 894 249,81</b>	<b>16,9%</b>
5	Dépenses d'investissement <i>(Hors remboursement capital dette)</i>	23 596 431,35	25 452 444,02	7,9%
	Remboursement capital de la dette	387 502,49	522 208,01	34,8%
	<b>Total dépenses d'investissement = (d)</b>	<b>23 983 933,84</b>	<b>25 974 652,03</b>	<b>8,3%</b>
6	<b>B - Besoin de financement de l'exercice = (d - c)</b>	<b>10 381 976,51</b>	<b>10 080 402,22</b>	<b>-2,9%</b>
	Solde de l'exercice (A - B) = (e)	-330 250,19	-117 179,61	-64,5%
	Résultats antérieurs = (f)	4 713 800,65	4 383 550,46	-7,0%
	<b>C - Fonds de roulement avant Restes à réaliser = (e + f)</b>	<b>4 383 550,46</b>	<b>4 266 370,85</b>	<b>-2,7%</b>
7	Restes à Réaliser en Recettes = (g)	2 613 349,83	660 730,25	-74,7%
	Restes à Réaliser en Dépenses = (h)	1 799 580,63	1 552 997,73	-13,7%
	<b>D - Solde des Restes à Réaliser = (g - h)</b>	<b>813 769,20</b>	<b>-892 267,48</b>	<b>-209,6%</b>
	<b>E - Fonds de roulement après RAR = (C + D)</b>	<b>5 197 319,66</b>	<b>3 374 103,37</b>	<b>-35,1%</b>

### 1/ Les recettes réelles de la section de fonctionnement représentent un montant de 18,794 M€ (+6,7% au regard de 2022).

Les principales recettes sont les suivantes :

- La fraction d'accise sur l'électricité (ex TICFE) : 13,242 M€ (+18% / 2022) ;
- Les redevances versées par Enedis (R1 et R2) et les concessionnaires gaz (R1) : 3,457 M€ (-15,7% / 2022) ;
- Les cotisations au titre de la compétence éclairage public : 1,636 M€ (stable / 2022).

### 2/ Les dépenses réelles de fonctionnement représentent 8,831 M€ (+16,7% au regard de 2022).

Les principaux postes de dépenses sont les suivants :

- Les charges de personnel qui représentent 31% du total avec 2,716 M€. Elles augmentent de 153 k€ (+6%), essentiellement en lien avec les augmentations du point d'indice (+3,5% en juillet 2022 et +1,5% au 1<sup>er</sup> juillet 2023) ;
- Les dépenses d'exploitation et de maintenance de l'éclairage public : 1,443 M€ (-6,3%) ;
- La prestation de maintenance des bornes de recharge pour les véhicules électriques : 776 k€ (+60,8% en lien avec le paiement d'une partie des prestations 2022 sur l'exercice 2023) ;
- Les reversements de fraction perçue sur l'électricité aux communes urbaines sont stables : 1,155 M€ ;
- Les frais financiers : 104 k€. Ils augmentent de 32 k€ (+44%), en lien avec le nouvel emprunt mobilisé au premier trimestre 2023, la mobilisation de la ligne de trésorerie et la hausse des taux financiers qui impactent cette dernière.

### 3/ L'autofinancement du budget reste stable par rapport à l'année précédente et représente 9,963 M€, soit 53% des recettes réelles de fonctionnement.

Il constitue l'épargne brute disponible pour le financement des dépenses d'investissement.

### 4/ Les recettes d'investissement hors emprunt nouveau s'élèvent à 13,894 M€ (+2,1% entre 2022 et 2023).

Le FCTVA perçu au titre de l'exercice 2023 s'est élevé à 1,065 M€.

Les participations reçues pour les travaux sur les réseaux d'électrification et d'éclairage public (Facé et collectivités) ont représenté 11,518 M€ (+25,7% par rapport à 2022).

La récupération de TVA sur les travaux d'investissement auprès d'Enedis s'est élevée à 613 k€.

625 000 € ont été perçus à la suite de la cession d'actions d'EneR Centre-Val de Loire aux syndicats d'énergie du Loir-et-Cher et de l'Indre.

### 5/ Le montant du capital de la dette remboursé en 2023 représente 522 208 €.

Concernant les dépenses d'investissement hors remboursement du capital de la dette, l'évolution des principaux postes entre 2022 et 2023 est présentée ci-dessous :

	EN EUROS	CA 2022	CA 2023	EVOLUTION 2022/2023
<b>Travaux</b>	Electrification Rurale et Télécom	16 817 913,31	17 766 617,80	5,6%
	Travaux neufs et Renouvellement EP	4 182 853,20	4 905 409,36	17,3%
	Bornes de recharge véhicules électriques	403 799,17	797 180,82	97,4%
		<b>21 404 565,68</b>	<b>23 469 207,98</b>	<b>9,6%</b>
	Eclairage public	123 734,12	305 623,58	147,0%
	Electrification Rurale et Télécom	143 714,72	327 653,51	128,0%
	Sobriété énergétique	259 686,17	83 402,33	-67,9%
	Subventions d'équilibre Gaz	0,00	0,00	#DIV/0!
	Achat de véhicules électriques	11 550,00	28 350,00	145,5%
		<b>538 685,01</b>	<b>745 029,42</b>	<b>38,3%</b>
<b>Logiciels</b>		34 099,20	187 516,20	449,9%
<b>Etudes</b>	Audits EP	24 854,57	59 971,95	141,3%
	Géolocalisation Réseaux EP	46 287,83	33 174,49	-28,3%
		<b>71 142,40</b>	<b>93 146,44</b>	<b>30,9%</b>
<b>Remboursement capital de la dette</b>		387 502,49	522 208,01	34,8%
<b>Apports en capital et comptes courants associés</b>		1 050 200,00	589 000,02	-43,9%
<b>Autres dépenses d'investissement</b>		497 739,06	368 543,96	-26,0%
<b>TOTAL</b>		<b>23 983 933,84</b>	<b>25 974 652,03</b>	<b>8,3%</b>

### 6/ Le besoin de financement pour l'exercice 2023 s'élève à 10,080 M€.

Il est couvert par l'autofinancement à hauteur de 9,963 M€. Un solde déficitaire de 117 k€ apparaît pour l'exercice 2023.

La reprise des résultats antérieurs permet d'obtenir un fonds de roulement avant restes à réaliser de 4,266 M€.

## 7/ Résultat de l'exercice 2023 avec prise en compte des restes à réaliser (RAR) :

- > **En recettes** d'investissement : les restes à réaliser représentent 660 730,25 € ;
- > **En dépenses** d'investissement : les restes à réaliser représentent 1 552 997,73 €.

Après prise en compte des RAR 2023, le fonds de roulement s'établit à 3,374 M€. Ce montant sera disponible dans le cadre du budget supplémentaire 2024.

Les dépenses et recettes d'ordre représentent pour les sections de fonctionnement et d'investissement 12 909 063,32 €. Elles se décomposent comme suit :

- Amortissement du patrimoine du SIEIL : 8 219 664,86 € ;
- Reprises de subventions : 3 225 465,72 € ;
- Neutralisation des subventions versées par le SIEIL et amorties au titre de 2023 : 673 519,64 € ;
- Récupération de TVA auprès du concessionnaire Enedis : 613 349,83 € ;
- Intégration de frais d'études (audits et géolocalisation éclairage public) et d'annonces : 58 263,27 € ;
- Avances et remboursements d'avances sur marchés : 118 800 €.

### > Budget annexe PCRS :

Le Président présente au Comité syndical la synthèse du Compte administratif arrêté pour l'exercice 2023 pour le Budget annexe PCRS, dont la maquette se trouve en annexe du présent dossier.

Le résultat du Compte administratif 2023 est établi comme suit :

INVESTISSEMENT (MOUVEMENTS RÉELS + ORDRE) EN EUROS		FONCTIONNEMENT (MOUVEMENTS RÉELS + ORDRE) EN EUROS	
Recettes (a)	68 609,97	Recettes (d)	282 727,99
Dépenses (b)	69 089,94	Dépenses (e)	290 364,43
<b>Solde d'exécution N (a-b)</b>	<b>-479,97</b>	<b>Résultat exercice N (d-e)</b>	<b>-7 636,44</b>
Solde d'exécution N-1 reporté (c)	208 854,38	Résultat exercice N-1 reporté (f)	7 636,44
<b>Solde de clôture (a-b) + c = A</b>	<b>208 374,41</b>	<b>Résultat de clôture (d-e) + f = B</b>	<b>0,00</b>
<b>RESULTAT 2023</b>			
<b>Fonds de roulement avant RAR (A+B)</b>			<b>208 374,41</b>

### > Consolidation des budgets du SIEIL :

A titre d'information, le Président présente le résultat consolidé pour l'année 2023 :

INVESTISSEMENT (MOUVEMENTS RÉELS + ORDRE) EN EUROS		FONCTIONNEMENT (MOUVEMENTS RÉELS + ORDRE) EN EUROS	
Recettes (a)	26 406 298,36	Recettes (d)	22 975 992,29
Dépenses (b)	30 733 140,43	Dépenses (e)	17 341 085,62
<b>Solde d'exécution N (a-b)</b>	<b>-4 326 842,07</b>	<b>Résultat exercice N (d-e)</b>	<b>5 634 906,67</b>
Solde d'exécution N-1 reporté (c)	-2 038 275,44	Résultat exercice N-1 reporté (f)	5 204 956,10
<b>Solde de clôture (a-b) + c = A</b>	<b>-6 365 117,51</b>	<b>Résultat de clôture (d-e) + f = B</b>	<b>10 839 862,77</b>
<b>RESULTAT 2023</b>			
<b>Fonds de roulement avant RAR (A+B)</b>			<b>4 474 745,26</b>

Le Président propose au Comité syndical de bien vouloir :

**> Pour le budget principal :**

- Prendre acte de la présentation faite du compte administratif du budget principal,
- Constater les identités de valeurs avec les indications du compte de gestion relatives au report à nouveau, au résultat d'exploitation de l'exercice et au fonds de roulement du bilan d'entrée et du bilan de sortie, aux débits et aux crédits portés à titre budgétaire aux différents comptes,
- Reconnaître la sincérité des restes à réaliser,
- Arrêter les résultats définitifs tels qu'établis ci-dessus,
- Adopter le compte administratif de 2023 pour le budget principal du SIEIL ;

**> Pour le budget annexe PCRS :**

- Prendre acte de la présentation faite du compte administratif du budget annexe PCRS,
- Constater les identités de valeurs avec les indications du compte de gestion relatives au report à nouveau, au résultat d'exploitation de l'exercice et au fonds de roulement du bilan d'entrée et du bilan de sortie, aux débits et aux crédits portés à titre budgétaire aux différents comptes,
- Arrêter les résultats définitifs tels qu'établis ci-dessus,
- Adopter le compte administratif de 2023 pour le budget annexe PCRS.

Le Président demande au Comité syndical de bien vouloir approuver les comptes administratifs du budget principal et du budget annexe PCRS pour l'année 2023 tels qu'ils viennent d'être présentés.

**Textes de référence :**

*Vu le Code Général des Collectivités Territoriales, les instructions comptables M14 et M4,*

*Vu la délibération n°2017-63 du Comité syndical du 17 octobre 2017 adoptant un règlement budgétaire et financier pour la mise en place des AP/CP au SIEIL,*

*Vu les délibérations n°2023-10 et n°2023-11 du Comité syndical du 10 février 2023 approuvant le budget primitif 2023 et l'ajustement et création des AP/CP,*

*Vu les délibérations n°2023-47 et n°2023-48 du Comité syndical du 27 juin 2023 approuvant le budget supplémentaire 2023 et l'ajustement des AP/CP,*

*Vu la délibération n°2023-77 du Comité syndical du 3 octobre 2023 approuvant la Décision modificative n°1 de 2023,*

*Vu les délibérations n°2023-95 et n°2023-96 du Comité syndical du 12 décembre 2023 approuvant la Décision modificative n°2 de 2023 et l'ajustement des AP/CP,*

*Vu la délibération n°2023-12 du Comité syndical du 10 février 2023 approuvant le budget primitif 2023 du budget annexe PCRS,*

*Vu la délibération n°2023-49 du Comité syndical du 27 juin 2023 approuvant le budget supplémentaire 2023 du budget annexe PCRS,*

*Vu la délibération n°2023-97 du Comité syndical du 12 décembre 2023 approuvant la Décision modificative n°1 de 2023 du budget annexe PCRS.*

*Cf. Annexe 8 - Compte administratif 2023 - budget principal*

*Cf. Annexe 9 - Note Synthétique - Compte administratif 2023 - budget principal*

*Cf. Annexe 10 - Compte administratif 2023 - budget annexe PCRS*

*Cf. Annexe 11 - Note Synthétique - Compte administratif 2023 - budget annexe PCRS*

### c) Affectation du résultat 2023 – budget principal

Le Président rappelle que les résultats de l'exercice budgétaire de l'année 2023 sont les suivants :

Excédent cumulé de fonctionnement	10 839 862,77 €
Déficit cumulé d'investissement	- 6 573 491,92 €
<b>TOTAL</b>	<b>4 266 370,85 €</b>

Et constate qu'en tenant compte des restes à réaliser en investissement :

RAR recettes	660 730,25 €
RAR dépenses	1 552 997,73 €
<b>SOLDE</b>	<b>- 892 267,48 €</b>

Les résultats sont établis à hauteur de :

Excédent cumulé de fonctionnement	10 839 862,77 €
Déficit cumulé d'investissement	- 7 465 759,40 €
<b>TOTAL</b>	<b>3 374 103,37 €</b>

Le Président rappelle que l'instruction de la M14 prévoit que le résultat de la section de fonctionnement positif serve en priorité à couvrir le besoin de financement de la section d'investissement.

Considérant que le résultat de la section de fonctionnement est excédentaire pour un montant de 10 839 862,77 € et que le besoin de financement de la section d'investissement, avec prise en compte des restes à réaliser, est de 7 465 759,40 €, il est proposé d'affecter pour ce montant une partie du résultat de la section de fonctionnement au compte 1068 « Excédent de fonctionnement capitalisé ».

Après couverture du besoin de la section investissement, le solde du résultat de fonctionnement 3 374 103,37 € peut être affecté au choix en fonctionnement ou en investissement.

Il est proposé d'affecter ce solde 6 573 491,92 € à la section de fonctionnement au chapitre 002 (résultat de fonctionnement reporté).

Le Président indique ainsi que les résultats sont reportés et affectés au budget supplémentaire 2024, comme suit :

Résultat de fonctionnement reporté (002) En recettes	3 374 103,37 €
Résultat d'investissement reporté (001) En dépenses	- 6 573 491,92 €
Excédent de fonctionnement capitalisé (1068) En recettes	7 465 759,40 €
<b>TOTAL</b>	<b>4 266 370,85 €</b>

Le Président demande au Comité syndical de bien vouloir se prononcer sur cette proposition d'affectation du résultat pour le budget principal comme suit :

Résultat de fonctionnement reporté (002) En recettes	3 374 103,37 €
Résultat d'investissement reporté (001) En dépenses	- 6 573 491,92 €
Excédent de fonctionnement capitalisé (1068) En recettes	7 465 759,40 €
<b>TOTAL</b>	<b>4 266 370,85 €</b>

#### Textes de référence :

*Vu le Code Général des Collectivités Territoriales, l'instruction comptable M14,*

*Vu les délibérations n°2023-10 et n°2023-11 du Comité syndical du 10 février 2023 approuvant le budget primitif 2023 et l'ajustement et création des AP/CP,*

*Vu les délibérations n°2023-47 et n°2023-48 du Comité syndical du 27 juin 2023 approuvant le budget supplémentaire 2023 et l'ajustement des AP/CP,*

*Vu la délibération n°2023-77 du Comité syndical du 3 octobre 2023 approuvant la Décision modificative n°1 de 2023,*

*Vu les délibérations n°2023-95 et n°2023-96 du Comité syndical du 12 décembre 2023 approuvant la Décision modificative n°2 de 2023 et l'ajustement des AP/CP.*

### d) Affectation définitive du résultat 2023 – budget annexe PCRS

Le Président rappelle que lors du Comité syndical du 8 février dernier, les résultats de l'exercice budgétaire de l'année 2023 pour le budget annexe PCRS ont été repris par anticipation au Budget primitif 2024, de la manière suivante :

		EN EUROS
<b>Reprise anticipée</b>	Affectation à l'investissement (compte 1068 - en recettes)	0
	Report en investissement (compte 001 - en recette)	208 374,41
	Report en fonctionnement (compte 002 - en recettes)	0

Le compte administratif 2023 du budget annexe PCRS venant d'être adopté et confirmant les résultats provisoires 2023, il convient maintenant de les affecter de manière définitive.

Le Président demande au Comité syndical de bien vouloir confirmer la proposition d'affectation du résultat 2023 pour le budget annexe PCRS au budget 2024, comme suit :

		EN EUROS
<b>Reprise définitive</b>	Affectation à l'investissement (compte 1068 - en recettes)	0
	Report en investissement (compte 001 - en recette)	208 374,41
	Report en fonctionnement (compte 002 - en recettes)	0

**Textes de référence :**

*Vu le Code Général des Collectivités Territoriales,*

*Vu l'instruction comptable M4,*

*Vu la délibération n°2023-12 du Comité syndical du 10 février 2023 approuvant le budget primitif 2023 du budget annexe PCRS,*

*Vu la délibération n°2023-49 du Comité syndical du 27 juin 2023 approuvant le budget supplémentaire 2023 du budget annexe PCRS,*

*Vu la délibération n°2023-97 du Comité syndical du 12 décembre 2023 approuvant la Décision modificative n°1 de 2023 du budget annexe PCRS,*

*Vu la délibération n°2024-13 du Comité syndical du 8 février 2024 approuvant la reprise anticipée des résultats 2023 du budget annexe PCRS.*

### e) Ajustement des Autorisations de Programme et Crédits de Paiement (AP/CP) – Exercice 2024

Le Président explique qu'au vu des montants réalisés en 2023 pour les dépenses et les recettes des compétences électricité et éclairage public et pour les projets (Methycentre, Territoires Intelligents et Dissimulations deuxième ligne de tramway) qui sont gérés en AP/CP, il convient d'ajuster les montants des Autorisations de Programme ainsi que la répartition des Crédits de Paiement, conformément à l'annexe jointe au dossier.

Par ailleurs, les Autorisations de Programme qui se sont terminées en 2023 seront clôturées.



## 1/ Ajustement du montant de certaines Autorisations de Programme :

Il convient de noter que les Autorisations de Programme suivantes font l'objet d'une modification de montant :

	DÉPENSES	RECETTES
Travaux d'électrification 2019	11 295,39 €	
Travaux d'électrification 2020	90 245,83 €	
Travaux d'électrification 2021	225 670,94 €	
Travaux d'éclairage public 2020	160,97 €	
Travaux d'éclairage public 2022		55 585,08 €
Travaux d'éclairage public 2023		130 860,77 €
<b>TOTAL</b>	<b>327 373,13 €</b>	<b>186 445,85 €</b>

En dépenses, les ajustements sont liés à la finalisation des AP 2019 et 2020 et à l'ajustement des AP 2021, 2022 et 2023 au vu des montants réalisés en 2023 et des dossiers non soldés au 1er janvier 2024.

En recettes, les augmentations sont en lien avec les montants réalisés les années précédentes et les montants réalisés et attendus au titre de 2024.

## 2/ Ajustement des Crédits de Paiement :

Ainsi, conformément aux tableaux établis en annexe jointe, les montants des Autorisations de Programme et Crédits de Paiement sont précisés comme suit :

- En « blanc » : les montants délibérés lors du Comité syndical de février 2024,
- En « vert ou bleu clair » : les ajustements (variations) proposés lors du présent Comité syndical, au vu des réalisations de 2018 à 2023 et des prévisions de réalisation pour 2024,
- En « vert ou bleu foncé » : les montants qui seront in fine délibérés à l'issu du présent Comité syndical.

## 3/ Clôture des Autorisations de Programme terminées :

L'exécution des Autorisations de Programme ci-dessous s'étant terminée au cours de l'exercice 2023 et le compte administratif étant désormais approuvé, il est proposé au Comité syndical de bien vouloir clôturer ces dernières et d'approuver les montants des Crédits de Paiement exécutés comme dans la dernière page de l'annexe jointe.

	DÉPENSES	RECETTES	RESTE À CHARGE POUR LE SIEIL
Travaux d'électrification 2019	19 220 136,85 €	9 843 224,08 €	9 376 912,77 €
Fonds de concours électrification et télécoms 2019	241 533,30 €		241 533,30 €
Fonds de concours électrification et télécoms 2020	226 417,33 €		226 417,33 €
Travaux d'éclairage public 2018	4 798 226,63 €	1 653 884,90 €	3 144 341,73 €
Travaux d'éclairage public 2019	4 230 160,01 €	1 645 433,45 €	2 584 726,56 €
Travaux d'éclairage public 2020	3 755 006,60 €	1 623 665,34 €	2 131 341,26 €
Fonds de concours éclairage public 2018	779 660,96 €		779 660,96 €
Fonds de concours éclairage public 2019	461 818,11 €		461 818,11 €
Fonds de concours éclairage public 2020	325 178,76 €		325 178,76 €
<b>TOTAL</b>	<b>34 038 138,55 €</b>	<b>14 766 207,77 €</b>	<b>19 271 930,78 €</b>

Le Président demande au Comité syndical de bien vouloir :

- approuver les ajustements des Autorisations de Programme suivantes :

	DÉPENSE	RECETTES
Travaux d'électrification 2019	11 295,39 €	
Travaux d'électrification 2020	90 245,83 €	
Travaux d'électrification 2021	225 670,94 €	
Travaux d'éclairage public 2020	160,97 €	
Travaux d'éclairage public 2022		55 585,08 €
Travaux d'éclairage public 2023		130 860,77 €
<b>TOTAL</b>	<b>327 373,13 €</b>	<b>186 445,85 €</b>

- approuver la nouvelle répartition faite des Crédits de Paiement de chacune des Autorisations de Programme conformément à la répartition jointe dans l'annexe du présent dossier de Comité syndical,
- clôturer les Autorisations de Programme dont l'exécution est terminée :

	DÉPENSES	RECETTES	RESTE À CHARGE POUR LE SIEIL
Travaux d'électrification 2019	19 220 136,85 €	9 843 224,08 €	9 376 912,77 €
Fonds de concours électrification et télécoms 2019	241 533,30 €		241 533,30 €
Fonds de concours électrification et télécoms 2020	226 417,33 €		226 417,33 €
Travaux d'éclairage public 2018	4 798 226,63 €	1 653 884,90 €	3 144 341,73 €
Travaux d'éclairage public 2019	4 230 160,01 €	1 645 433,45 €	2 584 726,56 €
Travaux d'éclairage public 2020	3 755 006,60 €	1 623 665,34 €	2 131 341,26 €
Fonds de concours éclairage public 2018	779 660,96 €		779 660,96 €
Fonds de concours éclairage public 2019	461 818,11 €		461 818,11 €
Fonds de concours éclairage public 2020	325 178,76 €		325 178,76 €
<b>TOTAL</b>	<b>34 038 138,55 €</b>	<b>14 766 207,77 €</b>	<b>19 271 930,78 €</b>

**Textes de référence :**

*Vu le Code Général des Collectivités Territoriales, en particulier les articles L 2311-3 et R2311-9,*

*Vu l'instruction comptable M57,*

*Vu la délibération n°2023-79 du Comité syndical du 3 octobre 2023 portant sur l'adoption du règlement budgétaire et financier du SIEIL,*

*Vu la délibération n°2024-11 du Comité syndical du 8 février 2024 approuvant les AP/CP pour l'exercice 2024.*

Cf. Annexe 12 - Ajustements au BS 2024 des AP/CP

## f) Budget supplémentaire pour 2024 – budget principal

Le Président présente au Comité syndical le Budget supplémentaire (BS) pour le budget principal de l'exercice 2024, en rappelant que ce projet a pour objet :

- d'intégrer au budget 2024 les résultats de l'exercice 2023,
- d'intégrer les restes à réaliser de 2023,
- de prendre en compte les ajustements réalisés pour les Autorisations de Programme / Crédits de Paiement, conformément au projet de délibération présenté ce jour au Comité syndical et d'ajuster les inscriptions de l'exercice en cours,
- d'intégrer les propositions nouvelles.

### REPRISE DES RÉSULTATS ANTÉRIEURS ET DES RESTES À RÉALISER 2023

Le compte administratif 2023 a dégagé un résultat excédentaire de 4 266 370,85 €. Il a été proposé de l'affecter ainsi :

Résultat de fonctionnement reporté (002) - En recettes	3 374 103,37 €
Résultat d'investissement reporté (001) - En dépenses	- 6 573 491,92 €
Excédent de fonctionnement capitalisé (1068) - En recettes	7 465 759,40 €
<b>TOTAL</b>	<b>4 266 370,85 €</b>

Le Président rappelle que les montants des Restes à Réaliser (RAR) représentent 1 552 997,73 € en dépenses et 660 730,25 € en recettes.

### PROPOSITIONS NOUVELLES EN MOUVEMENTS RÉELS

#### SECTION DE FONCTIONNEMENT

- > **Recettes réelles** : sans objet
  - > **Dépenses réelles** : + 3 294 103,37 €
- **Chapitre 011** :
- +66 000 € pour l'assistance à maîtrise d'ouvrage dans le cadre de la remise en concurrence du groupement d'achat d'énergies.
- **Chapitre 012** :
- +100 000 € de provision pour la prise en compte de postes créés depuis le budget primitif (économiseur de flux, appui temporaire juridique, stagiaires) et la garantie individuelle du pouvoir d'achat (GIPA).
- **Chapitre 014** :
- 40 000 € de provision complémentaire pour le reversement de la part de la fraction perçue sur l'électricité revenant aux communes.
- **Chapitre 65** :
- 115 000 € de provision complémentaire, notamment pour les versements aux communes dans le cadre du programme ACTEE pour les prestations prises en charges directement par les collectivités et l'abondement de la subvention d'équilibre versée au budget annexe du PCRS.
- **Chapitre 023** :
- +2 973 103,37 € pour l'abondement du virement vers la section d'investissement.

## SECTION D'INVESTISSEMENT

**> Recettes réelles d'investissement : + 8 494 697,80 €**

- **Chapitre 10** : + 7 465 759,40 €, correspondant à l'affectation de la quote-part du résultat de fonctionnement à la section d'investissement ;
- **Chapitre 13** : +688 835,03 €, correspondant pour l'essentiel à un ajustement des recettes gérées en AP/CP (cf. délibération correspondante) ;
- **Chapitre 16** : - 3 000 000,00 €, correspondant à l'annulation partielle de l'emprunt nouveau prévisionnel ;
- **Chapitre 4582** : +367 000,00 €, correspondant à un abondement de l'enveloppe pour la comptabilisation des opérations de dissimulation des réseaux télécoms réalisés sous maîtrise d'ouvrage temporaire du SIEIL (recettes = dépenses) ;
- **Chapitre 021** : +2 973 103,37 €, correspondant à l'abondement du virement depuis la section de fonctionnement.

**> Dépenses réelles d'investissement : +1 108 938,40 €**

- **Chapitre 13** : +125 000,60 €, correspondant aux remboursements de trop-perçus sur les mémoires de travaux ;
- **Chapitre 20** : + 132 712,86 €, correspondant à un ajustement entre les chapitres comptables pour les crédits affectés à la dissimulation des réseaux électriques dans le cadre de la deuxième ligne de tramway gérés en AP/CP (+100 000 €), ainsi qu'à une provision pour le solde ;
- **Chapitre 204** : + 20 201,78 €, correspondant à un complément de dotation pour d'éventuels besoins ultérieurs ;
- **Chapitre 21** : +305 648,78 €, correspondant à des ajustements sur les travaux d'électrification gérés en AP/CP pour 242 198,81 € (cf. délibération correspondante) et une provision pour 63 449,97 € ;
- **Chapitre 23** : +140 336,19 €, correspondant à des ajustements sur les travaux d'électrification et d'éclairage public gérés en AP/CP pour -28 898,62 € (cf. délibération correspondante) et une provision pour 169 234,81 € ;
- **Chapitre 27** : +18 038,19 €, correspondant à un complément de dotation pour d'éventuels besoins d'ici la fin de l'exercice ;
- **Chapitre 4581** : +367 000,00 €, correspondant à un abondement de l'enveloppe pour la comptabilisation des opérations de dissimulation des réseaux télécoms réalisés sous maîtrise d'ouvrage temporaire du SIEIL (recettes = dépenses) ;

## PROPOSITIONS NOUVELLES EN MOUVEMENTS D'ORDRE

- **Chapitre 042** en dépenses de fonctionnement / chapitre 040 en recettes d'investissement +180 000,00 €, correspondant à l'abondement de la dotation aux amortissements ;
- **Chapitre 042** en recettes de fonctionnement / chapitre 040 en dépenses d'investissement +100 000,00 €, correspondant à l'abondement de l'enveloppe pour l'amortissement des subventions d'équipement versées et la neutralisation de ce dernier.

## SYNTHÈSE DU BUDGET SUPPLÉMENTAIRE POUR 2024

En synthèse, le budget du SIEIL s'équilibre en mouvements réels et en mouvements d'ordre comme suit :

		DÉPENSES EN EUROS	RECETTES EN EUROS
<b>FONCTIONNEMENT</b>	Report à nouveau 2023 (002)	3 294 103,37	3 374 103,37
	Mouvements réels - propositions nouvelles		
	Mouvements ordre - propositions nouvelles	180 000,00	100 000,00
	<b>TOTAL FONCTIONNEMENT (a)</b>	<b>3 474 103,37</b>	<b>3 474 103,37</b>
<b>INVESTISSEMENT</b>	Solde d'exécution 2023 (001)	6 573 491,92	
	Résultat 2023 mis en réserve (1068)		7 465 759,40
	Restes à réaliser 2023	1 552 997,73	660 730,25
	Ajustement AP/CP	258 147,96	686 136,38
	Mouvements réels - propositions nouvelles	850 790,44	3 342 802,02
	Mouvements ordre - propositions nouvelles	3 100 000,00	3 180 000,00
	Ajustement Emprunt nouveau		-3 000 000,00
	<b>TOTAL INVESTISSEMENT (b)</b>	<b>12 335 428,05</b>	<b>12 335 428,05</b>
	<b>TOTAL GENERAL (a+b)</b>	<b>15 809 531,42</b>	<b>15 809 531,42</b>

Le Président sollicite du Comité syndical l'approbation du budget supplémentaire 2024, conformément aux éléments présentés ci-dessus et à la maquette budgétaire annexée. Le budget supplémentaire est équilibré en dépenses et en recettes :

En fonctionnement à : +3 474 103,37 €

En investissement à : +12 335 428,05 €

**Textes de référence :**

*Vu le Code Général des Collectivités Territoriales,*

*Vu l'instruction comptable M57,*

*Vu les délibérations n°2024-11 et n°2024-12 du Comité syndical du 8 février 2024 approuvant le budget primitif 2024 et les montants votés au titre des AP/CP au titre de 2024.*

*Cf. Annexe 13 - Budget supplémentaire 2024 du budget principal*

### **g) Budget supplémentaire pour 2024 - Budget annexe PCRS**

Le Président présente au Comité syndical le Budget supplémentaire (BS) pour le Budget annexe PCRS de l'exercice 2024, en rappelant que ce projet a pour objet :

- de valider définitivement au budget 2024 les résultats de l'exercice 2023, comme présenté précédemment. Les montants indiqués ont été inscrits lors du Budget primitif 2024,
- d'ajuster les prévisions inscrites lors du Budget primitif 2024.

## PROPOSITIONS NOUVELLES EN MOUVEMENTS RÉELS

### SECTION DE FONCTIONNEMENT

> Recettes réelles : +15 000 €

- **Chapitre 77** : +15 000 € correspondant à un complément de subvention d'équilibre du budget principal pour faire face aux dépenses complémentaires décrites ci-dessous.

> Dépenses réelles : +15 000 €

- **Chapitre 012** : +15 000 € correspondant à un complément de dotation intégrant les revalorisations du point d'indice en année pleine, la prise en compte de la garantie individuelle du pouvoir d'achat et l'accueil d'un stagiaire.

### SECTION D'INVESTISSEMENT

> Recettes réelles d'investissement : sans objet

> Dépenses réelles d'investissement : 0 €

- **Chapitre 20** : +20 000 € correspondant à un ajustement de dotation au regard des études et acquisitions et mises à jour de logiciels envisagées ;
- **Chapitre 21** : -20 000 € permettant le financement du poste ci-dessus.

## SYNTHÈSE DU BUDGET SUPPLÉMENTAIRE POUR 2024

En synthèse, le budget annexe du PCRS s'équilibre en mouvements réels et en mouvements d'ordre comme suit :

		DÉPENSES EN EUROS	RECETTES EN EUROS
<b>FONCTIONNEMENT</b>	Report à nouveau 2023 (002)	cf. BP 2024	
	Mouvements réels Propositions nouvelles	15 000,00	15 000,00
	Mouvements d'ordre Propositions nouvelles		
	<b>TOTAL FONCTIONNEMENT (a)</b>	<b>15 000,00</b>	<b>15 000,00</b>
<b>INVESTISSEMENT</b>	Solde d'exécution 2023 (001)	cf. BP 2024	
	Résultat mis en réserve 2023		
	Restes à réaliser 2023	Sans objet	
	Mouvements réels		
	Propositions nouvelles		
	Mouvements d'ordre		
	Propositions nouvelles		
	Ajustement Emprunt nouveau		
<b>TOTAL INVESTISSEMENT (b)</b>	<b>0,00</b>	<b>0,00</b>	
<b>TOTAL GÉNÉRAL (a+b)</b>		<b>15 000,00</b>	<b>15 000,00</b>

Le Président sollicite du Comité syndical l'approbation du budget supplémentaire 2024, conformément aux éléments présentés ci-dessus et à la maquette budgétaire annexée. Le budget supplémentaire est équilibré en dépenses et en recettes :

En fonctionnement à : +15 000,00 €

En investissement à : 0,00 €

**Textes de référence :**

*Vu le Code Général des Collectivités Territoriales,*

*Vu l'instruction comptable M4,*

*Vu la délibération n°2024-13 du Comité syndical du 8 février 2024 approuvant la reprise anticipée des résultats 2023 du budget annexe PCRS,*

*Vu la délibération n° 2024-14 du 8 février 2024 approuvant le budget primitif 2024 du budget annexe du PCRS.*

*Cf. Annexe 14 - Budget supplémentaire 2024 du budget annexe du PCRS*

## **h) Régime d'amortissements des immobilisations - compléments**

Lors du Comité syndical du 3 octobre 2023, dans le cadre de la mise en place de la nomenclature budgétaire et comptable M57, a été adopté le régime d'amortissement des immobilisations à compter du 1<sup>er</sup> janvier 2024.

Il convient de compléter la liste des comptes faisant l'objet d'amortissements.

Ainsi est ajouté le compte suivant :

- Compte 2185 « Matériel de téléphonie », avec une durée d'amortissement de 3 ans.

Par ailleurs, les réseaux d'éclairage public seront désormais comptabilisés aux comptes suivants :

- Compte 21538 « Autres réseaux » et compte 217538 « Autres réseaux mis à disposition », avec une durée d'amortissement qui reste fixée à 25 ans.

L'annexe recensant les durées d'amortissement des biens est mise à jour en conséquence.

Le Président demande au Comité syndical d'approuver les durées d'amortissement fixées dans l'annexe jointe pour les biens acquis à compter du 1<sup>er</sup> janvier 2024 pour le budget principal.

**Textes de référence :**

*Vu le Code Général des Collectivités Territoriales,*

*Vu l'instruction comptable M57,*

*Vu la délibération n°2023-80 du Comité syndical du 3 octobre 2023 relative à la mise en place de la nomenclature budgétaire et comptable M57 à compter de l'exercice 2024 - régime d'amortissement des immobilisations.*

*Cf. Annexe 15 - Durées d'amortissement des biens du SIEIL*

## i) Souscription ligne de trésorerie - Information

À l'heure de la rédaction du dossier de ce Comité syndical, une consultation a été lancée par le SIEIL pour le renouvellement d'une ligne de trésorerie, conformément à la délibération n°2020-39 du Comité syndical du SIEIL du 10 septembre 2020 relative aux délégations du Président. En effet, cette dernière autorise le Président du SIEIL à souscrire une ligne de trésorerie, dans la limite de 5 000 000 € (limite de tirage de la ligne de trésorerie).

Le besoin de financement à court terme pour la ligne de trésorerie en 2024 est fixé à hauteur de 1,5M€, conformément à l'analyse présentée dans le graphique ci-dessous :

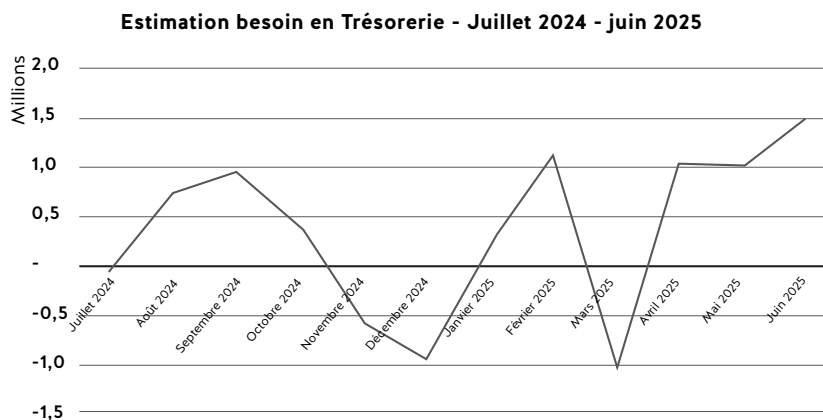

L'établissement bancaire retenu et les conditions de l'offre seront présentés en séance.

Le Président demande au Comité syndical de bien vouloir prendre acte des conditions de l'offre retenue pour le renouvellement de la ligne de trésorerie et approuver le candidat retenu.

## j) Conditions de perception et de versement de la fraction perçue sur l'électricité de la commune de Joué-lès-Tours - Exercice 2023 et suivants

Le Président rappelle qu'une convention financière a été signée avec la commune de Joué-lès-Tours le 27 mai 2019 pour définir les modalités de perception et de versement de la Taxe communale sur les consommations finales d'électricité (TCCFE) pour les années 2019 et au-delà.

L'article 50 de la loi de finances pour 2021 a réformé la taxation de l'électricité. Cette réforme est entrée en vigueur pour les communes et syndicats le 1<sup>er</sup> janvier 2023.

Désormais, l'Etat encaisse en lieu et place des communes et syndicats la fraction perçue sur l'électricité (ex-TCCFE) et leur reverse la part qui leur revient mensuellement.

A ce titre, il convient d'actualiser la convention signée en 2019 par le SIEIL et la ville de Joué-lès-Tours fixant les modalités d'encaissement et de reversement de la fraction perçue sur l'électricité à partir de l'exercice 2023.

Le Président demande au Comité syndical d'approuver la convention telle que présentée en séance et annexée au dossier et de l'autoriser à signer ladite convention.

### Textes de référence :

*Vu les articles L2333-2 et L5212-24 du CGCT,*

*Vu la loi n° 2010-1488 du 7 décembre 2010 portant nouvelle organisation du marché de l'électricité, laquelle est venue instituer la Taxe Communale sur la Consommation Finale d'Électricité (TCCFE),*

*Vu la délibération du Comité syndical du SIEIL en date du 23 juin 2011, par laquelle le SIEIL a décidé de percevoir à son profit la Taxe Communale sur la Consommation Finale d'Électricité des communes membres, relevant du code NC 2716 de la nomenclature douanière, en application de la loi n°2010-1488 du 7 décembre 2010 portant sur la nouvelle organisation du marché de l'électricité,*

*Vu la délibération du SIEIL en date du 12 juin 2014, appliquant aux tarifs de la Taxe Communale sur la Consommation Finale d'Électricité mentionnés à l'article L. 2333-3 de la loi n°2010-1488 du 7 décembre 2010, un coefficient multiplicateur unique de 8.50 à compter de l'année 2015,*

*Vu la délibération n° 2018-11 du SIEIL en date du 27 mars 2018,*

*Vu la délibération n°2018-04-15 du Conseil municipal de Joué-lès-Tours en date du 16 avril 2018,*

*Vu la délibération de la Commune de Joué-lès-Tours en date du 28 septembre 2015 reprenant la perception de la TCCFE à son compte à compter de l'année 2016,*

*Vu la convention signée en 2016 entre le SIEIL et la commune pour fixer le taux de reversement annuel au SIEIL,*

*Vu la réforme de la taxation de l'électricité introduite par l'article 50 de la Loi de finances pour 2021 et réglementée par le décret n°2022-19 du 4 février 2022,*

*Vu la convention relative à la Taxe Communale sur les Consommations Finales d'Électricité signée entre les deux parties le 27 mai 2019.*



# 3 Électricité

## a) Programmation et listes de travaux 2024 pour le réseau de distribution publique d'énergie électrique - Information

Le Président présente les listes des dossiers de travaux 2024 sélectionnées par la Commission de Programmation de Travaux d'Électrification (CPTÉ) réunie le 20 mars 2024.

Le Président précise que tous les sous-programmes 2024 seront actualisés lors des prochaines CPTÉ pour atteindre un volume de travaux en rapport avec les dotations du FACE et les capacités financières du SIEIL.

Concernant les sous-programmes 2024 dissimulation, il reste des disponibilités pour les dissimulations en régime rural (sous-programme 2024 CE).

Le Président rappelle que :

- les dossiers de dissimulation des réseaux de télécommunications, sous-programme T, sont en lien avec les autres projets à la demande des collectivités. Ces sous-programmes s'équilibrent en recettes et en dépenses ;
- les sous-programmes d'extension E et AE, de dissimulation des réseaux de télécommunications T, d'éclairage public liés aux travaux du réseau électrique LT et LN et les fonds de concours du génie civil de télécommunications TT et TN sont gérés au fil des demandes des collectivités en fonction des capacités financières du SIEIL et ne font pas l'objet de listes préétablies.

Cf. Annexe 17 : Programmes de travaux d'électrification 2024

## b) Dotations FACE 2024 - Information

Le Président informe le Comité syndical des dotations prévisionnelles 2024 du CAS FACE reçues le 4 avril 2024.

Le total des dotations 2024 est en baisse de 10,31 %, soit moins 465 500 €, par rapport aux dotations 2023. Le FACE avait indiqué, lors d'une conférence, une baisse des dotations pour certains territoires afin de redéployer ces fonds vers les territoires ayant subi de forts aléas climatiques, en particulier la Bretagne.

PROGRAMMES	ANNÉE 2023	ANNÉE 2024	VARIATION 2023/2024
Renforcement			
AP	1 662 400,00 €	1 576 400,00 €	-5,17%
Extension			
AE	308 800,00 €	252 900,00 €	-18,10%
Sécurisation			
SN	1 879 200,00 €	1 621 800,00 €	-13,70%
Dissimulation			
CE	666 300,00 €	600 000,00 €	-9,95%
<b>TOTAL</b>	<b>4 516 700,00 €</b>	<b>4 051 100,00 €</b>	<b>-10,31%</b>

Tableau récapitulatif des dotations en euros hors taxe (€ HT) du CAS FACE

« Financement des aides aux collectivités territoriales pour l'électrification rurale » pour le SIEIL

Ces dotations seront intégrées au budget du SIEIL. Les sous-programmes de travaux qui en découlent seront modifiés en conséquence.

PROGRAMMES	ANNÉE 2023	ANNÉE 2024	VARIATION 2023/2024
Renforcement			
AP	2 181 900,00 €	2 069 025,00 €	-112 875,00 €
Extension			
AE	1 080 800,00 €	885 150,00 €	-195 650,00 €
Sécurisation			
SN	2 466 450,00 €	2 128 613,00 €	-337 837,00 €
Dissimulation			
CE	1 554 700,00 €	1 400 000,00 €	-154 700,00 €
<b>TOTAL</b>	<b>7 283 850,00 €</b>	<b>6 482 788,00 €</b>	<b>-801 062,00 €</b>

Tableau récapitulatif des sous programmes en euros hors taxe (€ HT) recalculés suivant les dotations et les taux de participation du CAS FACE

### **c) Convention triennale pour la réhabilitation des postes de transformation et des armoires de coupure HTA**

Le Président rappelle que, dans le cadre de la valorisation de son patrimoine, le SIEIL met en œuvre depuis 2010, un programme de réhabilitation extérieure des postes de transformation Haute Tension de type A/ Basse Tension (HTA/BT) et des armoires de coupures HTA du réseau de distribution publique d'énergie électrique.

Le Président précise que, pour réaliser ces opérations, le SIEIL avait noué un partenariat avec trois associations départementales de réinsertion : Entraide et Solidarités antenne de Chinon, Régie Plus à Tours et ORCHIS à Loches. Les conventions régissant les relations entre le SIEIL et ces trois associations sont arrivées à leurs termes en 2023. De plus, en raison de la période de COVID et d'un manque de personnel, ces associations ne sont plus intervenues récemment. Le syndicat les a sollicitées pour relancer ces partenariats.

En fonction de leur réponse, le Président demande au Comité syndical de bien vouloir l'autoriser à signer une convention triennale (2024-2027) de partenariat avec chaque association intéressée.

*Cf. Annexe 18 – Convention pour la réhabilitation des postes de transformation*

# 4 Éclairage public

**À ce jour, 195 communes et 5 communautés de communes ont transféré leur compétence éclairage public au SIEIL. Cela porte le nombre de points lumineux à 53 657. La dernière collectivité ayant transféré sa compétence est la Communauté de communes du Castelrenaudais à compter du 01/04/2024.**

*Cf. Annexe 19 - Carte des collectivités adhérentes EP*

## a) Guide technique à l'usage des aménageurs

Le Président rappelle que le SIEIL est maître d'ouvrage des installations d'éclairage public sur le territoire des collectivités adhérentes à la compétence éclairage public.

A ce titre, il revient au SIEIL de fixer les règles particulières applicables aux réseaux qui seront rétrocédés à la collectivité par des tiers dès la fin de leur construction ou ultérieurement.

A cette fin, les aménageurs doivent soumettre, en amont de leur réalisation, leur projet à l'avis technique du SIEIL. Ils produisent à l'appui de leur demande toutes les pièces utiles et notes de calcul permettant une bonne compréhension du projet (Étude photométrique, plan projet, etc...).

Pour éviter des échanges chronophages en phase projet et le risque d'un refus de rétrocession des ouvrages construits, le SIEIL a édité en 2020 un guide technique à l'usage des aménageurs intervenant sur le territoire des collectivités ayant transféré leur compétence éclairage public au SIEIL. Il convient de le modifier afin de rajouter les antivols sur le réseau d'éclairage public suite à de nombreux vols de câbles et de mettre certaines données à jour suite à nos dernières passations de marchés publics.

Le Président précise que ce guide sera disponible sur le site internet du SIEIL à l'adresse suivante : <https://sieil37.fr/activites-du-sieil/eclairage-public.html>.

Le Président demande aux collectivités d'informer les aménageurs sur l'existence de ce guide.

De plus, pour éviter des frais ultérieurs de remise en conformité des ouvrages, le Président demande aux collectivités de prévenir le SIEIL dès qu'elles ont connaissance d'une demande de rétrocession du réseau d'éclairage public.

Le SIEIL contrôlera la conformité technique des ouvrages et transmettra à l'aménageur les préconisations éventuelles de remise à niveau avant rétrocession.

Le Président demande au Comité syndical de bien vouloir approuver le guide technique à l'usage des aménageurs intervenant sur le territoire des communes ayant transféré leur compétence éclairage public au SIEIL.

*Cf. Annexe 20 - Guide technique à l'usage des aménageurs 2024*

# 5 EneR Centre-Val de Loire

Créé en 2012 par le SIEIL, EneRSIEIL a initié le développement des énergies renouvelables en Indre-et-Loire. Grâce à son expérience et aux nombreux projets aboutis, les différents syndicats d'énergie de la région Centre-Val de Loire ont souhaité élargir son périmètre d'action à la région entière. En 2018 EneRSIEIL devient EneR CENTRE-VAL DE LOIRE et porte des projets de méthanisation, de photovoltaïque, d'éolien et d'hydroélectricité dans toute la région et au-delà. Cette Société Anonyme d'Économie Mixte Locale (SAEML) propose, développe et investit dans des projets réellement bénéfiques pour le territoire. Elle accompagne les syndicats d'énergie dans le conseil et l'assistance auprès des collectivités désireuses d'investir dans les énergies renouvelables et d'accélérer la transition énergétique.

## a) Augmentation de la prise de participation au capital d'EneRCVL du Syndicat du Cher (SDE18)

Le Président rappelle que le SIEIL a créé la SEM ENERSIEIL en 2012, un outil ayant pour vocation de porter tous types de projets EnR : photovoltaïque, hydroélectricité, méthanisation, grand éolien. La SEM a été renommée en EneR CENTRE-VAL DE LOIRE avec l'intégration progressive entre 2016 et 2020 de l'ensemble des syndicats de la région.

EneR CENTRE-VAL DE LOIRE a adapté les moyens financiers et humains pour accompagner les syndicats dans le développement de projets de production EnR. La SEM est maintenant opérationnelle et a su montrer son savoir-faire par, notamment, la mise en service de centrales photovoltaïques au sol et en toiture sur la région Centre-Val de Loire.

Dans ce contexte, le Syndicat Départemental d'Électricité du Cher a souhaité augmenter sa participation au capital de la SEM EneR CENTRE-VAL DE LOIRE, actuellement de 1,50%, pour atteindre 5%. Le SDE18 a sollicité le SIEIL, actionnaire majoritaire (44,25%) pour lui proposer le rachat de 875 actions de 400 € de valeur unitaire chacune.

Il est précisé que le SIEIL détient actuellement 11 063 actions sur les 25 000 actions composant le capital social (et donc 10 188 après cessions des actions).

Les discussions préalables entre le SIEIL et le SDE18 ont permis d'aboutir à un échelonnement du paiement, le SDE18 demande de procéder au rachat des parts dès 2024, et de diviser le règlement suivant le calendrier financier :

- En 2024 : 150 000 euros
- En 2025 : 100 000 euros
- En 2026 : 100 000 euros

D'après les statuts de la SEM, la cession entre actionnaires est libre, la décision de céder 875 actions au SDE18 doit être prise par le Comité syndical du SIEIL (aucun agrément du conseil d'administration d'EneR CENTRE-VAL DE LOIRE n'est nécessaire).

La cession de ces actions permet au SDE18 d'augmenter sa participation au capital de la SEM et elle n'implique pas de modification de la composition du conseil d'administration : le SIEIL conserve ses 8 mandats de représentants. A titre d'information le SIEIL conserve 40,75% du capital de la SEM.

Le Président propose au Comité syndical de bien vouloir procéder à la cession de huit cent soixante-quinze (875) actions de 400 euros, soit à la valeur nominale, au profit du SDE18, d'autoriser l'échelonnement du règlement des parts sociales sur 3 ans, de l'autoriser à prendre ou signer tous les actes utiles à la cession de ces actions de la SEM EneR CENTRE-VAL DE LOIRE, à percevoir le paiement du prix de 350 000 euros et d'en donner quitus.

### Textes de référence :

- vu le Code général de collectivités territoriales, notamment ses articles L. 1531-1, L.1521-1, L.1524-1 et suivants et L.5711-1 pour les syndicats mixtes,
- vu les statuts de la SEM EneRCVL.

## b) Validation de la prise de participation de la SAEML EneR Centre-Val de Loire dans le projet Agrivoltaïque de VALLOIRE-SUR-CISSE

Le Président explique que dans le cadre de sa politique de développement, la SEM EneR CENTRE-VAL DE LOIRE a entamé des discussions avec des agriculteurs souhaitant développer un projet agrivoltaïque sur plusieurs de leurs parcelles agricoles, ainsi que deux développeurs qui sont Energie Partagée et Enercoop. Ce projet est basé sur la commune de Valloire-sur-Cisse, en Loir-et-Cher (41). Une partie du projet (1 MWc) serait dédiée à un projet d'autoconsommation collective pour les habitants de Valloire-sur-Cisse.

Les caractéristiques techniques de la centrale sont les suivantes :

- Puissance estimée : 30 MWc
- Technologie : trackers
- Production estimée la première année : 35.6 GWh
- Equivalent consommation habitant : 15 770 habitants
- Mode de valorisation de l'énergie envisagé : AO CRE
- CAPEX TOTAL : 22 500 000 € soit 0.75 €/Wc installé
- TRI actionnaire : 7% sur 30 ans
- Gearing bancaire : 80/20
- Apports en fonds propres totaux : 4 500 000 €

Pour porter ce projet, une société sera créée sous la forme d'une SAS. Celle-ci sera détenue à :

- 30% par EneR CENTRE-VAL DE LOIRE
- 30% par Energie Partagée
- 20% par Enercoop
- 10% par Dorian FOUCAULT (agriculteur)
- 10% par Maxime MOREAU (agriculteur)

Les principales caractéristiques de la SAS sont les suivantes :

- Nom de la société : À DETERMINER
- Capital social de la société : 10 000 €
- Actionnaires à la création :
  - EneR CENTRE-VAL DE LOIRE : 30% des parts sociales
  - Energie Partagée : 30 % des parts sociales
  - Enercoop : 20% des parts sociales
  - Dorian FOUCAULT (agriculteur) : 10% des parts sociales
  - Maxime MOREAU (agriculteur) : 10% des parts sociales
- Direction de la société : dirigée par un Président (EneR CENTRE-VAL DE LOIRE sera le premier président) et administrée par un comité stratégique comportant un représentant de chaque actionnaire
- Objet social principal : l'étude, le développement, le financement, l'installation, la production, l'exploitation, la vente d'électricité et la maintenance de tout système de production d'énergies renouvelables
- Autres documents sociaux à la création de la SAS : Convention de développement, convention de comptes courants d'associé, convention de partenariat.

Le Président souligne qu'au vu de la présentation des conditions d'adhésion à la société de projet Agrivoltaïque à Valloire-sur-Cisse, et conformément aux obligations régies par l'article L. 1524-5 du CGCT, il demande au Comité syndical d'approuver la création de la future société de projet, de valider la prise de participation d'EneR CENTRE-VAL DE LOIRE à hauteur de 30% du capital social de la société de projet qui sera créée, représentant une prise de participation de 3 000 euros en capital, de donner pouvoir au Président d'EneR CENTRE-VAL DE LOIRE pour mener les actions et signer tous documents afférents à la création et à la prise de participation dans la future société de projet.

Le Président demande au Comité syndical de bien vouloir approuver l'ensemble des propositions présentées ci-dessus.

### Textes de référence :

- vu l'article L. 1524-5 du Code général de collectivités territoriales,
- vu les statuts de la SEM EneRCVL.



## Communications diverses

Les prochains Comités syndicaux auront lieu à l'Espace Malraux aux dates suivantes :

- **Mardi 8 octobre 2024** - Comité syndical à 14h30
- **Mardi 10 décembre 2024** - Débat d'Orientation Budgétaire à 9h30 et Comité syndical à 10h30
- **Jeudi 6 février 2025** - Comité syndical à 14h30
- **Jeudi 12 juin 2025** - Comité syndical à 9h30
- **Mardi 7 octobre 2025** - Comité syndical à 14h30
- **Mardi 9 décembre 2025** - Débat d'Orientation Budgétaire à 9h30 et Comité syndical à 10h30

Le Président rappelle que le quorum, soit au moins 162 délégués présents, doit être atteint pour permettre au Comité syndical de délibérer valablement.



## Questions diverses

# Annexes

Dans un souci d'économie et de respect de l'environnement, en cohérence avec le PCAET du SIEIL, et conformément aux dispositions du Code général des collectivités territoriales, certaines annexes volumineuses sont mises à disposition par voie dématérialisée sur le site Internet du SIEIL, [page d'accueil > onglet « prochain Comité syndical »](#).

# ADMINISTRATION GÉNÉRALE COMITÉ SYNDICAL DU 11 JUIN 2024

COMPTE RENDU DU  
COMITÉ SYNDICAL DU 8 FÉVRIER 2024



## Annexe 1

### Syndicat intercommunal d'énergie d'Indre-et-Loire

#### **COMPTE RENDU DU COMITÉ SYNDICAL DU 8 FÉVRIER 2024**

L'an deux mil vingt-quatre, le huit février, les membres du Comité syndical, légalement convoqués le 31 janvier, se sont réunis à quatorze heures trente, sous la présidence de Monsieur Jean-Luc DUPONT.

Après s'être assuré que le quorum est atteint, qui est de 172 présents sur 323 membres en exercice et 14 pouvoirs comptabilisés soit 186 votants, le Président ouvre la séance à 14 heures 30.

Le Président remercie les vice-Présidents, les délégués présents, Madame WAGONNE, payeuse départementale, les conseillers départementaux, les entreprises Enedis, GRDF et Sorégies de leur présence à cette séance, le personnel du SIEIL ainsi que le personnel de l'espace Malraux. Il excuse Messieurs Lionel AUDIGER et Sébastien CLÉMENT, vice-Présidents.

Le Président rappelle aux délégués qu'il est important de ne pas oublier de signer les documents budgétaires avant de partir.

Il précise qu'un point complémentaire à l'ordre du jour sur le lancement de la procédure de renouvellement du groupement d'achat d'énergie sera abordé en séance.

Monsieur Didier LOGEARD, délégué de la commune de Saint-Senoch est désigné secrétaire de séance.

#### **1- ADMINISTRATION GENERALE**

##### **a) Approbation du compte rendu du Débat d'Orientation Budgétaire du 12 décembre 2023**

Après en avoir délibéré, le Comité syndical à l'unanimité approuve le compte rendu du Débat d'Orientation Budgétaire du 12 décembre 2023.

##### **b) Approbation du compte rendu du Comité syndical du 12 décembre 2023**

Une remarque a été formulée par Monsieur Francis GROUSSET, délégué de Saint-Antoine-du-Rocher sur le compte rendu du Comité syndical du 12 décembre 2023. Le Président propose de modifier comme demandé le compte rendu sur les propos de Monsieur GROUSSET.

Après en avoir délibéré, le Comité syndical à l'unanimité approuve le compte rendu du Comité syndical du 12 décembre 2023 en intégrant les remarques du délégué de Saint-Antoine-du-Rocher.

##### **c) Approbation du rapport du mandataire 2022 de la SPL MODULO**

Le Président présente en séance le rapport spécial du mandataire auprès de Modulo, tel que prévu à l'article L1524-5 du Code général des collectivités territoriales et consultable sur le site internet du SIEIL.

Après en avoir délibéré, le Comité syndical à l'unanimité prendre acte et approuve le rapport du mandataire établi sur l'activité de la SPL MODULO au titre de l'année 2022.

##### **d) Consultation marché groupement d'achat d'énergies « PÔLE ÉNERGIE CENTRE » -2026-2028**

Le Président rappelle la constitution en 2014 et le renouvellement en 2021 du groupement d'achat d'énergies initié par le SIEIL, ENERGIE Eure-et-Loir (28) et le SDEI (36), tous membres de l'Entente Territoire d'Énergie Centre Val de Loire. Celui-ci a été constitué pour répondre à la fin des tarifs réglementés de vente de gaz naturel et d'électricité pour les puissances supérieures à 36 kVA et plus récemment pour les puissances inférieures à 36 kVA pour certaines entités conformément à la loi Énergie-climat du 9 novembre 2019.

Le SIEIL est désigné coordonnateur du groupement. ENERGIE Eure-et-Loir et le SDEI (membres pilotes) restent pilotes du groupement pour leur département.

Pour le suivi de ce dossier, le service Transition Énergétique du SIEIL dispose d'un agent dont les missions sont de préparer, suivre et animer le groupement d'achat d'énergies. Ce poste est rémunéré par l'indemnisation des frais de participation au groupement qui feront l'objet d'une convention financière annuelle entre le SIEIL et les membres pilotes.

Le Président explique que le marché 2023-2025 est en cours. Actuellement, il est constaté que l'évolution des prix de marché est à la baisse, ainsi afin de bénéficier des opportunités de marché il convient de procéder au lancement d'un nouveau marché dès à présent pour assurer la continuité de la fourniture de gaz naturel et d'électricité à compter du 1<sup>er</sup> janvier 2026 jusqu'en 2028.

Le Président propose au Comité syndical de donner pouvoir au Bureau du SIEIL pour approuver toutes les décisions définitives d'organisation du groupement et des conditions des marchés qui seront définies au vu des recensements définitifs des besoins des entités pour chaque groupement et des conditions des marchés de l'électricité et du gaz naturel au moment de la rédaction des documents de consultation, l'ensemble de ces marchés nécessitant des décisions précises et rapides et précise que le Comité syndical sera informé de toute décision sur ce point au fur et à mesure de l'organisation des marchés.

**Annexe 1**

Le Président demande au Comité syndical de bien vouloir approuver l'organisation de ce groupement de commandes au sens de l'article L2113-6 du code de la commande publique, l'autoriser à lancer tous les marchés nécessaires à la mise en concurrence des fournisseurs, donner délégation au Bureau pour décider des conditions définitives d'organisation du groupement et des conditions de chaque marché ainsi que l'autoriser à signer tous les documents nécessaires à ces consultations.

Après en avoir délibéré, le Comité syndical à l'unanimité, vu l'article L2113-6 du code de la commande publique, approuve l'organisation de ce groupement de commandes à l'échelle des trois départements susvisés, autorise le Président à lancer tous les marchés nécessaires à la mise en concurrence des fournisseurs, donne délégation au Bureau pour décider des conditions définitives d'organisation du groupement et des conditions de chaque marché et autorise le Président à signer tous les documents nécessaires à ces consultations.

**2- FINANCES**

Le Président cède la parole à Monsieur Fabrice BOIGARD, vice-Président aux Finances.

**a) Ajustement et création d'AP/CP - Exercice 2024**

Le Président explique qu'au vu des montants réalisés à ce jour sur l'exercice 2023 pour les dépenses et les recettes des compétences Éclairage Public et Électricité gérées en Autorisations de Programme (AP) / Crédits de Paiement (CP), il convient de modifier la répartition des Crédits de Paiement pour le Budget Primitif 2024.

Il est à noter que le Compte Administratif 2023 pour le Budget Principal n'a pas encore été approuvé et que cette délibération a seulement pour objet de différer les crédits non consommés en 2023 sur les CP 2024.

La clôture et l'ajustement des AP/CP se fera au moment de l'intégration du résultat du Compte Administratif 2023 au budget supplémentaire 2024, lors du Comité syndical de juin 2024. Le montant des Crédits de Paiement non utilisés sur l'exercice 2023 et reportés en 2024, sont les suivants :

- En dépenses : - 3 735 479,04 €,
- En recettes : - 5 125 341,71 €.

Par ailleurs, pour donner suite à la présentation du Rapport d'Orientation Budgétaire 2024 au Comité syndical du 12 décembre 2023, est intégrée dans l'Autorisation de Programme « Travaux d'éclairage public », l'opération de renouvellement d'une partie du réseau d'éclairage public de la ville de Chinon (1 200 000 € en dépenses et 600 000 € en recettes). Au titre des Crédits de Paiement 2024, cela représente 400 000 € en dépenses et 100 000 € en recettes.

Enfin, toujours dans la continuité du Rapport d'Orientation Budgétaire 2024, est créée l'Autorisation de Programme dissimulations « Deuxième ligne de tramway » sur 4 ans pour un montant de 1 000 000 € en dépenses et 600 000 € en recettes.

En termes de Crédits de Paiement 2024 alloués à cette AP, 100 000 € sont inscrits en dépenses.

Les ajustements entre les CP 2023 et les CP 2024 sont détaillés dans les tableaux établis en annexe du dossier du Comité syndical. Les montants des Crédits de Paiement sont précisés par année comme suit :

- En « blanc » : les montants délibérés lors du Comité syndical du 12 décembre 2023,
- En « vert clair /bleu clair » : les ajustements (variations) proposés lors du présent Comité syndical,
- En « vert foncé / bleu foncé » : les montants qui seront in fine délibérés à l'issue du présent Comité syndical.

Le Président demande au Comité syndical de bien vouloir approuver la nouvelle répartition faite des Crédits de Paiement de chacune des Autorisations de Programme existantes conformément à la répartition présentée en séance et annexée au dossier du Comité syndical et approuve la création de l'Autorisation de Programme dissimulation « deuxième ligne de tramway » pour un montant de 1 000 000 euros en dépenses et 600 000 euros en recettes sur une durée de 4 ans.

Le Président ne prend pas part au vote.

Après en avoir délibéré, le Comité syndical à la majorité des votes exprimées, vu le Code Général des Collectivités Territoriales, en particulier les articles L2311-3 et R2311-9, vu l'instruction comptable M57, vu la délibération n°2023-79 du Comité syndical du 3 octobre 2023 portant sur l'adoption du règlement budgétaire et financier du SIEIL, vu la délibération n°2023-95 du Comité syndical du 12 décembre 2023 portant sur l'ajustement des AP/CP pour les budgets 2023 et 2024, approuve la nouvelle répartition faite des Crédits de Paiement de chacune des Autorisations de Programme existantes conformément à la répartition jointe dans l'annexe du dossier du Comité syndical, et approuve la création de l'Autorisation de Programme dissimulations « Deuxième ligne de tramway » pour un montant de 1 000 000 € en dépenses et 600 000 € en recettes sur une durée de 4 ans.

## Annexe 1

### b) Approbation du Budget Primitif de 2024 - Budget Principal

Le Président rappelle que lors du débat sur les orientations budgétaires, il a été présenté au Comité syndical un budget prévisionnel pour l'exercice 2024, dans l'attente du vote du Budget Primitif.

Il présente aujourd'hui le Budget Primitif pour l'exercice 2024 du Budget Principal du SIEIL, conformément aux masses budgétaires présentées dans le Rapport d'Orientation Budgétaire (ROB).

Le Président présente les montants par chapitre, en comparant les crédits inscrits pour le Budget Primitif 2024 aux crédits votés lors du Budget Primitif 2023, pour les dépenses et recettes réelles (hors mouvements d'ordre).

Pour mémoire, le Budget Principal du SIEIL est soumis à l'instruction comptable M57 depuis le 1er janvier 2024. Ceci engendre des modifications de chapitre comptable pour certaines dépenses et recettes par rapport à l'instruction comptable M14 utilisée en 2023. Ces modifications sont précisées dans les commentaires.

Conformément à la décision du SIEIL de mettre en place les Autorisations de Programme/Crédits de Paiement (AP/CP), le projet de budget ci-dessous tient compte des montants précédemment présentés dans la délibération relative aux AP/CP.

L'autofinancement réel correspond à l'épargne dégagée par la section de fonctionnement qui permet de couvrir en partie les dépenses d'investissement et de réduire ainsi le recours à l'emprunt pour équilibrer le budget. Pour le Budget Primitif 2024, l'augmentation plus importante des recettes réelles de fonctionnement (+9,9%) que celle des dépenses réelles de fonctionnement (+6,4%), telles que détaillées ci-dessus, a pour conséquence une progression de l'autofinancement (+14,5%).

BP 2023	BP 2024	Evolution BP 2024/ BP 2023
6 700 000 €	7 670 000 €	+ 14,5 %

Pour la section d'investissement, le Budget Primitif 2024 intègre notamment les Crédits de Paiement (CP) 2024 tels qu'ils ont été présentés dans la délibération précédente sur l'ajustement des Autorisations de Programme / Crédits de Paiement pour l'exercice 2024.

Les mouvements d'ordre sont composés :

En dépenses de fonctionnement / recettes d'investissement :

- Du virement de la section de fonctionnement à la section d'investissement : 3 000 000 €,
- Des dotations aux amortissements réalisés sur le patrimoine du SIEIL : 9 320 000 €.

En recettes de fonctionnement / dépenses d'investissement :

- Des reprises de subventions perçues par le SIEIL et amorties : 3 900 000 €,
- Des dotations pour la reconduction de la procédure de neutralisation des subventions versées et amorties pour leur totalité : 750 000 €,

*Pour mémoire, par la délibération n°2016-151, le SIEIL a fixé à 30 ans la durée d'amortissement des subventions d'équipement versées aux collectivités pour le financement des bâtiments et installations. Dans cette même délibération, le SIEIL a opté pour la neutralisation des dotations aux amortissements de ces subventions d'équipement versées,*

- Des opérations patrimoniales (recettes/dépenses d'investissement) : 1 500 000 €.

Par ailleurs, lors du Comité syndical du 3 octobre 2023, dans le cadre des délibérations votées pour le passage à la norme budgétaire et comptable M57, a été adoptée la fongibilité des crédits.

Ainsi, le Président peut procéder à des mouvements de crédits entre chapitres, à l'exception des crédits relatifs aux dépenses de personnel, dans la limite de 7,5% des dépenses réelles de chaque section. Il en informe le Comité syndical lors de la plus proche séance suivant ces mouvements.

Le Président sollicite l'approbation du Comité syndical pour ce Budget Primitif 2024, conformément aux éléments présentés en séance et à la maquette budgétaire annexée au dossier du Comité syndical.

Après en avoir délibéré, le Comité syndical à l'unanimité, vu le Code Général des Collectivités Territoriales, vu l'instruction de la M57, vu la délibération n°2016-89 du Comité syndical du 13 décembre 2016 relative à la procédure de neutralisation budgétaire de l'amortissement des subventions d'équipement versées, vu la délibération n°2023-79 du Comité syndical du 3 octobre 2023 portant sur l'adoption du règlement budgétaire et financier du SIEIL, vu la délibération n°2023-81 du Comité syndical du 3 octobre 2023 portant sur la mise en place de la nomenclature budgétaire et comptable M57 - fongibilité des crédits, vu la délibération n°2023-98 du Comité syndical du 12 décembre 2023 portant sur l'approbation d'un budget provisoire pour le Budget Principal -

## Annexe 1

exercice 2024, approuve le Budget Primitif 2024, conformément aux éléments présentés en séance et à la maquette budgétaire annexée au dossier du Comité syndical, précise que le Budget Primitif 2024 est équilibré en dépenses et en recettes, en fonctionnement à 21 893 000 € et en investissement à 37 549 164,97 €, approuve la reconduction de la procédure de neutralisation budgétaire de l'amortissement des subventions d'équipement versées, adoptée par la délibération n° 2016-151, pour leur totalité, soit 750 000 € pour 2024 et autorise le Président, le cas échéant, à des mouvements de crédits de chapitre à chapitre, à l'exclusion des crédits relatifs aux dépenses de personnel, et ce, dans la limite de 7,5% des dépenses réelles de chacune des sections.

### c) Reprise anticipée des résultats 2023 - Budget annexe PCRS

Le Président rappelle que l'article L2311-5 du Code Général des Collectivités Territoriales (CGCT) dispose que les résultats de l'exécution budgétaire sont affectés par l'assemblée délibérante après constatation des résultats définitifs lors du vote du compte administratif.

Toutefois, s'il est possible d'estimer les résultats avant l'adoption du compte administratif et du compte de gestion, l'assemblée délibérante peut alors, au titre de l'exercice clos et avant l'adoption du compte administratif, procéder à la reprise anticipée de ces résultats.

La reprise est justifiée par une fiche de calcul du résultat prévisionnel accompagnée d'une balance et d'un tableau des résultats d'exécution du budget, ainsi que de l'état des Restes à réaliser au 31 décembre visés par le comptable public.

Si le compte administratif venait à faire apparaître une différence avec les montants reportés par anticipation, l'assemblée délibérante devrait procéder à leur régularisation et à la reprise des écarts dans la plus proche décision budgétaire suivant le vote du compte administratif, et en tout état de cause avant la fin de l'exercice 2023.

Les résultats de l'exercice 2023 du Budget Annexe « Plan de Corps de Rue Simplifié » sont les suivants :

		Dépenses En €	Recettes En €	Solde (+ ou -) En €
<b>Section de fonctionnement</b>	Résultats de l'exercice 2023	290 364,43	282 727,99	-7 636,44
	Résultats antérieurs reportés (compte 002)		7 636,44	7 636,44
	Résultat à affecter			0,00
		Dépenses En €	Recettes En €	Solde (+ ou -) En €
<b>Section d'investissement</b>	Résultats de l'exercice 2023	69 089,94	68 609,97	-479,97
	Résultats antérieurs reportés (compte 002)		208 854,38	208 854,38
	Résultat à affecter			208 374,41
		Dépenses En €	Recettes En €	Solde (+ ou -) En €
<b>Restes à réaliser au 31/12/2023</b>	Fonctionnement			0,00
	Investissement			0,00
				Solde (+ ou -) En €
<b>Reprise anticipée</b>	Affectation à l'investissement (compte 1068)			0,00
	Report en investissement (compte 001)			208 374,41
	Report en fonctionnement (compte 002)			0,00

Le Président sollicite l'approbation du Comité syndical pour inscrire les résultats de l'exercice 2023 dans le Budget Primitif pour l'exercice 2024 du Budget Annexe « Plan de Corps de Rue Simplifié » et précise que la délibération d'affectation définitive des résultats 2023 interviendra après le vote du compte administratif.

## Annexe 1

Après avoir délibéré, le Comité syndical à l'unanimité, vu le Code Général des Collectivités Territoriales, notamment les articles L.2311-5 et R.2311-13, vu l'instruction de la M57, vu les pièces justificatives prévues à l'article R.2311-13 du Code Général des Collectivités Territoriales, approuve l'inscription des résultats de l'exercice 2023 dans le Budget Primitif pour l'exercice 2024 du Budget Annexe PCRS et précise que la délibération d'affectation définitive des résultats 2023 interviendra après le vote du compte administratif.

### d) Approbation du Budget Primitif de 2024 - Budget annexe PCRS

Le Président présente au Comité syndical le Budget Primitif pour l'exercice 2024 du Budget Annexe PCRS, conformément à la présentation réalisée dans le Rapport d'Orientation Budgétaire (ROB).

Il présente les montants par chapitre, en comparant les crédits inscrits pour le BP 2024 aux crédits votés au budget 2023 (Budget Primitif 2023 + Budget Supplémentaire 2023 + Décision modificative 2023), pour les dépenses et recettes réelles (hors mouvements d'ordre).

Il rappelle au Comité syndical que la décision modificative n° 1 votée lors du Comité syndical du 12 décembre 2023 a approuvé l'augmentation du montant global de la subvention d'équilibre versée par le Budget Principal au Budget Annexe, établie initialement pour un montant total de 577 500 € sur 3 ans. Cette dernière a été réévaluée à 969 236,94 € sur 5 ans, en lien avec :

- La crise sanitaire qui a entraîné un décalage dans le temps de la montée en puissance du service et des recettes de prestations de services qui en découlent,
- L'évolution de la réglementation qui a prolongé les échéances obligatoires obligeant les collectivités à se doter d'un plan de corps de rue simplifié : 2026 pour les communes urbaines et 2031 pour les communes rurales,
- La réflexion sur l'évolution des modalités d'adhésion des communes en lien avec les points précédents.

Au regard des éléments ci-dessus et des prévisions de recettes pour 2024, il est proposé de prolonger d'une année supplémentaire le versement de la subvention d'équilibre pour un montant complémentaire de 44 000 €.

Exercice	Version initiale	Ajustement	Version révisée
2019	304 500,00 €	- 20 506,46 €	283 993,54 €
2020	193 500,00 €	48 033,27 €	241 533,27 €
2021	79 500,00 €	104 029,13 €	183 529,13 €
2022	0,00 €	60 181,00 €	60 181,00 €
2023	0,00 €	200 000,00 €	200 000,00 €
2024	0,00 €	44 000,00 €	44 000,00 €
<b>TOTAL</b>	<b>577 500,00 €</b>	<b>435 736,94 €</b>	<b>1 013 236,94 €</b>

Le Président présente les inscriptions des mouvements réels pour le Budget Primitif 2024.

Au stade du BP 2024, les résultats définitifs de 2023 ne sont pas encore votés. Les comptes de gestion et administratif seront présentés ultérieurement, lors du Comité syndical de juin 2024.

Toutefois, comme indiqué dans la délibération précédente, les résultats de l'exercice 2023 ont pu être déterminés et validés par le comptable public. Le BP 2024 est ainsi présenté avec la reprise anticipée des résultats 2023.

Les mouvements d'ordre sont équilibrés en dépenses et en recettes et sont composés :

- des amortissements réalisés sur le patrimoine du SIEIL : 48 600 €,
- des opérations patrimoniales : 3 000 €.

En synthèse, le Budget Primitif 2024 du Budget Annexe s'établit comme suit :

	DEPENSES BP 2024		RECETTES BP 2023	
	En €		En €	
FONCTIONNEMENT	Dépenses réelles	245 400	Recettes réelles	294 000
	Dépenses d'ordre	48 600	Recettes d'ordre	0
	<b>TOTAL FONCTIONNEMENT</b>	<b>294 000</b>	<b>TOTAL FONCTIONNEMENT</b>	<b>294 000</b>
INVESTISSEMENT	Dépenses réelles	456 974,41	Recettes réelles	408 374,41
	Dépenses d'ordre	3 000	Recettes d'ordre	51 600
	<b>TOTAL INVESTISSEMENT</b>	<b>459 974,41</b>	<b>TOTAL INVESTISSEMENT</b>	<b>459 974,41</b>

## Annexe 1

Le Président demande au Comité syndical de bien vouloir adopter le Budget Primitif 2024 du Budget Annexe PCRS, conformément aux éléments présentés ci-dessus et à la maquette budgétaire présentée en annexe du dossier du Comité syndical, le Budget Primitif est équilibré en dépenses et en recettes comme suit :

- Section de fonctionnement : 294 000,00 €
- Section d'investissement : 459 974,41 €

Après en avoir délibéré, le Comité syndical à l'unanimité, vu le Code Général des Collectivités Territoriales, vu l'instruction comptable M4, vu la délibération n°2018-92 du Comité syndical du 11 décembre 2018 approuvant la création d'un budget annexe PCRS et le vote du budget primitif 2019, vu la délibération n°2023-97 du Comité syndical du 12 décembre 2023 approuvant la Décision modificative n°1 de 2023, vu la délibération n°2023-99 du Comité syndical du 12 décembre 2023 portant sur l'approbation d'un budget provisoire pour le Budget Annexe PCRS - exercice 2024, approuve le Budget Primitif 2024 du budget annexe PCRS, conformément aux éléments présentés en séance, à la maquette budgétaire et à la note synthétique annexées à la présente délibération et précise que le Budget Primitif 2024 est équilibré en dépenses et en recettes, en fonctionnement à 294 000,00 € et en investissement à 459 974,41 €.

e) Constitution d'une provision pour risques et charges : créances douteuses

Le Président rappelle que la constitution de provisions comptables est une dépense obligatoire et son champ d'application est précisé par l'article R.2321-2 du Code Général des Collectivités Territoriales (CGCT).

Ainsi, une provision pour dépréciation des créances douteuses doit être constituée par délibération de l'assemblée délibérante dès lors qu'il existe, pour une créance donnée, des indices de difficulté de recouvrement (compte-tenu de la situation financière du débiteur ou d'une contestation sérieuse notamment).

L'identification et la valorisation du risque impliquent un travail concerté entre l'ordonnateur et le comptable.

La comptabilisation des dotations aux provisions pour créances douteuses repose sur des écritures semi-budgétaires (principe de droit commun, retenu dans le règlement budgétaire et financier adopté par le SIEIL le 3 octobre 2023).

L'analyse conjointe effectuée par le SIEIL et la comptable sur les restes à recouvrer a permis d'identifier les créances devant faire l'objet d'une provision et de fixer le montant à 8 850 € pour l'exercice 2024.

Madame WACONGNE, payeuse départementale, explique que la constitution de provisions permet d'anticiper la charge de non-valeur à venir ou de lisser cette charge qui peut être importante, de constituer des provisions sur plusieurs exercices par exemple avant une éventuelle présentation en non-valeur. Elle précise que sur les non-valeurs, la cote-reste, permet de sortir un titre de recette de la comptabilité même s'il y a toujours une responsabilité.

Cela n'empêche pas de pouvoir, si des moyens nouveaux apparaissent, de reprendre le recouvrement forcé et d'encaisser même si le titre a été admis en non-valeur.

Le Président demande au Comité syndical de bien vouloir approuver la constitution d'une provision pour risques pour un montant de 8 850 € au titre de l'année 2024, d'inscrire les crédits nécessaires au Budget Principal au compte 6817 « Dotations aux provisions / dépréciations des actifs circulants » et préciser que la collectivité est autorisée à reprendre la provision ainsi constituée, à hauteur du montant des créances admises en non-valeur sur les exercices à venir.

Après en avoir délibéré, le Comité syndical à l'unanimité, vu le Code Général des Collectivités Territoriales et notamment son article R.2321-2, vu l'instruction comptable M57, vu la délibération n°2023-79 du Comité syndical du 3 octobre 2023 portant sur l'adoption du règlement budgétaire et financier du SIEIL, approuve la constitution d'une provision pour risques pour un montant de 8 850 euros au titre de l'année 2024, précise que les crédits nécessaires sont inscrits au budget du SIEIL au compte 6817 et autorise la collectivité à reprendre la provision ainsi constituée, à hauteur du montant des créances admises en non-valeur sur les exercices à venir.

f) Autorisation de lancement d'une consultation - souscription l'une ligne de trésorerie

Le Président informe le Comité syndical qu'une consultation sera lancée courant avril pour le renouvellement de la ligne de trésorerie pour une nouvelle période d'un an (juillet 2024 à juin 2025), afin de :

- réduire au maximum les risques financiers et juridiques,
- optimiser la charge des frais financiers,
- s'assurer de la lisibilité sur les décaissements à venir.

## Annexe 1

Le Président propose de fixer le montant maximum de cette ligne à 4 500 000 euros, montant des lignes de trésorerie utilisées sur les trois derniers exercices. Toutefois, le montant retenu pourra être revu à la baisse après actualisation du plan de trésorerie prévisionnel qui aura lieu préalablement au lancement de la consultation.

Les taux proposés pourront être le taux fixe ou les indices monétaires de la zone Euro (Euribor, €STR ...). Les résultats de cette consultation et les conditions financières de l'offre retenue seront présentés au Comité syndical de juin 2024.

Le Président demande au Comité syndical de bien vouloir l'autoriser à lancer une consultation auprès de plusieurs établissements bancaires pour le renouvellement de la ligne de trésorerie du Budget Principal du SIEIL, dont les conditions financières seront délibérées par le Comité syndical de juin 2024.

Monsieur Alain BESNARD, délégué de La-Ville-aux-Dames demande quel est le coût de cette ligne de trésorerie sur l'année 2023.

Le Président précise qu'une réponse sera apportée lors du Comité syndical de juin 2024, après connaissance du choix de l'offre retenue et que le Compte Administratif sera terminé.

Après en avoir délibéré, le Comité syndical à l'unanimité, vu le Code Général des Collectivités Territoriales et notamment son article L 5211-10, autorise le Président à réaliser une consultation auprès de plusieurs établissements bancaires pour le renouvellement de la ligne de trésorerie et accepte le maintien de la ligne à hauteur de 4 500 000 €.

### 3- ÉLECTRICITÉ -

Le Président laisse ensuite la parole à Monsieur Brice RAVIER, vice-Président en charge de l'électricité.

#### a) Programmation et liste de travaux 2023 et 2024 pour le réseau de distribution publique d'énergie électrique - Information

Le Président rappelle que lors du rapport d'orientation budgétaire présenté le 12 décembre 2023, au vu des demandes des collectivités pour des projets de dissimulation en régime urbain, il a été décidé d'augmenter l'autorisation de programme 2024 à hauteur d'un million d'euros. En conséquence des dossiers de dissimulation ont été ajoutés et une part a été affectée au sous-programme extension.

Il présente les listes des dossiers de travaux 2023 et 2024 modifiées et validées par le Bureau du SIEIL du 07 février 2024.

Le Président précise que tous les sous-programmes 2023 sont complets. Les autres sous-programmes seront complétés lors des prochaines CPTÉ pour atteindre un volume de travaux en rapport avec les dotations du FACE et les capacités financières du SIEIL.

Concernant les sous-programmes 2024, il reste des disponibilités pour les dissimulations en régime rural (sous-programme 2024 CE).

Le Président rappelle que les dossiers de dissimulation des réseaux de télécommunications, sous-programme T, sont en lien avec les autres projets à la demande des collectivités. Ces sous-programmes s'équilibrent en recettes et en dépenses et que les sous-programmes d'extension E et AE, de dissimulation des réseaux de télécommunications T, d'éclairage public liés aux travaux du réseau électrique LT et LN et les fonds de concours du génie civil de télécommunications TT et TN sont gérés au fil des demandes des collectivités en fonction des capacités financières du SIEIL et ne font pas l'objet de listes préétablies.

### 4- ÉCLAIRAGE PUBLIC

Le vice-Président laisse ensuite la parole à Monsieur Jean-Luc CADIOU, vice-Président en charge de l'éclairage public

Le vice-Président rappelle que 195 communes et 4 communautés de communes adhèrent à la compétence éclairage public, ce qui représente environ 53 400 points lumineux. La dernière commune ayant transféré sa compétence est La Celle-Saint-Avant à compter du 1<sup>er</sup> janvier 2024.

#### a) Accord cadre de maintenance des installations d'éclairages extérieurs et des équipements associés 2024-2027 - Résultats

Le Président explique que le Comité syndical du 27 juin 2023 l'a autorisé à lancer une consultation pour le nouvel accord-cadre de travaux et de maintenance des installations d'éclairages extérieurs et des équipements associés 2024-2027.

Le Président informe le Comité syndical du résultat de l'appel d'offres.

La Commission d'Appel d'Offres du SIEIL, réunie le 29 novembre 2023, a attribué chacun des lots aux titulaires suivants :

N° Marché SIEIL	N° Lot	Titulaire
2023-17	1	Spie CityNetworks
2023-18	2	Eiffage Energie Systèmes Val de Loire
2023-19	3	Lesens Centre Val de Loire, communiquant sous l'identité Citeos
2023-20	4	Ineo Réseaux Centre Atlantique
2023-21	5	Bouygues Energies & Services

Ces marchés sont mis en œuvre depuis le 1<sup>er</sup> janvier 2024 et toutes les collectivités adhérentes à la compétence Éclairage Public ont reçu un courrier les informant de l'entreprise de maintenance.

## 5 - TRANSITION ÉNERGÉTIQUE

Le Président cède la parole à Monsieur Laurent RAYMOND, vice-Président en charge de la transition énergétique.

### a) Mise en place d'un partenariat avec l'ADAC|CAUE pour l'accompagnement à la rénovation énergétique des bâtiments publics des collectivités au 1<sup>er</sup> mars 2024

Le Président rappelle que le SIEIL a répondu en groupement avec le SDE de l'Indre et ÉNERGIE Eure-et-Loir, en coordonnateur, au programme ACTEE CHENE pour la période du 25 juillet 2023 au 31 décembre 2026 dans la continuité du programme ACTEE SEQUOIA 3 pour lequel ils ont été lauréat en avril 2022.

Le Président indique que le SIEIL souhaite pouvoir faire bénéficier de ce programme de subvention et de l'expertise d'un économe de flux aux collectivités de son territoire en complémentarité des actions menées par les autres organisations d'Indre-et-Loire.

À ce titre, le SIEIL et l'ADAC|CAUE souhaitent associer leurs compétences et complémentarités pour accompagner au mieux les communes et communautés de communes dans leurs projets de rénovation de leurs bâtiments publics.

Le Président propose une convention de partenariat permettant de couvrir deux cadres de travail collaboratif entre le SIEIL et l'ADAC|CAUE.

Cette convention est proposée à compter du 1<sup>er</sup> mars 2024 pour une durée de 3 ans sous réserve de continuité du programme ACTEE, soit jusqu'au 28 février 2027.

Ces conditions sont en adéquation avec le phasage du nouveau programme ACTEE CHENE d'une durée de 3 ans.

Afin de mener à bien le partenariat, le Président propose que le comité de pilotage soit constitué du Président du SIEIL, du Vice-Président en charge de la Transition Énergétique, de la Directrice Générale des Services, et/ou du/de la Responsable du service transition énergétique et du/des technicien(s) en charge du suivi des dossiers de rénovation énergétique.

Le Président demande au Comité syndical de bien vouloir approuver le projet de convention définissant les actions de partenariat entre les parties tel que présenté en séance et joint au dossier du Comité syndical, l'autoriser à signer la convention et tous documents y afférents et valider la liste des membres du comité de pilotage.

Après en avoir délibéré, le Comité syndical à l'unanimité, vu le programme ACTEE CHENE dont le SIEIL est lauréat avec le SDE de l'Indre et Énergie Eure-et-Loir depuis avril 2022, approuve le projet de convention définissant les actions de partenariat entre les parties telle que présentée en séance et jointe au dossier du Comité syndical, autorise le Président à signer la convention et tous documents y afférents et valide la liste des membres du comité de pilotage.

## 6 - EneR Centre-Val de Loire

### a) Validation de la prise de participation de la SAEML EneR CENTRE-VAL DE LOIRE dans la SAS IEL ENR 119

Le Président explique que dans le cadre de sa politique de développement, la SEM EneR CENTRE-VAL DE LOIRE a entamé des discussions avec la Communauté de Communes Autour de Chenonceaux - Bléré Val de Cher afin d'accélérer le développement des énergies renouvelables sur son territoire.



## Annexe 1

Dans ce cadre, la Communauté de communes a demandé à la SEM EneR CENTRE-VAL DE LOIRE pour l'accompagner dans ses échanges avec la société IEL pour la mise en place de trois éoliennes sur la commune de Sublaines.

Ces échanges ont permis d'aboutir à une volonté commune de constituer une société visant au développement, au financement, à la construction et à l'exploitation dudit parc éolien. Ce partenariat prendrait la forme d'un contrôle étroit par la collectivité, propriétaire du foncier.

Pour porter ce projet, la société de projet utilisée sera la SAS IEL ENR 119, véhicule juridique déjà créé par la société IEL. Actuellement, IEL est l'unique actionnaire. Une fois la cession d'action réalisée, la société de projet sera détenue à 20% par EneRCVL, 20% par la Communauté de communes Autour de Chenonceaux - Bléré Val de Cher et à 60% par la société IEL.

Les principales caractéristiques de la SAS sont les suivantes :

- Nom de la société : IEL ENR 19 (Nom provisoire),
- Capital social de la société : 1 000 €,
- Actionnaires à la création :
  - EneR CENTRE-VAL DE LOIRE : 20% des parts sociales,
  - Autour de Chenonceaux - Bléré Val de Cher : 20% des parts sociales,
  - IEL : 60% des parts sociales,
- Direction de la société : dirigée par un Président (IEL sera le premier Président) et administrée par un comité stratégique comportant un représentant pour EneRCVL, un représentant pour la communauté de communes Autour de Chenonceaux - Bléré Val de Cher et deux représentants pour IEL,
- Objet social principal : l'étude, le développement, le financement, l'installation, la production, l'exploitation, la vente d'électricité et la maintenance de tout système de production d'énergies renouvelables,
- Autres documents sociaux à la création de la SAS : Convention de comptes courants d'associé, contrat de développement et de construction, contrat de gestion d'exploitation et de maintenance, contrat de gestion administratif.

Le Président souligne qu'au vu de la présentation des conditions d'adhésion à la société de projet IEL ENR 119 et conformément aux obligations régies par l'article L. 1524-5 du CGCT, il demande au Comité syndical de valider la prise de participation d'EneRCVL à hauteur de 20% du capital social de la société IEL ENR 119, représentant une prise de participation de 200 euros en capital, et de donner pouvoir au Président d'EneRCVL pour mener les actions et signer tous documents afférents à la création et à la prise de participation dans la SAS IEL ENR 119.

Après en avoir délibéré, le Comité syndical, à l'unanimité, vu l'article L.1524-5 du Code Général des Collectivités Territoriales, vu les statuts de la SEM EneRCVL, approuve la prise de participation d'EneRCVL à hauteur de 20% du capital social de la SAS IEL ENR 119, représentant un montant de 200 euros et donne pouvoir au Président d'EneRCVL pour mener les actions et signer tous documents afférents à la prise de participation d'EneRCVL dans la SAS IEL ENR 119.

### b) Validation de la prise de participation de la SAEML EneR CENTRE-VAL DE LOIRE dans la SAS Montluçon Communauté Énergies

Le Président explique que dans le cadre de sa politique de développement, la SEM EneR CENTRE-VAL DE LOIRE a entamé des discussions avec l'Agglomération de Montluçon. Ces échanges ont permis d'aboutir à une volonté commune visant au développement, au financement, à la construction et à l'exploitation d'ouvrages de production EnR sur le territoire de Montluçon Communauté. La société dispose déjà d'un portefeuille de 5 toitures/ombrières dans le cadre du mécanisme d'obligation d'achat, et 3 projets de centrales photovoltaïques au sol.

Pour porter ce projet, une société sera créée sous la forme d'une SAS. Celle-ci sera détenue à 51% par EneR CENTRE-VAL DE LOIRE et 49% par Montluçon Communauté qui exercera un contrôle étroit sur la société.

Les principales caractéristiques de la SAS sont les suivantes :

- Nom de la société : Montluçon Communauté Énergies,
- Capital social de la société : 50 000 €,
- Actionnaires à la création :
  - EneR CENTRE-VAL DE LOIRE : 51% des parts sociales,
  - Montluçon Communauté : 49% des parts sociales,
- Direction de la société : dirigée par un Président (EneRCVL sera le premier Président) et administrée par un comité stratégique comportant un représentant de chaque actionnaire,
- Objet social principal : l'étude, le développement, le financement, l'installation, la production, l'exploitation, la vente d'électricité et la maintenance de tout système de production d'énergies renouvelables,

- Autres documents sociaux à la création de la SAS : Convention de développement, convention de comptes courants d'associé, convention de partenariat.

Le Président souligne qu'au vu de la présentation des conditions d'adhésion à la société de projet Montluçon Communauté Énergies et conformément aux obligations régies par l'article L. 1524-5 du CGCT, il demande au Comité syndical d'approuver la création de la société de projets Montluçon Communauté Énergies, de valider la prise de participation d'EneRCVL à hauteur de 51% du capital social de la société Montluçon Communauté Énergies, représentant une prise de participation de 25 500 euros en capital, et de donner pouvoir au Président d'EneRCVL pour mener les actions et signer tous documents afférents à la création et à la prise de participation dans la SAS Montluçon Communauté Énergies.

Monsieur Christian SEIZEN, délégué de La Riche demande pourquoi EneRCVL investit alors que ce projet est hors région et n'est qu'en support du projet.

Le Président précise que le fait d'être actionnaire majoritaire permet ainsi d'être décisionnaire majoritaire sur le territoire.

Après en avoir délibéré, le Comité syndical, à l'unanimité, vu l'article L.1524-5 du Code Général des Collectivités Territoriales, vu les statuts de la SEML EneRCVL, approuve la création de la société de projets Montluçon Communauté Énergies, approuve la prise de participation d'EneRCVL à hauteur de 51% du capital social de la SAS Montluçon Communauté Énergie, représentant un montant de 25 500 euros et donne pouvoir au Président d'EneRCVL pour mener les actions et signer tous documents afférents à la création et à la prise de participation d'EneRCVL dans la SAS Montluçon Communauté Énergies.

#### c) Validation de la prise de participation de la SAEML EneR CENTRE-VAL DE LOIRE dans la SASU Soleil de Vineuil

Le Président explique que dans le cadre de sa politique de développement, la SEM EneR CENTRE-VAL DE LOIRE a entamé des discussions avec l'Agglomération de Blois et le collectif citoyen Blais'Watt afin de porter un projet de centrale photovoltaïque sur une ancienne friche sur la commune de Vineuil. Ces échanges ont permis d'aboutir à une volonté commune de constituer une société visant au développement, au financement, à la construction et à l'exploitation d'ouvrages de production photovoltaïque sur le périmètre de l'Agglomération de Blois. Le projet devrait développer une puissance de 3,5 MWc, pour un investissement estimé à environ 3 M€.

Pour porter ce projet, une société sera créée sous la forme d'une SASU pour débiter. Celle-ci sera détenue à 100% par EneR CENTRE-VAL DE LOIRE, avant d'être ouverte aux partenaires potentiels identifiés : Agglomération de Blois, SIDELC, Blais'Watt, Énergie Partagée.

Les principales caractéristiques de la SASU sont les suivantes :

- Nom de la société : Soleil de Vineuil,
- Capital social de la société : 1 000 €,
- Actionnaires à la création :
  - EneR CENTRE-VAL DE LOIRE : 100% des parts sociales,
- Direction de la société : dirigée par un Président (EneRCVL sera le premier Président désigné aux Statuts) et administrée par un comité de direction comportant un représentant de chaque actionnaire,
- Objet social principal : l'étude, le développement, le financement, l'installation, la production, l'exploitation, la vente d'électricité et la maintenance de tout système de production photovoltaïque,
- Autres documents sociaux à la création de la SASU : Convention de comptes courants d'associés, convention de partenariat.

Le Président souligne qu'au vu de la présentation des conditions d'adhésion à la société de projet Soleil du Vineuil et conformément aux obligations régies par l'article L. 1524-5 du CGCT, il demande au Comité syndical d'approuver la création de la société de projets Soleil de Vineuil, de valider la prise de participation d'EneRCVL à hauteur de 100% du capital social de la société Soleil de Vineuil, représentant une prise de participation de 1 000 euros en capital, et de donner pouvoir au Président d'EneRCVL pour mener les actions et signer tous documents afférents à la création et à la prise de participation dans la SASU Soleil de Vineuil.

Après en avoir délibéré, le Comité syndical, à l'unanimité, vu l'article L.1524-5 du Code Général des Collectivités Territoriales, vu les statuts de la SEML EneRCVL, approuve la création de la société de projets Soleil du Vineuil, approuve la prise de participation d'EneRCVL à hauteur de 100% du capital social de la SASU Soleil de Vineuil, représentant un montant de 1 000 euros et donne pouvoir au Président d'EneRCVL pour mener les actions et signer tous documents afférents à la création et à la prise de participation d'EneRCVL dans la SASU Soleil de Vineuil.

## Annexe 1

### d) Validation de la prise de participation de la SAEML Ener CENTRE-VAL DE LOIRE dans la SAS Loiret Solaire

Le Président explique que dans le cadre de sa politique de développement, la SEM Ener CENTRE-VAL DE LOIRE a entamé des discussions avec le département du Loiret afin d'accélérer le développement des ombrières et toitures photovoltaïques sur le département du Loiret. Ces échanges ont permis d'aboutir à une volonté commune de constituer une société visant au développement, au financement, à la construction et à l'exploitation d'ouvrages de production photovoltaïque sur le département du Loiret, sur le même modèle que VAL DE LOIRE SOLAIRE, en partenariat avec la société SEE YOU SUN. Le portefeuille de la société à créer reste à constituer mais les partenaires se fixent un objectif de déployer 3 Mwc de projets par an.

Pour porter ce projet, une société sera créée sous la forme d'une SAS. Celle-ci sera détenue à 33% par Ener CENTRE-VAL DE LOIRE, 34% par la SEM Loiret Énergie et à 33% par la société SEE YOU SUN.

Les principales caractéristiques de la SAS sont les suivantes :

- Nom de la société : Loiret Solaire,
- Capital social de la société : 5 000 €,
- Actionnaires à la création :
  - Ener CENTRE-VAL DE LOIRE : 33% des parts sociales,
  - Loiret Énergie : 34% des parts sociales,
  - SEE YOU SUN : 33% des parts sociales.
- Direction de la société : dirigée par un Président (SEEYOU SUN sera la premier Président) et administrée par un comité stratégique comportant un représentant de chaque actionnaire,
- Objet social principal : l'étude, le développement, le financement, l'installation, la production, l'exploitation, la vente d'électricité et la maintenance de tout système de production photovoltaïque en obligation d'achat,
- Autres documents sociaux à la création de la SAS : Convention de comptes courants d'associés, convention d'apport d'affaires, contrat de développement et de construction, contrat de gestion d'exploitation et de maintenance, contrat de gestion administratif.

Le Président souligne qu'au vu de la présentation des conditions d'adhésion à la société de projet Loiret Solaire et conformément aux obligations régies par l'article L. 1524-5 du CGCT, il demande au Comité syndical d'approuver la création de la société de projets Loiret Solaire, de valider la prise de participation d'EneRCVL à hauteur de 33% du capital social de la société Loiret Solaire, représentant une prise de participation de 1 650 euros en capital, et de donner pouvoir au Président d'EneRCVL pour mener les actions et signer tous documents afférents à la création et à la prise de participation dans la SAS Loiret Solaire.

Après en avoir délibéré, le Comité syndical, à l'unanimité, vu l'article L.1524-5 du Code Général des Collectivités Territoriales, vu les statuts de la SEM EnerCVL, approuve la création de la société de projets SAS Loiret Solaire, approuve la prise de participation d'EneRCVL à hauteur de 33% du capital social de la SAS Loiret Solaire, représentant un montant de 1 650 euros et donne pouvoir au Président d'EneRCVL pour mener les actions et signer tous documents afférents à la création et à la prise de participation d'EneRCVL dans la SAS Loiret Solaire.

En l'absence de questions, le Président lève la séance à 16h10.

# ADMINISTRATION GÉNÉRALE COMITÉ SYNDICAL DU 11 JUIN 2024

TABLEAU DE SUIVI DES DÉCISIONS 2024 -  
DÉCISIONS PRISES EN APPLICATION  
DE LA DÉLIBÉRATION 2020-39

Annexe 2

## Comité syndical du 11 juin 2024

Décisions prises du 1<sup>er</sup> janvier au 31 mai 2024  
en application de la délibération 2020-39 du 10 septembre 2020  
donnant délégation au Président

N° de la décision	Objet de la décision
2024-01	Attribution du marché pour les déplacements des élus et des agents du SIEIL pour une durée de quatre ans - Montant 20 000 € HT par an
2024-02	Attribution du marché pour l'entretien écologique des locaux du siège social du SIEIL pour une durée de trois ans - Montant 2 946,37 € HT par mois
2024-03	Versement cotisation à l'AVERE CVL pour 2024 pour un montant de 200 euros
2024-04	Rénovation du parc éclairage public et solde de l'opération fonds vert pour la commune de Chinon et renouvellement du contrat de travail temporaire
2024-05	Adhésion à l'AMIL 37 pour l'année 2024 pour un montant de 300 euros
2024-06	Achat d'un lot à offrir lors du congrès FNCCR pour un montant de 578 euros
2024-07	Signature d'une convention entre les communes de Vézières et Loudun, GRDF le syndicat Énergies Vienne et le SIEIL relative aux conditions de raccordement d'une unité de production de biométhane située sur la commune de Marçay
2024-08	Souscription d'une ligne de trésorerie pour la période de juillet 2024 - juin 2025 pour un montant de 1 500 000 euros

# ADMINISTRATION GÉNÉRALE COMITÉ SYNDICAL DU 11 JUIN 2024

TABLEAU DE SUIVI DES DÉLIBÉRATIONS 2024 -  
DÉLIBÉRATIONS PRISES EN APPLICATION  
DE LA DÉLIBÉRATION 2020-40

Annexe 3

## Comité syndical du 11 juin 2024

### Délibérations prises en application de la délibérations 2020-40 du 10 septembre 2020 donnant délégation au Bureau

N° de la délibération	Objet de la délibération
	<b>Réunion de Bureau du 7 février 2024</b>
2024-01	<u>Administration générale</u> - Définition des conditions préalables au lancement d'un appel à Initiatives Privées après l'approbation du SDIRVE
2024-02	<u>Ressources humaines</u> - Modification d'un poste d'adjoint technique principal de 2 <sup>ème</sup> classe en poste d'agent de maîtrise - Services techniques - pôle électricité
2024-03	<u>Ressources humaines</u> - Modification d'un poste de rédacteur en poste de rédacteur principal de 2 <sup>ème</sup> classe - Service finances
2024-04	<u>Électricité</u> - Programmation et listes des travaux 2023 pour le réseau de distribution publique d'énergie électrique
2024-05	<u>Électricité</u> - Programmation et listes des travaux 2024 pour le réseau de distribution publique d'énergie électrique
2024-06	<u>Électricité</u> - Propositions d'évolution des prises en charge des travaux d'éclairage public dans le cadre des travaux d'électricité
2024-07	<u>Transition énergétique</u> - Règlement de l'appel à projet sobriété énergétique 2024
2024-08	<u>Gaz</u> - Protocole d'accord MEMORIUM OF UNDERSTANDING (MoU)
2024-09	<u>Éclairage public</u> - Tours Métropole Val de Loire - géolocalisation des réseaux d'éclairage public
	<b>Réunion de Bureau du 10 avril 2024</b>
2024-23	<u>Administration générale</u> - Consultation pour la location et la maintenance des photocopieurs - 2024-2027
2024-24	<u>Administration générale</u> - Consultation pour la maintenance multi-technique des équipements du SIEIL - 2024-2027
2024-25	<u>Administration générale</u> - Nouvelle consultation du marché de location longue durée et prestations de services pour des véhicules hybrides et électriques - 2024-2027
2024-26	<u>Administration générale</u> - Convention constitutive du groupement de commandes des autorités organisatrices de la distribution d'énergie électrique de la Région Centre pour la participation au congrès organisé par la FNCCR
2024-27	<u>Administration générale</u> - Adhésion au pôle S2E2
2024-28	<u>Administration générale</u> - Lancement de la structure Territoire Intelligent
2024-29	<u>Ressources humaines</u> - Modification d'un poste de rédacteur en poste de rédacteur principal de 2 <sup>ème</sup> classe - pôle marchés publics
2024-30	<u>Ressources humaines</u> - Modification d'un poste d'adjoint administratif principal de 2 <sup>ème</sup> classe en poste d'adjoint administratif principal de 1 <sup>ère</sup> classe - pôle Assistantes techniques
2024-31	<u>Ressources humaines</u> - Instauration des modalités d'exercice du travail à temps partiel pour les agents titulaires, stagiaires et contractuels
2024-32	<u>Électricité</u> - Programmation et listes des travaux 2024 pour le réseau de distribution publique d'énergie électrique
2024-33	<u>Éclairage public</u> - Notification Fonds vert de la ville de Chinon
2024-34	<u>Gaz</u> - Conventions avec GRDF et la Communauté de communes de Gâtine-Racan pour l'extension du réseau gaz sur son territoire

# ADMINISTRATION GÉNÉRALE COMITÉ SYNDICAL DU 11 JUIN 2024 RAPPORT DU MANDATAIRE 2022



## Annexe 4



[LOGO SYNDICAT]

# Rapport annuel du mandataire du [Nom du Syndicat] – [Nom du représentant du syndicat] Administrateur de la SAEML EneR CENTRE-VAL DE LOIRE

*au capital de 10 000 000 euros  
immatriculée au registre du commerce et des sociétés de TOURS sous le numéro 750 920 811  
dont le siège social se situe au 12/14 rue Blaise Pascal - 37000 TOURS*

## Exercice 2022

AUTRES MANDATAIRES EneR CENTRE-VAL DE LOIRE, élus du [syndicat] :

[à lister le cas échéant ou à supprimer]

Conformément à l'article L 1524-5 du Code général des collectivités territoriales, issu de la loi du 7 juillet 1983, n° 83-597 du 7 juillet 1983 relative aux sociétés d'économie mixte locales, le mandataire du [Nom du Syndicat] auprès d'EneR Centre Val de Loire a établi le rapport ci-dessous pour l'exercice écoulé. Il en ressort les dispositions suivantes :

<b>SYNTHESE DE L'ACTIVITE DE LA SOCIETE</b> .....	<b>2</b>
• Synthèse des décisions prises par le Conseil d'Administration pour les projets en développement .....	2
• Bilan de performance et analyse de l'activité des parcs en production .....	5
• Synthèse des décisions prises par le Conseil d'Administration sur les partenariats de développement .....	5
• Synthèse des décisions prises par le Conseil d'Administration pour les marchés publics .....	7
• Décisions prises dans le cadre de l'Administration et du fonctionnement de la Sem .....	9
• L'Assemblée Générale Ordinaire du 1 <sup>er</sup> juin 2022 .....	10
<b>CLOTURE COMPTABLE 2022</b> .....	<b>11</b>
<b>FILIALES ET PARTICIPATIONS</b> .....	<b>13</b>
• Les décisions stratégiques et juridiques : Entrée au capital, documents sociaux et gouvernance .....	13
• Les décisions financières : Apport en fonds propres et augmentation de capital .....	13
• Tableau récapitulatif des participations de la SAEML EneR CENTRE-VAL DE LOIRE (capital) .....	14
• Tableau récapitulatif des apports en compte courant de la SEM au 31/12/2022 .....	14
<b>La SEM : ACTIONNARIAT ET CAPITAL</b> .....	<b>15</b>
<b>REMUNERATIONS ET AVANTAGES DES MANDATAIRES SOCIAUX</b> .....	<b>17</b>
<b>CONVENTIONS DE PARTENARIAT</b> .....	<b>18</b>

## SYNTHESE DE L'ACTIVITE DE LA SOCIETE

### • SYNTHESE DES DECISIONS PRISES PAR LE CONSEIL D'ADMINISTRATION POUR LES PROJETS EN DEVELOPPEMENT

#### PHOTOVOLTAÏQUE

##### La SAS VAL DE LOIRE SOLAIRE - Projets photovoltaïques en région Centre-Val de Loire

VAL DE LOIRE SOLAIRE est une SAS détenue à 40% par EneR CENTRE-VAL DE LOIRE et 60% par SEE YOU SUN. Elle vise au développement de projets photovoltaïques en obligation d'achat (< 500 kWc), en toitures et en ombrières. La SAS a été créée en juillet 2021, durant sa première année, VAL DE LOIRE SOLAIRE a sécurisé et initié le développement de plusieurs projets à l'échelle de la région Centre-Val de Loire.

Au 1<sup>er</sup> trimestre 2022 : Les projets arrivés à maturité représentent une puissance totale de 3182 kWc. (La production P50 MWh= 3566 MWh). Le Business Plan de l'opération fait apparaître un investissement global de 4 100 k€, avec un financement selon les modalités suivantes :

- 85% par la dette : 3485k€
- 15% par apports en fonds propres (CCA) : 615k€

Le conseil d'administration du 9 mars 2022 a décidé à l'unanimité d'apporter des CCA à hauteur de 246.000 €.

Au troisième trimestre 2022 : la puissance des 20 premiers projets arrivant en phase d'industrialisation est portée à 4782 kWc. A cette occasion le Conseil d'administration est appelé à donner son accord sur les conditions du financement bancaire, le nantissement des parts sociales et le montant complémentaire des CCA à apporter par la SEM.

L'offre de financement retenue est celle de la BPVF pour :

- Montant de prêt long terme : 5.630.000€ (inclus tranche DSRF de 190.000€)
- Taux d'intérêt : 3.25%
- Durée : 23 ans

Le conseil d'administration du 12 octobre 2022 a validé le nantissement des comptes-titres dans le cadre du financement bancaire des projets portés par VAL-DE-LOIRE-SOLAIRE.

Le montant d'apports supplémentaires en comptes courants a été validés pour un montant de 76 439 €.

L'apport en CCA permettant de palier au délai de déblocage du prêt bancaire est accordé à hauteur de 472.000 €, sous condition que cet apport soit remboursé au début de l'année 2023.

##### Projet photovoltaïque en toiture EUROWIPES PV (28)

EneR CENTRE VAL-DE LOIRE développe une centrale photovoltaïque 500 kWc sur la toiture du futur bâtiment de stockage de la SEM TERRITOIRES DEVELOPPEMENT. Le projet s'inscrit dans le cadre de l'obligation d'achat.

La synthèse de la consultation bancaire lancée le 30 mars 2022 auprès de 7 établissements (base montant d'investissement : 520.000€ dont 14K€ pour raccordement, 38K€ maîtrise d'œuvre) a permis de sélectionner la BPVF dont les caractéristiques du prêt sont :

- Montant : 455 000 €
- Durée amortissement : 20 ans
- Taux : fixe à 1.25%

Le Conseil d'Administration du 1<sup>er</sup> juin a validé l'offre bancaire de la BPVF en vue du financement de la construction du parc PV en toiture EUROWIPES.

Le calendrier :

- Démarrage des travaux pour construction centrale : 1<sup>ère</sup> semaine de décembre 2022
- Fin de la construction – lot installation centrale : mars 2023
- Mise en service : ENEDIS annonce un délai de raccordement à septembre 2023

## Annexe 4



[LOGO SYNDICAT]

Le bail n'est pas signé à ce jour, certains points sont encore en négociation avec le propriétaire, les principales clauses sont validées par le conseil d'administration du 12 octobre 2022, qui a donné pouvoir au Président pour la signature du bail emphytéotique.

Résultat du marché public de travaux : Cf. point dédié

### Projets photovoltaïques au sol BOURGES PORTSEC et BOURGES QUATRES VENTS

Dans le cadre de ses échanges avec la ville de Bourges et la communauté d'agglomération de Bourges Plus, le SDE 18 et ÉneR CENTRE VAL-DE LOIRE sont parvenus à obtenir un accord des deux collectivités pour travailler à la mise en œuvre de 2 projets photovoltaïques sur le périmètre de la ville de Bourges.

Les Parties vont créer une société de projet (SAS) par projet, pour développer, financer, construire et exploiter chaque projet photovoltaïque sol. La ville de Bourges exercera un contrôle étroit sur la SAS.

#### Les projets :

- Développer une centrale photovoltaïque entre 15MWc et 30MWc de puissance (PORTSEC)
- Développer une centrale photovoltaïque 5 à 6 MWc de puissance (LES QUATRES VENTS)

#### L'investissement prévisionnel :

- Compris entre 15 et 27 M€
- Production comprise entre 23 et 41 GWh/ an

#### Les SAS - capital et gouvernance :

- EneRCVL : 60% - Bourges Plus : 20% - Ville de Bourges : 20% des parts sociales
- La société est gérée par un comité de direction composé de 3 membres (1 représentant pour chaque structure)
- La présidence : assurée par EneRCVL

#### Les documents sociaux :

- Convention de partenariat qui régit les relations avant la création de la SAS et la signature des Statuts
- Les Statuts
- Convention gestion administrative et comptable entre EneRCVL et la SAS
- Convention gestion exploitation entre EneRCVL et la SAS

#### Fonds propres pour réalisation des projets

- Capital social à la création de la société : 1000€ soit 600€ pour EneRCVL / projet
- Business Plan enveloppe prévisionnelle : environ 3.7 M€ projet PORTSEC et 800 K€ pour LES QUATRES VENTS.

#### Signature des promesses de bail et principales conditions des baux :

La promesse de bail est consentie pour 4 ans, reconductible 2 fois pour 2 ans.

- Durée du bail : 30 ans + prorogation possible sur 15 années supplémentaires
- Loyer : 2 750 €/ha exploité.

#### Le Conseil d'Administration du 1<sup>er</sup> juin 2022, à l'unanimité :

- A approuvé la création des SAS BOURGES SOLAIRE Port Sec et BOURGES SOLAIRE Les Quatre Vents
- A validé la prise de participation d'ÉneR CENTRE-VAL DE LOIRE à hauteur de 60% du capital social des SAS
- A acté les termes des projets de statuts des SAS
- A approuvé la convention de partenariat relative au développement des centrales au sol
- A donné tout pouvoir au Président pour mener les actions et signer tous documents afférents à la création et à la prise de participation des SAS
- A acté la désignation de Monsieur Philippe MOISSON, Président du Syndicat Départemental d'Énergie du Cher et administrateur du conseil d'administration d'ÉneR CENTRE-VAL DE LOIRE, en tant que représentant de la SAEML ÉneR CENTRE-VAL DE LOIRE aux instances de la société BOURGES SOLAIRE Port Sec.

### Projet PV NOGENT -LE-ROTRON (SAS ENER28)

Le conseil d'administration du 12 octobre 2022 :

- A validé la rédaction du bail emphytéotique sur 30 ans et a autorisé le Président à le signer

[LOGO SYNDICAT]

- A validé l'augmentation de puissance du projet matérialisée par la construction d'une extension (tranche 2 d'une puissance de 1,6 MWc), 12 mois après la mise en service de la 1ère tranche (5MWc)
- A acté la formalisation d'un PC modificatif pour matérialiser cette tranche 2
- A acté la vente sur le marché de l'énergie produite avant activation du contrat de complément de rémunération EDF OA, sur une durée de 18 mois
- A validé l'évolution du CAPEX due à l'extension passant ainsi de 4.030 K€ à 5.330 K€
- A validé la convention en CCA entre la SAS ENER28 et la SEM ENERCVL et l'apport en CCA prévisionnel de 400.000 € à horizon 6 mois
- A acté les conditions du financement bancaire retenu pour 3.115.000 € en prêt principal ; 800.000 € pour le financement de la TVA et 1.100.000 € pour la tranche 2

Le conseil d'administration du 8 décembre 2022 a validé le nantissement des comptes titres de la SAS ENER28 dans le cadre de l'obtention du financement bancaire BPVF.

Le calendrier

- Septembre 2022 : consultation pour le lot VRD
- Fin septembre 2022 : attribution du lot VRD
- Octobre à décembre 2022 : consultation lot EPC/ modules et réalisation des travaux de VRD
- Janvier/ février 2023 : attribution du lot 1 et 2
- Avril 2023 : début des travaux de la partie photovoltaïque
- Octobre 2023 : mise en service de la centrale de NLR

Événement notable depuis le 31/12/2022 : Début mars 2023, la construction des voiries est finalisée. La pose de la clôture est prévue en avril, et le chantier redémarrera ensuite vers le mois de juillet avec la pose des structures et des modules photovoltaïques.

Le calendrier révisé prévoit une mise en service de la centrale en décembre 2023.

#### Projet PV NEUILLE PONT PIERRE SUD (SAS ENER37)

Le conseil d'administration du 12 octobre 2022 :

- A validé la rédaction du bail emphytéotique sur 30 ans et a autorisé le Président à le signer
- A validé l'augmentation de puissance du projet matérialisée par la construction d'une extension (tranche 2 d'une puissance de 2,4 MWc), 12 mois après la mise en service de la 1ère tranche (5MWc)
- A acté la formalisation d'un PC modificatif pour matérialisée cette tranche 2
- A acté Envisager la vente sur le marché de l'énergie produite avant activation du contrat de complément de rémunération EDF OA, sur une durée de 18 mois
- A validé l'évolution du CAPEX due à l'extension passant ainsi de 3.915 K€ à 5.765 K€
- A validé la convention en CCA entre la SAS ENER28 et la SEM ENERCVL et l'apport en CCA prévisionnel de 400.000 € à horizon 6 mois
- A acté les conditions du financement bancaire retenu pour 3.175.000 € en prêt principal ; 800.000 € pour le financement de la TVA ; 1.700.000 € pour la tranche 2 et 2.635 K€ pour NPP Nord.

Le conseil d'administration du 8 décembre 2022 a validé le nantissement des comptes titres de la SAS ENER37 dans le cadre de l'obtention du financement bancaire par la BPVF.

Le calendrier :

- Septembre 2022 : consultation pour le lot VRD
- Fin septembre 2022 : attribution du lot VRD
- Octobre à décembre 2022 : consultation lot EPC/ panneaux photovoltaïques et réalisation des travaux de VRD
- Janvier/ février 2023 : attribution du lot 1 et 2
- Avril 2023 : Début des travaux de la partie photovoltaïque
- Février 2024 : Mise en service de la centrale de NPP (délais max raccordement)

Événement notable depuis le 31/12/2022 : Début mars 2023, les travaux de voiries sont en cours et s'échelonnent jusqu'au début du printemps. Le chantier redémarrera ensuite vers le mois de juillet avec la pose des structures et des modules photovoltaïques.

## Annexe 4



[LOGO SYNDICAT]

### HYDROELECTRICITE

#### Projet SAS FORCES HYDRAULIQUES DE DESCARTES (FHD)

Suite au CA de mars 2022, les administrateurs de la SEM ont pris acte des décisions des actionnaires de FHD lors de l'AGO du 18 février 2022 :

- Renonciation aux arrêtés inter-préfectoraux du 10 juillet 2019 et du 10 juin 2021
- Abandon des travaux de remise en état du barrage de Descartes suite aux dégâts causés par la crue 15 juillet 2021

Le conseil d'administration et l'assemblée générale du 1<sup>er</sup> juin 2022 ont validé la dépréciation des immobilisations corporelles et financières inscrites au bilan de la SEM pour le 1/3 de leur valeur soit 94.000€ et 24.500 €.

Les apports en capital et en comptes courants d'associés de la SEM EneR CENTRE VAL DE LOIRE à la SAS Forces Hydrauliques de Descartes sont de 73.500 €, et le cumul des décaissements de la SAS sont de 645 000€.

Une avance en compte courant d'associés de 250.000 € est demandé à la SEM pour permettre d'équilibrer les avances en comptes courants d'associés entre EneR CENTRE-VAL DE LOIRE et HYDROCOP.

Le conseil d'administration du 12 octobre 2022 :

- A validé l'apport en compte courant de 250.000 € en vue d'équilibrer les apports avec le co-actionnaire avant la dissolution de la société.
- A acté les décisions à prendre par l'Assemblée générale de dissolution de la SAS FHD de novembre 2022 qui devra statuer sur l'ordre du jour : Dissolution anticipée de la Société ; Ouverture d'une procédure de liquidation amiable ; Nomination du liquidateur et de ses obligations ; Fixation des pouvoirs du liquidateur ; Fixation de la rémunération du liquidateur ; Fixation du siège de la liquidation ; Pouvoirs à conférer en vue de procéder aux formalités légales de publicité et de dépôt au greffe du tribunal de commerce.

- **BILAN DE PERFORMANCE ET ANALYSE DE L'ACTIVITE DES PARCS EN PRODUCTION**

Le bilan de performance est annexé au rapport.

- **SYNTHESE DES DECISIONS PRISES PAR LE CONSEIL D'ADMINISTRATION SUR LES PARTENARIATS DE DEVELOPPEMENT**

#### Validation de la convention de partenariat avec SUNTI.

Sur demande de la commune SEMBLANCAÿ, EneR CENTRE-VAL DE LOIRE est entrée en contact avec le développeur SUNTI qui développe un projet agrivoltaïque sur le territoire communal. SUNTI a proposé à la SEM une convention de partenariat visant à codévelopper le projet photovoltaïque pour à terme, prendre une participation dans la SAS.

L'investissement prévisionnel est de 30 M€ pour 44MwC de puissance installée ; Fonds propres prévisionnels nécessaires : 4.5 M€, soit un maximum de 675k€ pour ECVL sur la base de la participation maximale possible.

Concernant la convention de partenariat : SUNTI et ENERCVL souhaitent coopérer afin d'obtenir les droits et les autorisations administratives permettant le financement, la construction et l'exploitation de la centrale solaire par SUNTI.

La convention de partenariat prévoit la signature de différents contrats liés au développement, à la construction, au financement et à l'exploitation de la future centrale photovoltaïque, dont la rémunération pour ENERCVL serait de 86 000€ pour le développement.

Le Conseil d'Administration a validé à l'unanimité la signature de la convention avec SUNTI en vue du développement de la centrale PV au sol sur la commune de SEMBLANCAÿ.

### Projet photovoltaïque sol de NOUATRE (37)

Dans le cadre de ses échanges réguliers avec la société VMH Energies fabriquant des panneaux photovoltaïques dans l'usine Châtellerault, EnerCVL a été informée d'une opportunité d'investissement dans un projet PV porté par VMH Energie sur la commune de NOUATRE. Une volonté de VMH d'obtenir un accord avant le 31/07/2022 avec une lettre d'intention de participation le 26/05/2022 transmis à EnerCVL.

Le conseil d'administration du 1<sup>er</sup> juin 2022 a autorisé le Président à signer la lettre d'engagement (sous conditions suspensives) en vue de s'associer avec VMH Energies et SOREGIES sur le projet de Nouâtre.

VMH Energies n'a pas donné suite au partenariat.

Au 31/12/2022 : le projet est considéré comme abandonné (aucune dépense engagée par la SEM).

### Proposition de partenariat avec ELAWAN

Le conseil d'administration du 1<sup>er</sup> juin 2022 est informé que la SAS ELAWAN souhaite réitérer un partenariat avec la SEM sur des projets PV au sol présenté en instance.

Au vu de la présentation qui a été faite des projets proposés par ELAWAN, le conseil d'administration décide de ne pas donner suite au partenariat, les communes n'étant pas favorables aux projets de CHAMPIGNY SUR VEUDE (37) et MASSAY (18).

### Partenariat BAWAY.RE et Châteauroux Métropole – Projets PV au sol (36)

Le projet photovoltaïque est situé sur le territoire de la Métropole de Châteauroux. Le projet est présenté au conseil d'administration du 1<sup>er</sup> juin 2022 : la puissance globale est comprise entre 35 et 38 MWc pour un budget compris entre 28 M€ et 32 M€.

Au vu de la présentation qui a été faite du projet de partenariat avec BAWAY.RE et Châteauroux Métropole pour le projet PV au sol de la Martinerie, le conseil d'administration autorise la SEM à travailler le partenariat avec BAWAY.RE et Châteauroux métropole pour :

- Une entrée dans la SAS à la mise en service
- Une prise de participation de 2,5% de la société de projet
- Un objectif de TRI investisseur de 5%, sécurisé,

Et autorise le Président à signer la lettre d'engagement signée conjointement avec Jean-Louis CAMUS, Président du SDEI.

Lors du conseil d'administration du 12 octobre 2022, une présentation plus avancée est effectuée sur le projet de partenariat avec la société BAYWA.RE. Suite aux échanges, et compte tenu des modifications de la teneur du partenariat proposé par BAYWA.RE, les administrateurs décident de se retirer du projet, mais de rester en accompagnement de Châteauroux Métropole.

### Convention NEST (12/10/2022)

Le collectif Nouvelles Energies en Sud Touraine a sollicité EneR CENTRE-VAL DE LOIRE afin de l'accompagner dans la négociation visant pour lui à intégrer des SAS qui porteront des projets EnR sur son territoire. A cet effet, NEST et EnerCVL ont signé une convention de partenariat permettant à EnerCVL d'agir pour le compte du collectif NEST dans la négociation avec des tiers, ou dans la rédaction de document technico-économique. La convention prévoit une rémunération d'EnerCVL au temps passé.

### Partenariat avec les survoltés du canal

Suite aux échanges de la SEM avec la Métropole d'Orléans, un Appel à Manifestation d'Intérêt a été publié par la Métropole Orléanaise afin d'identifier un partenaire susceptible de l'accompagner dans la solarisation de son patrimoine, par le biais de la création d'une SAS dédiée dans laquelle la ville d'Orléans et la Métropole d'Orléans seraient associées. Le potentiel est évalué à environ 9 MWc.

## Annexe 4



[LOGO SYNDICAT]

Compte tenu des critères de jugement des candidats, il est proposé d'associer le collectif citoyen local (Association Les Survoltés du Canal) à la réponse de la SEM à l'AMI. Cela devrait permettre de gagner des points sur le volet « Association du territoire ».

La convention prévoit également qu'ENERCVL pourra être amenée à réaliser un Avant-Projet Sommaire dans le cadre de projets hors AMI, développé en propre par le collectif citoyen. Le prix de base des prestations réalisées par ENERCVL est fixé à 910 € HT par jour homme.

Le Conseil d'Administration du 1er décembre 2022 approuve la signature d'une convention de partenariat avec le collectif citoyen « Les Survoltés du Canal », et donne pouvoir au Président pour signer la convention ou tout document afférent au présent partenariat.

- **SYNTHESE DES DECISIONS PRISES PAR LE CONSEIL D'ADMINISTRATION POUR LES MARCHES PUBLICS**

### **Lancement des marchés publics – Accords-cadres à marchés subséquents**

Le conseil d'administration du 9 mars 2022 a validé le lancement des Marchés Publics en procédures adaptées, pour les accords-cadres suivants :

- Prestations Assistance à Maitrise d'Ouvrage et de Maitrise d'Œuvre pour les installations de centrales photovoltaïques en toitures et en ombrières
- Prestations de Maitrise d'Œuvre pour les installations de centrales photovoltaïques au sol
- Etudes d'impacts des installations de centrales photovoltaïques au sol

Les conditions sont les suivantes :

- Les prestations sont passées par la SEM pour son compte et celui de ses filiales
- L'accord cadre est conclu sans minimum
- Budget : Un montant maximum pour chaque accord-cadre à 200.000 euros (notification légale), étant précisé qu'en 2022, le seuil pour les procédures adaptées est de 215.000 euros.
- Sélection de 2 attributaires minimum et 3 attributaires maximum par marché
- Une durée de 2 ans, renouvelable 2 fois pour une période d'1 an (sans tacite reconduction)
- Les critères d'attribution des marchés sont : le prix (40%) – Qualification et expérience des intervenants (10%) - méthodologie (25%) – personnel et moyen mis à disposition pendant la phase travaux (25%)
- Les critères des marchés subséquents : Prix (50%), méthodologie (30%) ; développement durable (20%)

Tous les pouvoirs ont été donnés au Président en vue de réaliser les actions permettant la réalisation de ces marchés publics.

Le conseil d'administration du 1er juin 2022 a acté les attributaires de l'accord-cadre sur la maitrise d'œuvre des projets photovoltaïques au sol, les sociétés ORKANE et INDDIGO.

Le conseil d'administration du 12 octobre 2022 a acté les attributaires de l'accord-cadre sur les Etudes d'Impacts Environnementales, les sociétés AEPE GINGKO, ECR Environnement et Théma Environnement.

### **Projet photovoltaïque au sol NOGENT LE ROTROU (5MWc)**

Le conseil d'administration du 9 mars 2022 a validé l'enveloppe budgétaire du marché visant à la construction de la centrale PV de Nogent-Le-Rotrou, selon l'hypothèse maximale, soit : 80.000 euros pour la maitrise d'œuvre et 3.425.000 euros pour l'équipement et la construction.

En complément, le conseil d'administration a autorisé le lancement du marché subséquent sur la maitrise d'œuvre pour la centrale PV de Nogent-Le-Rotrou dans l'objectif de sélectionner l'attributaire fin mai 2022.

Tous les pouvoirs ont été donné au Président afin de réaliser les actions permettant le lancement du Marché Public, et la sélection des attributaires de chacun des lots du Marché Public dans le respect de l'enveloppe budgétaire.

Le conseil d'administration du 1er juin 2022 a acté l'attributaire du marché subséquent sur la maitrise d'œuvre du projet photovoltaïque au sol : la société INDDIGO, pour un budget de 37.500 €.

A cette occasion les administrateurs ont également été tenus informés que les marchés de construction seront passés au nom de la SAS ENER28 sous marchés privés (les SAS n'étant pas soumises à la commande publique).

Suite aux annonces gouvernementales et à la publication d'un avis modificatif du cahier des charges de la CRE le 30 août 2022, le conseil d'administration du 12 octobre 2022 est sollicité en vue de statuer sur les évolutions de budgets en tenant compte des éléments suivants :

- La construction d'une première tranche de 5 MWc, éligible à l'AO CRE du 5 novembre 2021. La production attendue est estimée à 5 750 MWh/an ;
- La construction d'une seconde tranche de 1,6 MWc, avec valorisation de l'énergie produite par la signature d'un contrat gré-à-gré dont les modalités restent à définir (consultations en cours). A noter que la mise en œuvre de cette extension impliquera le dépôt d'un permis de construire modificatif à tranche.

Le Conseil d'Administration a validé la nouvelle enveloppe budgétaire du marché, visant à la construction de la centrale PV de NLR, selon les hypothèses maximales suivantes :

- 3 850 000 € pour la phase 1
- 1 200 000 € pour la phase 2
- TOTAL : 5 050 000 €

Les pouvoirs ont été donnés au Président en vue de réaliser les marchés privés et de sélectionner les entreprises de construction.

#### Projet photovoltaïque au sol NEUILLE PONT PIERRE POLAXIS 1 SUD

Le conseil d'administration du 9 mars 2022 a validé l'enveloppe budgétaire du marché visant à la construction de la centrale PV de Neuillé-Pont-Pierre, selon l'hypothèse maximale, soit : 80.000 euros pour la maîtrise d'œuvre et 3.515.000 euros pour l'équipement et la construction.

En complément, le conseil d'administration a autorisé le lancement du marché subséquent sur la maîtrise d'œuvre pour la centrale PV de Neuillé-Pont-Pierre dans l'objectif de sélectionner l'attributaire fin mai 2022.

Tous les pouvoirs ont été donné au Président afin de réaliser les actions permettant le lancement du Marché Public, et la sélection des attributaires de chacun des lots du Marché Public dans le respect de l'enveloppe budgétaire.

Le conseil d'administration du 1<sup>er</sup> juin 2022 a acté l'attributaire du marché subséquent sur la maîtrise d'œuvre du projet photovoltaïque au sol : la société INDDIGO, pour un budget de 37.500 €.

A cette occasion les administrateurs ont également été tenus informés que les marchés de construction seront passés au nom de la SAS ENER37 sous marchés privés (les SAS n'étant pas soumises à la commande publique).

Suite aux annonces gouvernementales et à la publication d'un avis modificatif du cahier des charges de la CRE le 30 août 2022, le conseil d'administration du 12 octobre 2022 est sollicité en vue de statuer sur les évolutions de budgets en tenant compte des éléments suivants :

- La construction d'une première tranche de 5 MWc, éligible à l'AO CRE du 5 novembre 2021. La production attendue est estimée à 5 930 MWh/an ;
- La construction d'une seconde tranche de 2,4 MWc, avec valorisation de l'énergie produite par la signature d'un contrat gré-à-gré dont les modalités restent à définir (consultations en cours). A noter que la mise en œuvre de cette extension impliquera le dépôt d'un permis de construire modificatif à tranche.

Le Conseil d'Administration a validé la nouvelle enveloppe budgétaire du marché, visant à la construction de la centrale PV de NPP1, selon les hypothèses maximales suivantes :

- 3 915 000 € pour la phase 1
- 1 850 000 € pour la phase 2
- TOTAL : 5 765 000 €

Les pouvoirs ont été donnés au Président en vue de réaliser les marchés privés et de sélectionner les entreprises de construction.



## Annexe 4



[LOGO SYNDICAT]

### Projets photovoltaïques au sol PV de BOURGES PORTSEC et BOURGES LES QUATRE VENTS

Le conseil d'administration du 12 octobre a pris acte de la décision du Président Directeur Général et sur les critères validés par le conseil d'administration du 1er juin, de la sélection de la société ECR Environnement pour la réalisation ses EIE des centrales PV au sol de BOURGES PORTSEC et BOURGES LES QUATRE VENTS pour un budget global de 44.475 € HT.

### Projets photovoltaïques en toiture EUROWIPES PVT (28)

Le conseil d'administration du 12 octobre a acté les attributions suivantes pour le marché public mené en vue de la construction de la centrale PV en toiture :

- Lot 1 : l'entreprise SITEC basée à ROCHECORBON (37) pour un budget de 132.910 € HT
- Lot 2 : VENDEE FLUIDE ENERGIE pour un budget de 342.804 € HT

### Projet photovoltaïque au sol NEUILLE PONT PIERRE POLAXIS 2 NORD

Le conseil d'administration du 8 décembre est informé que le marché subséquent sur les prestations de MOE du projet PV au sol de NNP Nord a été attribué, par les pouvoirs conférés au Président : à la SAS INDDIGO pour un budget de 48.400 €.

## • DECISIONS PRISES DANS LE CADRE DE L'ADMINISTRATION ET DU FONCTIONNEMENT DE LA SEM

### Le Conseil d'Administration

Le conseil d'administration du 12 octobre 2022 a pris acte de la décision du comité du Syndicat Intercommunal d'Énergie d'Indre-et-Loire (SIEIL) du 9 juin 2022, Monsieur Sébastien CLEMENT ayant été désigné représentant du syndicat au conseil d'administration de la SEM EneR CENTRE-VAL DE LOIRE en remplacement de Monsieur Philippe BEHAEGEL, démissionnaire.

### Les effectifs :

Le conseil d'administration du 9 mars 2022 est informé que, suite au recrutement lancé en janvier 2022, François-Olivier QUEGUINER va intégrer l'équipe EneR CENTRE-VAL DE LOIRE le 21 mars 2022, en contrat intérim dans un 1<sup>er</sup> temps, puis en CDI au poste de chargé de développement de projets EnR, après validation de la période d'essai.

Le Président informe de la création d'un poste en contrat d'apprentissage lors du conseil d'administration du 1<sup>er</sup> juin 2022, en réponse à l'évolution de la SEM à court terme et en prévision des besoins à moyen terme sur les domaines Administratif et Financier (secrétariat juridique, saisie des factures clients / fournisseurs, administratif courant, pour la SEM et les filiales dont elle a la gestion). Le recrutement est prévu à partir du mois de septembre de cette année. La sélection des candidats se fait sur une formation bac + 2 ans, de type BTS.

Le conseil d'administration du 12 octobre 2022 est informé que François-Olivier QUEGUINER a intégré les effectifs de la SEM au 1<sup>er</sup> août 2022 suite à la validation de sa période d'essai entre mars et juillet 2022. Il est engagé au poste d'Ingénieur - Chargé de développement projets EnR, il travaille principalement sur les projets de Bourges et Fussy.

Joel RABEMIHANTA a intégré fin septembre les équipes de la SEM en contrat d'apprentissage comme appui Administratif et Financier.

Les administrateurs ont approuvé la proposition du Président pour se positionner sur l'AMI « Générateur de projet » lancé par l'ADEME sur le périmètre de la région Centre-Val de Loire pour la mise en place d'un poste de chargé de missions EnR auprès des collectivités. Le salarié serait recruté par une structure (EPCI ou autre) pour des missions d'accompagnement des collectivités locales sur les projets EnR. Le salaire et l'équipement seront financés à 50 % par l'ADME sur la base d'un CCD de 3 ans.

Au conseil d'administration du 8 décembre 2022, malgré les sollicitations de la SEM, aucun échange n'a été réalisé avec le directeur de l'ADEME Centre-Val de Loire.

Le Président précise qu'un recrutement est nécessaire, et que le poste co-porté par l'ADEME est intéressant financièrement.

Les locaux :

Lors du conseil d'administration du 8 décembre 2022, les administrateurs approuvent la proposition du Président sur le déménagement des bureaux de la SEM dans l'objectif de mettre en adéquation les moyens matériels et humains pour la bonne mise en œuvre des projets.

- L'ASSEMBLEE GENERALE ORDINAIRE DU 1<sup>ER</sup> JUIN 2022

L'assemblée générale ordinaire du 1<sup>er</sup> juin 2022 :

- A adopté les rapports de gestion du Conseil d'Administration à l'Assemblée Générale Ordinaire et du Commissaire Aux Comptes sur les comptes clos et les conventions réglementées
- A validé les comptes clos de l'année 2021, la perte de 317.164 € a été affectée au report à nouveau qui s'élève à 1.882.327 €

## Annexe 4



[LOGO SYNDICAT]

### CLOTURE COMPTABLE 2022

Les chiffres « Réalisé 2022 » sont calculés d'après le projet de clôture comptable pour la présentation au Conseil d'administration du 1<sup>ER</sup> mars 2023.

Les chiffres « Prévisionnel 2022 » sont issus du Plan d'affaires présenté en juin 2022.

Le résultat est dans un 1<sup>ER</sup> temps présenté sans l'affaire Barrage Hydroélectrique de Descartes.

<u>Les recettes :</u>	<u>Réalisé 2022</u>	<u>Prévisionnel 2022</u>
- Production vendue (électricité) :	104 513 €	107 945 €
- Production vendue (Service et travaux) :	87 443 € *	113 130 €
<b>- <u>Chiffre d'affaires annuel</u> :</b>	<b><u>191 956 €</u></b>	<b><u>221 075 €</u></b>
- Produits financiers :	38 766 €	37 028 €
- Autres produits	80 €	0 €
<b>- Total Produits :</b>	<b>230 802 €</b>	<b>258 103 €</b>

\* Ecart entre le réel et le prévisionnel **sur les Prestations** : report de certaines primes d'apporteurs d'affaires de la SAS VAL DE LOIRE SOLAIRE.

<u>Les Charges :</u>	<u>Réalisé 2022</u>	<u>Prévisionnel 2022</u>
- Charges d'exploitation :	121 016 € **	94 707 €
- Impôt et taxes :	3 759 €	5 770 €
- Salaires et charges sociales :	164 184 €	180 000 €
- Charges financières :	8 218 €	8 457 €
- Autres charges :	177 €	0 €
<b>- <u>Charges hors DOT</u> :</b>	<b><u>297 354 €</u></b>	<b><u>288 934 €</u></b>
- Dotations aux amortissements	70 960 €	72 061 €
<b>- Dépenses des charges :</b>	<b>368 314 €</b>	<b>360 995 €</b>

\*\* Dont 23 K€ de prestation intérimaire, budgétisés initialement dans les salaires et charges sociales

\*\* Augmentation du poste Déplacement (mission / réception)

A titre d'information : les dépenses en frais de développement 2022 sont de 166 K€, ces dépenses sont immobilisées car elles seront refacturées aux sociétés de projets.

**Hors affaire Descartes, le résultat comptable pour 2022 est de - 137.512 €, le plan d'affaires prévoyait un déficit de 102.892 €.**

#### Liquidation SAS FHYD :

- Reprise sur provisions et amort. sur immo	+ 100 229 €
- Produits exceptionnels	+ 100 000 €
- Dotation aux amort. ; dépréciations	- 275 000 €
- Charges exceptionnelles	- 282 051 €
<b>- Impact projet Descartes :</b>	<b>- 356 822 €</b>

**Le résultat comptable pour 2022 est un déficit de 494.334 €.**

#### Prêt bancaire :

Dans le cadre du financement du projet EUROWIPES PV, la SEM a contracté un prêt bancaire auprès de la Banque Populaire Val de France (BPVF). Les caractéristiques du prêt :

- Prêt moyen terme amortissable
- Montant : 455 000 €
- Durée d'amortissement : 20 ans à compter de la date qui suit la première mise à disposition totale ou partielle des fonds
- Taux : Fixe à 1,25% l'an
- Périodicité des échéances : Mensuelle

#### Placement et caution :

- Parts sociales souscrites au crédit coopératif sur les années précédentes : 305.198 €
- Dépôts et cautionnements des exercices précédents : immobilisés à la Caisse des Dépôts et Consignations (CDC) dans le cadre de la Garantie à première demande imposée par la Commission de Régulation de l'Énergie pour les dossiers lauréats en 2021 : NOGENT-LE-ROTROU et NEUILLE-PONT-PIERRE, pour un montant de 499.800 €.
- Dépôts et cautionnements année 2022 :
  - o Au 1<sup>er</sup> juin 2022 auprès de la CDC : 96.000 € dans la cadre du dépôt du dossier pour Neuillé-Pont-Pierre Nord à l'Appel d'Offre de la Commission de Régulation de l'Énergie – projets PV Lauréat
  - o Au 15 décembre 2022 auprès de la CDC : 126.000 € dans la cadre du dépôt du dossier pour Lignières à l'Appel d'Offre de la Commission de Régulation de l'Énergie – en attente de réponse.

#### Solde trésorerie :

Au 31 décembre 2022, le solde bancaire est de **2.232.781 €** ; les en-cours font apparaître des dettes fournisseurs de 145.333 € et des créances clients à 60.133 € au 31/12/2022, (hors dettes et créances fiscales).

#### Évènements notables survenus depuis la clôture de l'exercice :

- Dissolution de la SAS Forces Hydrauliques de Descartes effective au 3 janvier 2023
- Réalisation de la construction de la centrale photovoltaïque en toiture EUROWIPES (28)
- Attribution des marchés de construction et lancement des travaux pour les projets de Neuillé-Pont-Pierre (ENER37) et Nogent-Le-Rotrou (ENER28).
- Entrée au capital de la SAS ENER37 de la Communauté de Communes Gâtines-Racan (10%) et du SIEIL (30%).
- Entrée au capital de la SAS ENER28 (renommée SOLAIRE DE L'AUNAY) d'ÉNERGIE Eure-et-Loir (30%)
- Déménagement des équipes de la SEM dans de nouveaux locaux, avec création d'un établissement administratif.
- Recrutement en cours de 2 nouvelles personnes (1 poste administratif et comptable ; 1 chargé de développement).

## Annexe 4



[LOGO SYNDICAT]

### FILIALES ET PARTICIPATIONS

- LES DECISIONS STRATEGIQUES ET JURIDIQUES : ENTREE AU CAPITAL, DOCUMENTS SOCIAUX ET GOUVERNANCE

#### Gouvernance SEM :

Dans le cadre de la représentation aux conseils d'administration des SEM partenaires, le conseil d'administration du 12 octobre 2022 a décidé de désigner Monsieur Laurent RAYMOND comme représentant aux instances des SEM Yonne Energie et Nièvre Energies.

#### Gouvernance SPV :

Les SAS ENER37 et ENER28, destinées à porter respectivement les centrales photovoltaïques au sol de Neuillé-Pont-Pierre et Nogent-Le Rotrou ont été créées en juin 2022. La présidence est assurée par la SEM EneR CENTRE-VAL DE LOIRE, représentée par Jean-Luc DUPONT.

Dans un 1<sup>er</sup> temps les sociétés ont été créées en SAS, puis les actionnaires publics ont intégré les SAS sur la fin de l'année et siègent au comité de direction :

- ✓ ENERGIE Eure-et-Loir pour la SAS ENER28
- ✓ Le SIEIL et la communauté de communes Gâtines-Racan pour la SAS ENER37

- LES DECISIONS FINANCIERES : APPORT EN FONDS PROPRES ET AUGMENTATION DE CAPITAL

#### Créations, entrées au capital ou variation de participation de la SEM

Création des SASU ENER37 et ENER28 avec 1.000 euros de capital social au 1<sup>er</sup> juin 2022.

Sur décision de son Assemblée générale Extraordinaire du 20 janvier 2022, la SEM SIEPEn a validé une augmentation de capital pour un montant de 5.843.000 euros par création de nouvelles actions. La SEM EneR CENTRE-VAL DE LOIRE a validé sa participation et fait valoir son droit préférentiel (4,32%) pour l'acquisition de 2.527 actions à 100 euros chacune, soit un montant de 252.700 euros, versé en avril 2022.

#### Apports en Comptes courants d'associés SPV :

Les premiers apports en CCA ont été effectués à la SAS Val de Loire Solaire pour 251.007 euros en avril ; un apport supplémentaire a versé en septembre 2022 de 277.832 euros, conformément au Gearing bancaire et à la répartition au capital de la SAS entre See You Sun et la SEM.

Un apport supplémentaire de 472.000 euros a été concédé en septembre pour combler les besoins de trésorerie de la SAS dans le cadre de la construction des projets et dans l'attente du déblocage du prêt bancaire. Cet apport doit être remboursé courant 2023.

La SAS Forces Hydrauliques de Descartes a sollicité un apport en compte courant d'associés de 250.000 euros en octobre 2022. Un montant de 24.000 euros a été reversé à la SEM en novembre suite au règlement de l'ensemble des dettes de la SAS et en prévision du solde de tout compte suite à la dissolution de la SPV.

Les SAS ENER37 et ENER28 ont nécessité un apport en compte courant de 250.000 euros chacune pour permettre de régler les factures liées aux études, qui sont maintenant directement adressées aux noms des SPV. Un second apport de 150.000 euros par SAS a été appelé pour la fin de l'année 2022, les sommes ont été versées début 2023.

La SAS Soleil des Boischaux a sollicité un apport en CCA de 230.000 euros, le versement a été effectué début 2023.

• TABLEAU RECAPITULATIF DES PARTICIPATIONS DE LA SAEML ENER CENTRE-VAL DE LOIRE (CAPITAL)

Société	en numéraire	Participation
Crédit coopératif	305 198 €	
SEML SIPENR	475 700 €	4,32%
NIEVRE ENERGIES	100 000 €	4,57%
YONNE ENERGIE	100 000 €	3,70%
SEM SDESM ENERGIES	50 000 €	3,82%
SAS BRE METHANISATION	4 000 €	20%
SOLAIRE TOURAINE POITOU	32 000 €	20%
SAS Forces Hydrauliques de Descartes	25 000 €	50%
SAS GOURNAY PV	1 013 €	33,77%
SAS Soleil des Boischaud	490 €	49,00%
SAS VAL DE LOIRE SOLAIRE	2 000 €	40,00%
ENER37	1 000 €	100,00%
ENER28	1 000 €	100,00%

• TABLEAU RECAPITULATIF DES APPORTS EN COMPTE COURANT DE LA SEM AU 31/12/2022

Sociétés	Année 2020	Année 2021	Année 2022	Appelé en 2022 A verser en 2023	Total / SAS
SAS Solaire Touraine Poitou	200 000 €	- €	- €	- €	200 000 €
SAS Forces Hydrauliques de Descartes	48 500 €	- €	226 000 €	- €	274 500 €
SAS Soleil des boischaud	- €	- €	- €	230 000 €	230 000 €
SAS Gournay PV	- €	146 858 €	- €	- €	146 858 €
SAS Val de Loire Solaire	- €	- €	1 000 839 €	- €	1 000 839 €
SASU ENER37	- €	- €	250 000 €	150 000 €	400 000 €
SASU ENER28 (Solaire de l'Aunay)	- €	- €	250 000 €	150 000 €	400 000 €
<b>Totaux annuel</b>	<b>248 500 €</b>	<b>146 858 €</b>	<b>1 726 839 €</b>	<b>530 000 €</b>	<b>2 652 197 €</b>

Pour information

Consignation caisse des dépôts et consignations	- €	499 000 €	222 000 €	- €	721 000 €
---	-----	-----------	-----------	-----	-----------

## Annexe 4



[LOGO SYNDICAT]

### La SEM : ACTIONNARIAT ET CAPITAL

- CAPITAL ET COMPTE COURANT

#### Augmentation de capital :

Suite à l'AGE du 14 janvier 2020, les actionnaires ont décidé de porter le capital de la SEM de 4.000.000 euros à 10.000.000€. Au 31/12/2020, le capital est libéré à hauteur de 6.000.000 euros par la libération de 2.000.000 d'euros lors de la souscription, les versements ont été constatés le 27 février 2020.

Le solde, 4.000.000 euros, devait être appelé par décision du Conseil d'Administration en 2021 (2.000 K€) et 2022 (2.000 K€). En raison de la crise sanitaire sur 2020, les projets en développement de la SEM ont accusé un retard. En conséquence, les besoins en investissement ont été décalés, et, par courrier du 5 Mai 2021 les actionnaires ont été tenus informés que les appels de fonds initialement prévus en 2021 et 2022 seraient reportés.

En séance du 1<sup>er</sup> décembre 2021 et après présentation des besoins pour les projets en développement à moyen terme, les membres du conseil d'administration sont favorables à la programmation d'un appel de fonds sur le début de l'année 2022 à hauteur de 3.000.000 d'euros.

Au 20 mai 2022, la totalité des fonds ont été versés sur 3.000.000 d'euros appelés, portant ainsi la trésorerie disponible à près de 4.000.000 d'euros dont l'affectation sera présentée avec le plan d'affaires.

Au 1<sup>er</sup> juin, les administrateurs prennent acte du versement de fonds appelé lors du conseil d'administration de décembre 2021.

Aucun compte courant d'associé en cours.

Le capital est ainsi réparti au 31/12/2022 :

	Capital versé au au 01/01	Capital versé au 31/12	Capital restant à verser	Capital	Participation	Nombre d'actions
SIEIL	3 650 000	1 050 200	350 200	5 050 400	50,50%	12 626
SIDELC	74 800	37 400	12 600	124 800	1,25%	312
Energie Eure-et-Loir	766 800	1 075 000	358 200	2 200 000	22,00%	5 500
SDEI	150 000	75 000	25 000	250 000	2,50%	625
SDE18	50 000	75 000	25 000	150 000	1,50%	375
Yonne Energie	150 000	75 000	25 000	250 000	2,50%	625
Nievre Energies	150 000	75 000	25 000	250 000	2,50%	625
SIPEnR	75 200	37 400	12 200	124 800	1,25%	312
SOREGIES	516 000	175 000	59 000	750 000	7,50%	1 875
SERGIES	250 000	75 000	25 000	350 000	3,50%	875
SICAP	83 600	125 000	41 400	250 000	2,50%	625
GEDIA	83 600	125 000	41 400	250 000	2,50%	625
Appel de fond SEM	6 000 000	3 000 000	1 000 000	10 000 000	100%	25 000

#### Actionnariat :

Lors du CA du 12 octobre 2022 les administrateurs ont été tenus informés de la décision du comité syndical du 5 juillet 2022 du (SDEI) sur l'augmentation de sa participation au capital de la SEM Ener CENTRE-VAL DE LOIRE, actuellement de 2,50%, pour atteindre 5%.

Le SDEI a sollicité le SIEIL, actionnaire majoritaire (50.50%) pour lui proposer le rachat de 625 actions de 400 € de valeur unitaire chacune. Il est précisé que le SIEIL détient actuellement 12.626 actions sur les 25.000 actions composant le capital social.

Le SIEIL a voté favorablement à la cession au SDEI lors de son comité syndical du 11 octobre 2022.

Le SIDELC a réalisé la même opération et a voté l'augmentation de sa prise de participation au capital de la SEM pour passer de 1,25% à 5% par décision du 1<sup>er</sup> décembre 2022. Le SIEIL doit statuer début 2023.

Les formalités seront réalisées en 2023.



[LOGO SYNDICAT]

- LES STATUTS

Aucune modification des Statuts en 2022.

- LE PACTE D'ACTIONNAIRES

Un avenant au pacte d'actionnaire a été validé par décision du 9 mars 2022.



## Annexe 4



[LOGO SYNDICAT]

---

### REMUNERATIONS ET AVANTAGES DES MANDATAIRES SOCIAUX

---

Conformément à la décision du Conseil d'administration du 26 mars 2012, confirmée par le conseil d'administration du 14 octobre 2020 : il a été décidé de ne verser aucune rémunération aux administrateurs. Aucun frais de déplacements lié à une formation n'a été versé en 2022.

---

## CONVENTIONS DE PARTENARIAT

---

### Les contrats signés en 2022

- Le conseil d'administration du 9 mars 2022 a validé la convention avec SUNTI dans le cadre du Projet solaire SEMBLANCAY
- Le Contrat de prêt et la convention DAILY dans le cadre du financement de la construction du projet photovoltaïque EUROWIPES a été validé par les administrateurs au 1<sup>er</sup> juin 2022.
- Validation au 1<sup>er</sup> juin des conventions de partenariat avec la Communauté de Communes BOURGES PLUS et la ville de BOURGES dans le cadre de la création à venir des SAS BOURGES SOLAIRE qui vont porter les projets PV de Port Sec et les Quatre Vents
- Le président a été autorisé à signer les baux emphytéotiques avec la Communauté de Communes du Perche (ENER28 – Projet PV Nogent-Le-Rotrou) et avec la Communauté de Communes de Gâtines-Racan (ENER37 – Projet PV de Neuillé-Pont-Pierre) après validation des dispositions au conseil d'administration du 12 octobre 2022
- La convention de prestation avec le collectif NEST a été validée en octobre 2022.
- Au 08/12/2022 : Délibération 4 : Partenariat–La convention de partenariat avec le collectif citoyens « Les survoltés du canal » a été validée en décembre 2022

### Les actes signés et impliquant un partenariat avec un actionnaire :

- Le conseil d'administration du 12 octobre 2022 a validé l'avenant à la convention de mise à disposition du SIEIL, définissant les moyens mis à disposition par le syndicat aux équipes de la SEM (Moyens matériels et humains ; refacturation des charges des locaux professionnels).
- Les conventions en comptes courants d'associés pour les projets portés par les SAS ENER37 et ENER28 impliquant SIEIL et ENERGIE Eure-et-Loir ont été validées au 12 octobre 2022

Prénom, Nom, mandat du représentant de la SEM

# ADMINISTRATION GÉNÉRALE COMITÉ SYNDICAL DU 11 JUIN 2024 RAPPORT DU MANDATAIRE 2023



[LOGO SYNDICAT]

# Rapport annuel du mandataire du [Nom du Syndicat] – [Nom du représentant du syndicat] Administrateur de la SAEML EneR CENTRE-VAL DE LOIRE

*au capital de 10 000 000 euros  
immatriculée au registre du commerce et des sociétés de TOURS sous le numéro 750 920 811  
dont le siège social se situe au 12/14 rue Blaise Pascal - 37000 TOURS*

## Exercice 2023

AUTRES MANDATEURS EneR CENTRE-VAL DE LOIRE, élus du [syndicat] :

[à lister le cas échéant ou à supprimer]

Conformément à l'article L 1524-5 du Code général des collectivités territoriales, issu de la loi du 7 juillet 1983, n° 83-597 du 7 juillet 1983 relative aux sociétés d'économie mixte locales, le mandataire du [nom du syndicat] auprès d'EneR Centre Val de Loire a établi le rapport ci-dessous pour l'exercice écoulé. Il en ressort les dispositions suivantes

<b>SYNTHESE DE L'ACTIVITE DE LA SOCIETE</b> .....	<b>2</b>
• Synthèse des décisions prises par le Conseil d'Administration pour les projets en développement.....	2
• Bilan de performance et analyse de l'activité des parcs en production.....	8
• Synthèse des décisions prises par le Conseil d'Administration sur les partenariats de développement....	8
• Synthèse des décisions prises par le Conseil d'Administration pour les marchés publics.....	9
• Décisions prises dans le cadre de l'Administration et du fonctionnement de la Sem.....	10
• L'Assemblée Générale Ordinaire du 7 juin 2023.....	10
<b>CLOTURE COMPTABLE 2022</b> .....	<b>11</b>
<b>FILIALES ET PARTICIPATIONS</b> .....	<b>14</b>
• Les décisions stratégiques et juridiques : Entrée au capital, documents sociaux et gouvernance.....	14
• Les décisions Financières : Apport en fonds propres et augmentation de capital.....	14
• Tableau récapitulatif des participations de la SAEML EneR CENTRE-VAL DE LOIRE (capital).....	15
• Tableau récapitulatif des apports en compte courant de la SEM au 31/12/2022.....	15
<b>La SEM : ACTIONNARIAT ET CAPITAL</b> .....	<b>16</b>
<b>REMUNERATIONS ET AVANTAGES DES MANDATAIRES SOCIAUX</b> .....	<b>17</b>
<b>CONVENTIONS DE PARTENARIAT</b> .....	<b>18</b>
<b>RAPPORT SUR LE GOUVERNEMENT D'ENTREPRISE [A actualiser]</b> .....	<b>19</b>

## Annexe 5



[LOGO SYNDICAT]

### SYNTHESE DE L'ACTIVITE DE LA SOCIETE

#### • SYNTHESE DES DECISIONS PRISES PAR LE CONSEIL D'ADMINISTRATION POUR LES PROJETS EN DEVELOPPEMENT

##### SAS VAL DE LOIRE SOLAIRE PHOTOVOLTAÏQUE EN TOITURE ET EN OMBRIERE < 500 KWc

VAL DE LOIRE SOLAIRE est la filiale dédiée au développement d'installations solaires en toiture et en ombrière. Elle est détenue par EneR CENTRE-VAL DE LOIRE (40 %) et par SEE YOU SUN (60 %). Elle a pour objectif le développement de projets photovoltaïques en obligation d'achat (< 500 kWc). La SAS a été créée en juillet 2021 et durant sa première année, VAL DE LOIRE SOLAIRE a sécurisé et initié le développement de plusieurs projets à l'échelle de la région Centre-Val de Loire. En décembre 2022, le Conseil d'Administration d'EneRCVL a validé une première grappe de projets au titre de l'exercice 2023.

A ce stade, le conseil d'administration d'EneRCVL a validé les apports en CCA suivants :

- Par décision du 22 septembre 2021 un apport en CCA de 206 400 €
- Par décision du 9 mars 2022 un apport en CCA à hauteur de 246 000 €
- Par décision du 12 octobre 2022 un apport en CCA à hauteur de 76 439 €
- Par décision du 12 octobre 2022 un apport (temporaire) en CCA à hauteur de 472.000 € pour préfinancer les projets de la grappe n°1 dans l'attente du financement bancaire.

Compte tenu des hypothèses de financement bancaire, le besoin total en fonds propres pour la réalisation de la grappe 2 est estimée à 751 k€, soit 300,4 k€ à la charge d'EneR CENTRE-VAL DE LOIRE.

Considérant que l'enveloppe de 472 K€ apportée fin 2022 n'a plus d'utilité compte tenu de la mise en œuvre de l'emprunt pour la grappe 1, et considérant que cette somme n'a pas encore été restituée par la SAS VDLS à la SEM, le Conseil d'Administration du 6 décembre 2023 a validé que cette enveloppe de financement dite temporaire serait affectée in fine aux premières installations de la grappe 2 le temps de la mise en œuvre de l'emprunt n°2.

##### PROJET PHOTOVOLTAÏQUE VORWERK PV (28)

La société VORWERK SEMCO, implantée sur la commune de Cloyes-les-Trois-Rivières (28), construit un nouveau site industriel de production sur la commune de Donnemain-Saint-Mamès (28). Compte tenu de la taille du site, l'industriel est tenu de mettre en œuvre une installation solaire sur au moins 30% de la surface du site : VORWERK s'est rapproché de la SEM pour qu'elle lui établisse une proposition sur la réalisation d'un projet solaire en autoconsommation individuelle avec réinjection du surplus, sur le modèle du tiers investissement.

Le projet ci-dessous, porté par la filiale SAS SOLAIRE DE L'AUNAY, a été validé en CODIR de la SAS en mars 2023 :

- **Phase 1 : l'ombrière** : L'ensemble de la production électrique de l'ombrière est cédé à VORWERK au travers d'un contrat de mise à disposition. Les principaux aspects du projet se caractérisent par une puissance de 500 KWc, une production annuelle de 541 MWh, un capex de 700 K€ et un TRI s'élevant à 9.5 % sur 30 ans.
- **Phase 2 : la toiture** : Selon les mêmes dispositions présentées plus haut, un projet de 500 KWc en toiture sera également réalisé sur le futur bâtiment avec mise en chantier au T3 2024 compte tenu du stade d'avancement du bâtiment. Les principales données présentées sont une puissance de la centrale de 500 KWc, une production annuelle de 508 MWh, un capex de 525 K€ et un TRI affiché à 9.5 % sur 30 ans.

La promesse de bail a été signée.

Le Conseil d'Administration du 7 juin 2023 a autorisé la SEM à consentir un 1<sup>er</sup> apport en fonds propres estimé à 90.000 € pour la phase étude. Après finalisation des montants d'investissement, le Conseil d'Administration du 6 décembre 2023 a validé une enveloppe d'apports en CCA de 210.000 euros visant à la construction de l'ombrière de 500 KWc et de la centrale en toiture de même puissance.

Le calendrier à date :

- T1 2024 : Mise en service de l'ombrière ;
- T3 2024 : Mise en place de la toiture photovoltaïque ;

#### PROJET PHOTOVOLTAÏQUE AU SOL ENER 18 : FUSSY (18)

La Communauté de Communes Terres du Haut Berry a la volonté de développer un projet photovoltaïque sur l'ancien centre d'enfouissement technique sur la commune de FUSSY (18), le territoire a organisé une mise en concurrence pour sélectionner un partenaire en charge du développement du projet. C'est la proposition d'EneR CENTRE-VAL DE LOIRE qui a été retenue. Une promesse de bail a été signée en 2021.

Après la phase de conception du projet, l'instruction a été lancée en novembre 2022.

Comme prévu dans la convention de partenariat signée avec la Communauté de Communes, et compte tenu des délais de création d'une SAS, il a été proposé de créer la SPV ENER 18 afin d'offrir la possibilité aux collectivités d'intégrer le tour de table. La décision sera présentée en conseil des maires en début d'année 2024 afin de consolider les hypothèses du Business Plan.

Le projet consiste au développement d'une centrale photovoltaïque d'une puissance de 8.63 MWc, pour une production moyenne de 9 930 MWh. Le capex affiche 7.505.000 euros soit 0,87 €/Wc. L'apport en fonds propres est estimé à 870 K€.

Le Conseil d'Administration du 7 juin 2023 a autorisé la création de la société de projet et a autorisé la SEM EneR CENTRE-VAL DE LOIRE à consentir un apport en fonds propres de 560 K€. Le Conseil d'Administration a nommé Philippe MOISSON en tant que représentant au Comité de Direction de la SAS.

Le calendrier à date :

- T1 2024 : Demande de raccordement + AO CRE/CPPA ;
- Été 2024 : Marché subséquent maîtrise d'œuvre ;
- T3 2024 à T3 2025 : Consultation des entreprises et financement
- T4 2025 à T2 2026 : Construction de la centrale
- T3 2026 : Mise en service

#### PROJET PHOTOVOLTAÏQUE EN TOITURE CATELLA (37)

Développement d'une centrale PV en toiture d'un bâtiment industriel logistique ICPE, d'une puissance de 12 MWc (production : 12 720 MWh). Le capex affiche 10 220 K€ soit 0.85 €/Wc. L'apport en fonds propres est estimé à 1.500.000 €.

Le permis de construire, obtenu fin d'année 2022, est aujourd'hui purgé de tous recours. Un dossier a été déposé aux AO de la CRE à l'été 2023 et une demande de raccordement a été réalisée dans l'optique de réserver de la capacité sur le poste source face aux nombreux projets sur le secteur.

Le calendrier à date :

- Octobre 2023 à octobre 2024 : Construction des bâtiments logistiques. En parallèle, sélection des entreprises et mise en œuvre d'un financement bancaire ;
- Novembre 2024 à Mars 2025 : Construction du projet ;
- Fin T1 2025 : Mise en service.

Le Conseil d'Administration du 7 juin 2023 a :

- Approuvé la rédaction des documents sociaux qui régissent le partenariat avec les futurs actionnaires de la SAS
- Validé la création de la société de projets
- Autorisé la SEM EneR CENTRE-VAL DE LOIRE à apporter des fonds propres pour 925.000 €.
- A nommé Antoine TRYSTRAM en tant que représentant au Comité de Direction de la SAS.

#### PROJET PHOTOVOLTAÏQUE EN TOITURE SATAS (41)

Le projet consiste en la réalisation d'une ombrière de 12,9 MWc (production 13 310 MWh) sur le site de SATAS sur la commune de NEUVY (18). Le capex affiche 14 400 K€ soit 1,12 €/Wc, les apports en fonds propres sont évalués à 2 630 K€. Le site est déjà urbanisé (stockage tampon de véhicules). Le projet fait l'objet d'une autorisation d'urbanisme depuis le mois de juin 2023 et il est lauréat de l'AO CRE Bâtiment du mois d'août 2023.

Après la présentation des documents sociaux, le Conseil d'Administration du 4 octobre 2023 a :

- Approuvé la rédaction des documents qui régissent la SAS :

## Annexe 5



[LOGO SYNDICAT]

- Validé la création de la société de projets
- Autorisé la SEM EneR CENTRE-VAL DE LOIRE à consentir à un apport en compte courant d'associés de 1 200 K€ entre la création et le closing bancaire.

Il est précisé que la société serait créée en SASU dans un premier temps, mais qu'il est prévu d'ouvrir le capital aux tiers à hauteur de 49%.

### PROJET PHOTOVOLTAÏQUE AU SOL LIGNIERES (41)

Suite à une mise en concurrence lancée par VALDEM en 2021, EneR CENTRE-VAL DE LOIRE a été retenue pour le développement d'une centrale photovoltaïque sur le CET de la commune de Lignéres (41). Après la phase de conception du projet, l'instruction a été lancée en 2022 et le permis de construire obtenu. Le projet a été lauréat de l'appel d'offre en avril 2023. La PTF ENEDIS a été signée le 03 août 2023 et à ce stade, il est envisagé une mise en service de l'installation courant été 2025.

La centrale au sol sera d'une puissance de 4,2 MWc, (production 4 700 MWh) ; le capex affiche 3.500.000 € soit 0.83 €/Wc. L'apport en fonds propres est évalué à 400 K€.

Pour tenir compte de notre engagement envers le territoire, une société de projet doit être créée pour permettre aux collectivités, à VALDEM, au SIDELC et au Collectif Citoyen Energies Vendômoises, de participer à la mise en place de la centrale.

Le calendrier à date :

- Octobre 2023 à octobre 2024 : Sélection des entreprises et financement du projet ;
- Novembre 2024 à Mars 2025 : Construction du projet ;
- Fin T1 2025 : Mise en service.

Le Conseil d'Administration du 7 juin 2023 a :

- Approuvé la rédaction des documents sociaux qui régissent le partenariat avec les futurs actionnaires de la SAS
- A validé la création de la société de projets
- A autorisé la SEM EneR CENTRE-VAL DE LOIRE à consentir à un apport en fonds propres de 450.000euros
- A nommé Bernard PILLEFER en tant que représentant au Comité de Direction de la SAS.

### PROJET PHOTOVOLTAÏQUE AU SOL DE CHATEAUDUN

Sur le 3<sup>ème</sup> trimestre 2023 les hypothèses techniques et financières de l'opération de Châteaudun étaient

- Un financement du projet uniquement sur fonds propres (pas de recours à la dette) conduisant à un apport en comptes courants d'associés pour la SEM de 1 M€ soit 1% de capital social.
- Un TRI actionnaire projeté inférieur à 5,25 % sur 30 ans compte tenu du CAPEX global du projet (environ 95 M€).

Les discussions avec EDF ont conduit au projet d'une nouvelle convention permettant :

- De recevoir le dossier d'ouvrage exécuté de la centrale à la fin de la construction ;
- De permettre à la SEM et à ENERGIE Eure-et-Loir d'organiser des visites de la centrale photovoltaïque (jusqu'à 12 visites par an) ;
- De bénéficier d'un droit de préemption dans le cas où EDF souhaiterait céder des parts de la SPV détenant l'actif photovoltaïque ;
- D'être associé aux opérations de communication autour de la centrale photovoltaïque.

Le conseil d'administration du 4 octobre 2023 a décidé de ne pas donner suite à la proposition d'EDF Renouvelables sur la prise de participation de la SEM au capital de la SAS sous réserve d'une revalorisation de la rémunération prévue à la convention de partenariat.

La rencontre entre les équipes d'ENERGIE Eure-et-Loir ; d'EneRCVL et EDF RENEUVABLES a permis d'aboutir à une renégociation du success fee est porté à 5 000 €/MWc (entre 475 000 euros et 585 000 euros pour la SEM).

Le Conseil d'Administration du 6 décembre 2023, :

- A confirmé la sortie de la SEM du projet de Châteaudun

- A décidé de ne pas donner suite à la proposition qui lui avait été faite par EDF Renouvelables sur la prise de participation de la SEM au capital de la SAS
- A approuvé l'avenant à la convention de partenariat avec une prime de succès à 5 000 €/MWh.

#### PROJET PHOTOVOLTAÏQUE AU SOL BLERE (37)

La communauté de communes « Autour de Chenonceau - Bléré Val de Cher » (CC-ACBVC) a pris contact avec EneR CENTRE-VAL DE LOIRE (EneRCVL) pour travailler conjointement à la mise en œuvre de deux projets photovoltaïques sur son territoire.

Pour la réalisation de ces centrales, les Parties se sont entendues pour créer une société de projets. Afin de respecter les exigences relatives à l'ordonnance 562-2017, la CC-ACBVC, propriétaire des terrains, exercera un contrôle étroit sur la SAS.

- Le projet « Bléré Sud » : centrale photovoltaïque au sol d'une puissance comprise entre 3.4 et 4 MWh. Les apports en fonds propres sont évalués 600.000 € pour une production comprise entre 4 et 4.8 GWh/an.

- Le projet « Bléré Nord » : centrale photovoltaïque au sol d'une puissance comprise entre 6 et 7.5 MWh. Les apports en fonds propres sont estimés à 1.3 M€ pour une production comprise entre 7.2 et 9 GWh/an.

Le Conseil d'Administration du 4 janvier 2023 :

- A approuvé la rédaction des documents sociaux qui régissent le partenariat avec la communauté de communes « autour de Chenonceau - Bléré Val de Cher »
- A autorisé le président à signer la convention de partenariat, les statuts et la promesse de bail.
- A validé la création de la société de projets et a donné pouvoir au Président en vue d'effectuer les formalités pour la réalisation des décisions prises en Conseil d'Administration.

La société (SAS) a été créée en 2023 avec un capital de 1 000 €, EneRCVL détenant 80% des parts sociales et la CC Autour de Chenonceau 20 %. Un contrat de développement et de prestation de services sera signé entre la SEM et la SAS pour :

- Le développement des 2 centrales
- La gestion administrative, juridique et comptable
- La gestion de l'exploitation des projets

#### PROJET PHOTOVOLTAÏQUE EN TOITURE ET EN OMBRIERES CHATEAUROUX (36)

Sur sollicitation de la Communauté d'Agglomération Châteauroux Métropole (CM) et avec l'appui du SDEI, EneR CENTRE-VAL DE LOIRE (EneRCVL) a proposé la création d'une SAS dédiée au développement, au financement, à la construction et à l'exploitation de projets EnR sur le territoire de la Communauté de Communes. Cette SAS intègre CM à son capital, à hauteur de 49% du capital social, selon les principes de l'article L2253-1 du CGCT.

Le Conseil d'Administration du 4 janvier 2023 a :

- Approuvé le partenariat avec Châteauroux Métropole
- A autorisé le Président à signer la convention de partenariat
- A validé la création de la société de projets avec conditions suspensives sur un portefeuille de projets
- A validé la désignation d'EneRCVL comme 1<sup>ère</sup> Présidente
- A désigné Jean-Louis CAMUS pour représenter la SEM au Comité de Direction de la SAS
- A donné pouvoir au Président en vue d'effectuer les formalités pour la réalisation des décisions prises en Conseil d'Administration.

La société (SAS) est en cours de création en fin 2023 avec un capital de 50.000 € (EneRCVL détiendra 51% des parts sociales et CM 49 %). Une convention de partenariat sera signée entre la SAS et la SEM pour les prestations :

- De développement des centrales (inférieure et supérieure à 500Kw)
- De gestion administrative, juridique et comptable
- De gestion de l'exploitation des projets
- Prévoir la rémunération des apports en fonds propres : 360.000 € sur 2024 pour le développement de la 1<sup>ère</sup> grappe qui sera constituée d'une dizaine de centrales en toiture et ombrière de moins de 500Kw.



## Annexe 5



[LOGO SYNDICAT]

### MONTLUÇON COMMUNAUTE ENERGIES (03) – PROJETS PHOTOVOLTAIQUES

Dans sa volonté de développer les énergies renouvelables sur son territoire, et en l'absence de SEM EnR sur son département d'action (Allier), Montluçon Communauté s'est rapprochée d'EneR CENTRE-VAL DE LOIRE afin de monter un partenariat. Les échanges ont abouti à la décision de créer la SAS MONTLUÇON COMMUNAUTE ENERGIES (MCE), détenue à 49% par Montluçon Communauté, et à 51% par EneR CENTRE-VAL DE LOIRE pour le développement, la construction et l'exploitation des centrales identifiées :

- Une grappe de projets en ombrières/toitures (à horizon 2025)
- Une grappe de projets centrale au sol (à horizon 2028)

Les apports en fonds propres sont estimés à 1.65 millions d'euros pour EneRCVL.

Le Conseil d'Administration du 6 décembre 2023 a :

- Approuvé la rédaction des Statuts (en contrôle étroit)
- A validé la création de la société de projets Montluçon Communauté Energies SAS
- A autorisé la SEM EneR CENTRE-VAL DE LOIRE à verser les apports en comptes courants d'associés
- A nommé EneR CENTRE-VAL DE LOIRE Présidente de la SAS représentée par Jean-Luc DUPONT.
- A nommé Philippe MOISSON en tant que représentant de l'Associée EneR CENTRE-VAL DE LOIRE au Comité de Direction de la SAS.

La société (SAS) sera créée en 2024 avec un capital de 50.000 € (EneRCVL détiendra 51% des parts sociales et MC 49 %). Une convention de partenariat sera signée entre la SAS et la SEM pour les prestations :

- De développement des centrales
- De gestion administrative, juridique et comptable
- De gestion de l'exploitation des projets
- Prévoir la rémunération des apports en fonds propres

### PROJETS PHOTOVOLTAÏQUES NOGENT- LE-ROTROU (SAS SOLAIRE DE L'AUNAY)

#### CAPEX Extension (Tranche 2) :

Le Conseil d'Administration a validé une augmentation de la puissance de cette centrale au sol sur la base d'une extension (tranche 2 ou T2) sur le foncier disponible fin de l'année 2022 pour 1,6MWc.

En 2023, compte tenu de la progression des panneaux photovoltaïques, la puissance de la T2 est réévaluée à une puissance de 2,464 MWc (pour une production de 2 760 MWh, le capex est estimé à 1 850 K€, et des apports en fonds propres, validé par le conseil d'administration du 6 décembre 2023 pour : 370.000 euros.

Le Calendrier à date :

- Mars 24 : Demande de raccordement ENEDIS
- Mai 24 : Signature de la PTF
- Mai 24 à août 24 : Instruction AO CRE (1)
- Septembre 24 à novembre 24 : Consultation des entreprises (2) et closing bancaire (3)
- Janvier 25 : Lancement du chantier
- Juin 25 : Réception du chantier

#### Conditions de financement de la centrale photovoltaïque Nogent-le-Rotrou (Tranche 1)

Le Conseil d'Administration du 23 octobre 2023, a approuvé les termes du Contrat de Subordination et a autorisé :

- La signature Contrat de Subordination entre ENERGIE Eure-et-Loir et EneRCVL
- L'Engagement d'Apport en Fonds Propres Additionnel au titre du Contrat de Subordination,
- Le principe de la reprise des avances en CCA consentis par ENERGIE Eure-et-Loir à l'Emprunteur.

Il a approuvé les termes du Contrat de Nantissement de Créances Avances en Compte Courant et a autorisé :

- La signature dudit Contrat de Nantissement de Créances Avances en Compte Courant,
- Les termes du Contrat de Nantissement de Comptes de Titres Financiers
- La signature dudit Contrat de Nantissement de Comptes de Titres Financiers.

Les contrats ont été signés entre la BPVF et EneRcvl le 25 octobre 2023 pour les deux crédits :

- D'un montant total maximum en principal de 2.924.043 EUR (sur 21,5 ans)
- D'un montant de 250.000 euros (sur 2 ans)

### PROJETS PHOTOVOLTAÏQUES NEUILLE-PONT-PIERRE (SAS ENER37)

#### Extension de la centrale au sol de Neuillé-Pont-Pierre Sud (Tranche 2)

Le conseil d'administration du 6 décembre 2023 vient confirmer la puissance (2,5 MWc) et le CAPEX du projet d'extension de la centrale de NPP Sud.

#### Le projet Neuillé-Pont-Pierre Nord :

Les caractéristiques et besoins financiers du projet sont les suivantes :

- Puissance : 3,27 MWc
- Production annuelle : 3 800 MWh
- CAPEX : 2 605 K€
- Apports en fonds propres : 600.000 € (360.000 € pour la SEM)

Le Conseil d'Administration du 6 décembre 2023 a validé les montants d'apports en CCA.

#### Conditions de financement de la centrale photovoltaïque Neuillé-Pont-Pierre sud

Le Conseil d'Administration du 23 octobre 2023, a approuvé les termes du Contrat de Subordination et a autorisé :

- La signature Contrat de Subordination entre le SIEIL et EneRCVL ; le CCGR et EneRCVL
- L'Engagement d'Apport en Fonds Propres Additionnel au titre du Contrat de Subordination,
- Le principe de la reprise des avances en CCA consentis par le SIEIL et la CCGR à l'Emprunteur.

Il a approuvé les termes du Contrat de Nantissement de Créances Avances en Compte Courant et a autorisé :

- La signature dudit Contrat de Nantissement de Créances Avances en Compte Courant,
- Les termes du Contrat de Nantissement de Comptes de Titres Financiers
- La signature dudit Contrat de Nantissement de Comptes de Titres Financiers.

Les contrats ont été signés entre la BPVF et EneRcvl le 30 octobre 2023 pour les deux crédits :

- D'un montant total maximum en principal de 3.041.472 EUR (sur 21,5 ans)
- D'un montant de 250.000 euros (sur 2 ans)

### PROJET EOLIEN SUBLAINES (37)

La société IEL a identifié une zone propice pour implanter des éoliennes sur la commune de Sublaines (37), sur des parcelles appartenant à la Communauté de Communes Autour de Chenonceaux – Bléré Val de Cher. Les premiers échanges avec les collectivités ont débuté en 2012 avec un accueil favorable localement. Les échanges ont repris en 2018, avec la signature d'une convention de partenariat de développement entre la SEM et IEL.

Le projet comprend trois éoliennes d'une puissance unitaire estimée à 4 MW (production 30 GWh). En phase de développement, le risque supporté par EneR CENTRE-VAL DE LOIRE représente 30% des investissements liés au développement (43 600 € pour la SEM).

Une nouvelle convention de partenariat a été rédigée pour actualiser les conditions de développement entre IEL et EneR CENTRE-VAL DE LOIRE, et pour intégrer la communauté de communes dans le partenariat. Les prestations rémunérées au sein de la SPV :

- La prime de succès répartie entre IEL (70%) et EneRCVL (30%) ;
- Une convention d'exploitation et de gestion technique et administrative conclue entre la SPV et IEL ;
- Un contrat de maîtrise d'œuvre conclu entre la SPV et IEL

Le Conseil d'Administration du 4 octobre a validé la convention de partenariat visant au développement, à la construction et à l'exploitation du projet éolien sur la commune de Sublaines et a donné pouvoir au Président pour signer la convention.

La SAS « IEL ENR 119 » est actuellement détenue par IEL à 100%, le capital social est de 1 000 €. IEL cèdera donc 400 actions au total pour une répartition finale :

- 600 actions IEL (2 représentants en CODIR)
- 200 actions à la Communauté de Communes pour un montant de 200€ (1 représentant en CODIR)
- 200 actions à EneR CENTRE-VAL DE LOIRE pour un montant de 200€ (1 représentant en CODIR)

Le Conseil d'Administration du 6 décembre 2023

- A validé la prise de participation d'EneR CENTRE-VAL DE LOIRE à hauteur de 20% du capital de la SAS

## Annexe 5



[LOGO SYNDICAT]

- A validé une avance en CCA de 50.000 € en 2024
- A désigné Monsieur Patrick MICHAUD en tant que représentant permanent de la SEM EneR CENTRE-VAL DE LOIRE aux instances de la société de Projets
- A donné pouvoir au Président pour signer tout document afférent au dossier.

### SAS EASY - SOLAIRE ET METHANISATION

#### Le projet :

La SAS EASY basée à Brezolles (28), a développé un procédé technique visant à construire des unités fonctionnant en autonomie et pouvant traiter entre 35 et 90 tonnes de biodéchets par semaine.

Chaque unité de transformation EASY fonctionne en autonomie dans un rayon de 30 km autour du centre de transformation. Chaque unité peut traiter entre 35 et 90 tonnes de biodéchets par semaine, collectés auprès de producteurs de déchets locaux. Cela permet donc de répondre aux obligations des collectivités à partir du 1er janvier 2024 sur la valorisation des biodéchets.

Au vu de la présentation de la société Easy, de son projet et des conditions du partenariat et à la suite d'échanges entre les actionnaires sur la viabilité du projet et de son financement, le Conseil d'Administration du 4 janvier 2023 a donné un accord de principe à l'entrée au capital de la société Easy à hauteur de 7% sous réserve de l'étude favorable de l'audit technico-juridique (dont le budget ne devra pas dépasser 15 K€).

- BILAN DE PERFORMANCE ET ANALYSE DE L'ACTIVITE DES PARCS EN PRODUCTION

Le bilan de performance est annexé au rapport.

- SYNTHESE DES DECISIONS PRISES PAR LE CONSEIL D'ADMINISTRATION SUR LES PARTENARIATS DE DEVELOPPEMENT

#### Partenariat avec le développeur MELVAN

Le développeur MELVAN, basé à Orléans, souhaite développer divers petits projets de parcs au sol, en lien avec le futur décret définissant un tarif d'achat fixe en guichet ouvert pour les installations de faibles puissances. MELVAN s'est rapprochée de la SEM pour profiter de sa connaissance de l'Indre-et-Loire et les Parties ont défini les modalités d'un éventuel partenariat pour le développement, le financement, la construction et l'exploitation de ce type de projets, au travers d'une SAS commune.

Les 6 projets retenus correspondent à d'anciens sites dégradés de taille modeste sur l'Indre-et-Loire. La puissance totale éligible à un éventuel partenariat correspond à 9,5 MWc, pour un CAPEX global de 11.400 K€.

Le Conseil d'Administration du 4 janvier 2023 a décidé de ne pas donner suite au partenariat avec la société MELVAN sur le développement des projets photovoltaïques au sol d'une puissance inférieure à 1 MWc .

#### Partenariat avec H2 SIDELC

Le département du Loir-et-Cher envisage le lancement d'une étude d'opportunité pour l'émergence d'un écosystème hydrogène sur son territoire. Le département a organisé une réunion de cadrage avec les acteurs potentiellement intéressés et/ ou compétents par cette démarche.

Afin de faire bénéficier au département du Loir-et-Cher de l'expérience de la SEM sur les thématiques énergétiques, sur le fonctionnement des SAS projets et sur l'hydrogène, il a été proposé la signature d'une convention de partenariat entre le SIDELC et EneRCVL afin de valoriser le temps alloué par la SEM à l'émergence de cet écosystème. La convention de partenariat, d'une durée de deux ans, validée par le conseil d'Administration du 7 juin 2023, détaille les prestations d'accompagnement du SIDELC dans le développement de ses projets.

#### Avenant convention SIEIL

Depuis 2018, le SIEIL met à disposition de EneRCVL les moyens logistiques, matériels et les locaux nécessaires à son activité. EneRCVL bénéficie également des services du SIEIL en matière d'assistance communication et technologies de l'information. Dans ce cadre, une convention a été signée entre EneRCVL et le SIEIL au 1er janvier 2019 ainsi qu'un avenant en 2022.

Avec le déménagement des équipes dans de nouveaux locaux professionnels, les prestations du SIEIL pour la mise à disposition de moyens font l'objet d'un nouvel avenant pour la période courant du 01/05/2023 au 31/12/2024. Le Conseil d'Administration du 4 octobre 2023 a approuvé l'avenant à la convention dont l'objectif est de redéfinir les prestations fournies par le SIEIL pour le compte de EnerCVL en fonction de ses besoins réactualisés et de préciser les modalités de rémunération de ces prestations. Les moyens fournis à la SEM sont :

- La mise à disposition des véhicules,
- Le support informatique

Le budget prévisionnel pour 12 mois est estimé à 4 000 euros.

#### Liste des conventions de partenariat antérieures et toujours en cours

- Validation de la convention de partenariat avec SUNTI
- Projet photovoltaïque sol de NOUATRE (37)
- Proposition de partenariat avec ELAWAN
- Partenariat BAWAY.RE et Châteauroux Métropole – Projets PV au sol (36)
- Convention NEST (12/10/2022)
- Partenariat avec les survoltés du canal

- SYNTHÈSE DES DÉCISIONS PRISES PAR LE CONSEIL D'ADMINISTRATION POUR LES MARCHÉS PUBLICS

#### Marchés subséquents sur la Maitrise d'œuvre pour le projet PV CATELLA (37)

Dans le cadre de la mise en place d'un nouveau centre logistique sur la ZAC POLAXIS à Neuillé-Pont-Pierre (37), la Communauté de Communes Gâtine Racan, CATELLA Logistic Europe et EnerCVL se sont réunis pour étudier la possibilité de développer une centrale photovoltaïque en toiture, sur le modèle du tiers-investissement. Dans ce cadre, ÉneR CENTRE-VAL DE LOIRE et CATELLA Logistic Europe ont signé une promesse de bail pour la réalisation de l'opération.

Le Conseil d'Administration du 7 juin 2023 a donné pouvoir au Président en vue de sélectionner la MOE dans le respect du budget estimé à 75.000 € après consultation des réponses apportées au stade de l'accord-cadre.

Les échanges et la clarification du marché subséquent ont impacté la DPGF, et c'est la société ARTELIA qui a été sélectionnée avec un budget de 95.000 euros.

L'attribution a pu se faire en vertu des pouvoirs attribués au Président par décision du conseil d'administration ; des Statuts et du Pacte d'actionnaires (dépense inférieure à 100 000 euros). Cette modification de budget a toutefois été abordée lors du Conseil d'Administration du 04 octobre 2023.

#### Marchés subséquents sur la Maitrise d'œuvre pour le projet PV NEUVY-SATAS (41)

Le projet NEUVY-SATAS est titulaire d'une autorisation d'urbanisme depuis le 20 juin 2023. La réponse à l'Appel d'Offre CRE a été opérée concomitamment à celle de CATELLA.

En conséquence le marché subséquent pour l'attribution de la MOE sur la centrale NEUVY SATAS a été lancé début d'automne en octobre 2023.

Le Conseil d'Administration du 7 juin 2023 a autorisé, pour la sélection de l'attributaire du marché, une enveloppe budgétaire de 90 000 €, néanmoins le Conseil d'Administration du 4 octobre 2023, au regard des résultats obtenus sur CATELLA, a autorisé l'attribution du marché subséquent de la centrale pour une prestation de maîtrise d'œuvre estimée à 100 000 €.

Les dossiers de réponse des lauréats de l'accord-cadre ont été réceptionnés le 28 novembre. L'analyse a permis de sélectionner SOG SOLAR proposant une DPGF à 130 000 €. De ce fait, le Conseil d'Administration du 6 décembre 2023 a autorisé une enveloppe budgétaire de 130 000 €.

Les demandes de clarification et de négociations ont permis d'aboutir à une DPGF proposée par SOG SOLAR évaluée à 120 000 €.

#### Marchés subséquents sur la Maitrise d'œuvre pour le projet PV LIGNIERES (41)

Le marché subséquent pour l'attribution de la MOE sur la centrale au sol de Lignières a été lancé sur le mois d'octobre 2023. Les administrateurs ont donné pouvoir au Président en vue de la sélection du maître d'œuvre, dans le respect d'une enveloppe budgétaire de 60 000 euros, lors du conseil d'administration du 4 octobre 2023. La marché a été attribué à INDDIGO pour 32.500 euros.

## Annexe 5



[LOGO SYNDICAT]

- **DECISIONS PRISES DANS LE CADRE DE L'ADMINISTRATION ET DU FONCTIONNEMENT DE LA SEM**

### Les effectifs

#### Les départs :

Joel RABEMIHANTA (contrat d'apprentissage) a quitté l'entreprise le 3 janvier 2023, il occupait le poste d'assistant administratif et financier.

#### Les entrées :

Deux CDIs ont été formalisés au sein de la société en 2023 :

- Marie BOUSSARD a intégré l'équipe EneR CENTRE-VAL DE LOIRE le 30 mai 2023 en tant que chargée de projets EnR. Après une période d'essai de 4 mois, Marie BOUSSARD a été embauchée en CDI le 2 octobre 2023.
- Céline RENAUD a rejoint EneR CENTRE-VAL DE LOIRE en contrat d'intérim le 5 septembre 2023, pour une période d'essai de 2 mois sur le poste polyvalent : administratif ; comptabilité ; secrétariat juridique. Elle a été embauchée en CDI le 6 novembre dernier en tant que gestionnaire administrative et financière.

### Les recrutements à venir :

Lors du Conseil d'Administration du 6 décembre 2023, le Président a confirmé qu'un recrutement serait lancé à l'horizon 2024 pour un poste :

- à 50 % sur la conduction de travaux,
- à 50 % sur le suivi d'exploitation.

D'autre part, en fonction de la montée en charge sur la partie administrative, comptable, financière et juridique : un recrutement pour un poste en alternance sur la comptabilité, ou sur le juridique, sera proposé au conseil d'administration pour la rentrée de septembre 2024.

### L'évolution des postes existants :

Enfin, il a été convenu lors du Conseil d'Administration du 6 décembre 2023 de redéfinir les fonctions d'Hélène DOLOU et de Corentin PETUSSEAU compte tenu de l'évolution de leurs missions au sein de la SEM.

### Les locaux

Lors du Conseil d'Administration du 8 décembre 2022, les administrateurs avaient unanimement donné leur accord au Président pour la recherche de nouveaux locaux pour la SEM. Les effectifs ayant augmenté avec l'accroissement de l'activité et des projets en développement : les locaux attribués n'étaient plus adaptés au nombre de collaborateurs.

Le Conseil d'Administration du 1<sup>er</sup> mars 2023 a validé le transfert des bureaux de la SEM vers le nouvel établissement administratif et a approuvé les modalités du bail commercial 3-6-9 relatif à la location des bureaux. Il a autorisé le Président à signer le bail commercial et a donné pouvoir pour mener toutes les actions utiles à la réalisation de ce projet.

Un établissement administratif a été créé et immatriculé au RCS du greffe, les bureaux de la SEM ayant déménagé au 59 avenue Grammont à Tours, une visite des locaux sera organisée dans le courant de l'année 2024.

- **L'ASSEMBLEE GENERALE ORDINAIRE DU 7 JUIN 2023**

L'assemblée générale ordinaire du 7 juin 2023 :

- A adopté les rapports de gestion du CA à l'AGO et du CAC sur les comptes clos et les conventions réglementées
- A validé les comptes clos de l'année 2022, la perte de 494 334 € a été affectée au report à nouveau qui s'élève à 2 376 660 €.

CLOTURE COMPTABLE 2023

• LES RECETTES

- Chiffre d'affaires annuel	: 567 979€ *
- Reprise sur provision	: 9 159 €
- Produits financiers	: 468 952 € **
- Produits exceptionnels	: 169 612 € ***
— <b>TOTAL PRODUITS</b>	<b>: 1 215 702 €</b>

\* Dont : - Production vendue (électricité) : 113 191 €  
- Production vendue (Service et travaux) : 454 788 €

\*\* Dont 299.500 euros Descartes -soit des produits financiers corrigés à 159.422 euros

\*\*\* Dont 165 612 euros d'intérêts CCA recapitalisés - dont 700 cessions créance

• LES CHARGES :

- Charges d'exploitation	: 511 231 €*
- Charges financières	: 286 790 € **
- Charges exceptionnels	: 190 352 € ***
— <b>DEPENSES DES CHARGES</b>	<b>: 988 373 €</b>

\*Dont - Impôt et taxes : 4 497 €  
- Salaires et charges sociales : 234 677 €  
- Dotations aux amortissements : 82 680 €

\*\*Dont 274 500 de perte Descartes

\*\*\*Dont 25000 euros Descartes et 164652 VNC immo en cours + 700 cessions créances

• Le résultat comptable pour 2023 : 227 329 €

Le plan d'affaires prévoyait un bénéfice de 330.000 euros. L'écart s'explique par :

- 50.000 euros de report de facturation pour la prime de développement SAS Solaire de l'Aunay (condition d'obtention du prêt pour la construction de la centrale de Nogent-Le-Rotrou)
- 35.000 euros de report de facturation MELVAN (devis à 50K€ et facturation de 15K€)
- Avoir effectué sur facture client SYS de 2022 de 12.500 €

## Annexe 5



[LOGO SYNDICAT]

- **Prêt bancaire :**

Pas de prêt contracté sur la SEM en 2023.

Le prêt contracté auprès de la BPVF a l'été 2022 pour le financement de la construction de la centrale EUROWIPES a été consolidé en juin 2023.

- **Placement :**

Les parts sociales souscrites au Crédit Coopératif sur les années précédentes (305.198 €) ont été rémunérées pour 3 051,98€ (1%) en 2023. Ces intérêts ont été capitalisés : 200 parts sociales supplémentaires soit 308 248€ de parts sociales souscrites au Crédit Coopératif.

- **Dépôts et cautionnement :**

- En 2021 : immobilisés à la Caisse des Dépôts et Consignations (CDC) dans le cadre de la Garantie à Première Demande imposée par la Commission de Régulation de l'Énergie pour les dossiers lauréats en 2021 : NOGENT-LE-ROTROU et NEUILLE-PONT-PIERRE, pour un montant de 499.800 €.
- En 2022 :
  - o Au 1<sup>er</sup> juin 2022 auprès de la CDC : 96.000 € dans la cadre du dépôt du dossier pour NPP Nord à l'AO CRE projets PV Lauréat
  - o Au 15 décembre 2022 auprès de la CDC : 126.000 € dans la cadre du dépôt du dossier pour Lignières à l'AO CRE – en attente de réponse.
- Aucune caution auprès de la CDDC en 2023

- **Garanties bancaires**

### GAPD CATELLA (37)

Dans le cadre de la candidature des projets PV en toiture et en ombrière à l'appel d'offre de la Commission de Régulation de l'Énergie, il est demandé pour chaque dossier de mettre en place une garantie bancaire ou d'effectuer une consignation. Afin d'éviter d'immobiliser la trésorerie nécessaire aux projets en développement, il a été décidé de ne plus faire de consignation.

La SEM a sollicité une garantie à première demande (GAPD) avec la BPVF pour le projet CATELLA, pour un montant de 360 000 euros sur une période de 18 mois renouvelable, soit un coût compris entre 5 000 et 6 000 euros.

Le Conseil d'Administration du 7 juin 2023 a approuvé la mise en place des garanties bancaires à première demande avec la BPVF.

### GAPD NEUVY-SATAS (41)

Selon les mêmes principes que le projet de CATELLA, la candidature à l'appel d'offre de la CRE relative au projet photovoltaïque en toiture de Neuvy-SATAS, oblige à mettre en place une garantie bancaire.

La SEM a sollicité de la BPVF pour mettre en place d'une garantie à première demande (GAPD) pour un montant de 385 800 € sur 24 mois, soit un coût estimé entre 9 et 10 K€.

Le Conseil d'Administration du 7 juin 2023 a approuvé la mise en place des garanties bancaires à première demande avec la BPVF.

### Caution sur GAPD Fournisseurs Neuillé-Pont-Pierre Sud T1 (37) et Nogent-Le-Rotrou (28)

Dans le cadre de la construction des projets de Neuillé-Pont-Pierre et Nogent-le-Rotrou, la société JINKO, fournisseur de modules photovoltaïques demandent aux SAS une caution sous forme de garantie bancaire à première demande (GAPD) pour délivrer les modules au départ de Chine et les livrer sur site. Le montant en jeu au titre des GAPD sont de 1.150.000 euros par SAS, sur une durée de 4 mois pour un coût global entre 20 et 25 K€. Pour assurer la mise en place ces GAPD, le Crédit Coopératif a demandé à EneR CENTRE-VAL DE LOIRE de se porter caution pour ses filiales ENER 37 et Solaire de l'Aunay.



[LOGO SYNDICAT]

Le Conseil d'Administration du 7 juin 2023 a approuvé la mise en place des GAPD avec le Crédit Coopératif, aux conditions évoquées en instance et a autorisé la SEM EneR CENTRE-VAL DE LOIRE à se porter caution pour ses filiales.

Le cout constat é au début de l'année 2024 pour ces GAPD est de 3.300 € / GAPD.

- Solde trésorerie :

Au 31 décembre 2023, le solde bancaire est de **1 352 578 €** ; les en-cours font apparaitre des dettes fournisseurs de 62 473 € et des créances clients à hauteur de 673 793 € au 31/12/2023 (dont 570 K€ pour EneR37 et Solaire de l'Aunay), les dettes et créances fiscales s'élèvent à 72 582€ (liées principalement aux créances sur EneR37 et Solaire de l'Aunay)

- Evènements notables survenus depuis la clôture de l'exercice :

Aucun événement notable n'est constaté à ce jour depuis le 31 décembre 2023.



## Annexe 5



[LOGO SYNDICAT]

### FILIALES ET PARTICIPATIONS

- **LES DECISIONS STRATEGIQUES ET JURIDIQUES : ENTREE AU CAPITAL, DOCUMENTS SOCIAUX ET GOUVERNANCE**

#### **Gouvernance SEM (représentations aux instances):**

Pas de changement survenu en 2023, les représentations sont :

- Nièvre Energies : Laurent RAYMOND
- Yonne Energie : Laurent RAYMOND
- SIPEnR : Jean-Luc DUPONT
- SDEM : pas de siège au conseil d'administration

#### **Gouvernance SPV (représentations aux instances des filiales):**

- SAS Bre Méthanisation : Vincent Morette
- SAS Soleil des Boischaux : Jean-Louis CAMUS
- SAS Solaire Touraine Poitou : Jean-Luc DUPONT
- SAS Gournay PV : Jean-Luc DUPONT
- SAS ENER37 : Laurent RAYMOND
- SAS Solaire de l'Aunay : Jean-Luc DUPONT
- SAS VAL DE LOIRE SOLAIRE : Jean-Luc DUPONT
- SAS BOURGES SOLAIRE QUATRE VENTS : Philippe MOISSON
- SAS BOURGES SOLAIRE PORT SEC : Philippe MOISSON
- SAS Soleil du Val du Cher : Jean-Luc DUPONT

- **LES DECISIONS FINANCIERES : APPORT EN FONDS PROPRES ET AUGMENTATION DE CAPITAL SUR L'ANNEE 2023**

#### **Créations, entrées au capital ou variation de participation de la SEM**

Sur décision du conseil d'administration en 2022, les SPV ci-dessous ont été créées au greffe de Tours :

- SAS BOURGES SOLAIRE QUATRE VENTS (60% ENERCVL) en partenariat avec l'agglomération Bourges plus (20%) et la ville de Bourges (20%)
- SAS BOURGES SOLAIRE PORT SEC (60% ENERCVL) en partenariat avec l'agglomération Bourges plus (20%) et la ville de Bourges (20%)
- SAS Soleil du Val de Cher (80% ENERCVL) en partenariat avec la communauté de communes (20%)

#### **Apports en Comptes courants d'associés SPV – et prêt d'associés**

Les apports ci-dessous ont été effectués sur 2023 :

- SAS Soleil des Boischaux : 230 000 € sur sollicitation en 2022 pour le financement de la centrale au sol de Chatillon-sur-Indre
- SAS ENER37 : sur le 1<sup>er</sup> trimestre 150 000 € pour le financement de la centrale au sol de Neuillé-Pont-Pierre. Puis un apport temporaire fin 2023 dans l'attente des tirages sur le prêt pour un montant de 300.000 € (remboursé au début de l'année 2024)
- SAS ENER28 : sur le 1<sup>er</sup> trimestre 150 000 € pour le financement de la centrale au sol de Nogent-le-Rotrou. Puis 88 152 € au closing bancaire. Et, un apport de 210 000 € sur le dernier trimestre pour le financement de la centrale en ombrière de VORWERK. Enfin, un apport temporaire de 100 000 € remboursé début 2024.

La SAS Soleil des Boischaux a sollicité ÉneR CENTRE-VAL DE LOIRE fin 2023 pour un apport en compte courants d'associés pour le financement de la construction de la centrale de Buzançais pour un montant de 540.000 euros. Ce sujet sera débattu en 2024.

• TABLEAU RECAPITULATIF DES PARTICIPATIONS DE LA SAEML ENER CENTRE-VAL DE LOIRE (CAPITAL)

Société	Participation	en numéraire
Crédit coopératif		308 248 €
SEML SIPENR	4,32%	475 700 €
NIEVRE ENERGIES	4,57%	100 000 €
YONNE ENERGIE	3,70%	100 000 €
SEM SDESM ENERGIES	3,82%	50 000 €
SAS BRE METHANISATION	20%	4 000 €
SOLAIRE TOURAINE POITOU	20%	32 000 €
SAS GOURNAY PV	33,77%	1 013 €
SAS Soleil des Boischaut	49,00%	490 €
SAS VAL DE LOIRE SOLAIRE	40,00%	2 000 €
SAS ENER37	60,00%	600 €
SAS Solaire de l'Aunay	70,00%	700 €
SAS BOURGES SOLAIRE QUATRE VENTS	60,00%	600 €
SAS BOURGES SOLAIRE PORT SEC	60,00%	600 €
SAS Soleil du Val de Cher	80,00%	800 €

• TABLEAU RECAPITULATIF DES APPORTS EN COMPTE COURANT ET DES CONSIGNATIONS DE LA SEM AU 31/12/2023

Commune / Nom	Année 2020	Année 2021	Année 2022	Année 2023	Total / SAS
SAS SOLAIRE TOURAINE POITOU	200 000 €	- €	- €	- €	200 000 €
SAS Forces Hydrauliques de Descartes	48 500 €	- €	226 000 €	- €	274 500 €
SAS Soleil des boichaut	- €	- €	- €	230 000 €	230 000 €
SAS GOURNAY PV	- €	146 858 €	- €	- €	146 858 €
SAS VAL DE LOIRE SOLAIRE	- €	- €	1 000 839 €	- €	1 000 839 €
SAS ENER37	- €	- €	250 000 €	450 000 €	700 000 €
SAS Solaire de l'Aunay	- €	- €	250 000 €	548 152 €	798 152 €
Consignation (caisse des dépôts)	- €	499 000 €	222 000 €	- €	721 000 €
<b>Total / année</b>	<b>248 500 €</b>	<b>645 858 €</b>	<b>1 948 839 €</b>	<b>1 228 152 €</b>	<b>4 071 349 €</b>

## Annexe 5



[LOGO SYNDICAT]

### La SEM : ACTIONNARIAT ET CAPITAL

- COMPOSITION DU CAPITAL SOCIAL**

Le Conseil d'Administration du 7 juin 2023 a constaté la réalisation définitive de l'augmentation de capital votée en 2020.

Les contrats de cessions de titres entre le SIEIL (cédant) et le SDEI / SIDELC (cessionnaires) ont été signés. Ils ont été transmis pour enregistrement au service compétent du SIE. A compter de la date de transmission, la nouvelle répartition du capital social de la SEM EneR CENTRE-VAL DE LOIRE est :

#### Répartition du capital social de la SEM au 31/12/2023

Actionnaires	Capital 2023	Participation	Nom d'actions	Adm
SIEIL	4 425 200 €	44,25%	11 063	8
SIDELC	500 000 €	5,00%	1 250	1
Energie Eure-et-Loir	2 200 000 €	22,00%	5 500	3
SDEI	500 000 €	5,00%	1 250	1
SDE18	150 000 €	1,50%	375	1
<b>Actionnariat public direct</b>	<b>7 775 200 €</b>	<b>77,75%</b>	<b>19 438</b>	<b>14</b>
Soregies	750 000 €	7,50%	1 875	1
Sergies	350 000 €	3,50%	875	1
Nièvres Energies	250 000 €	2,50%	625	1
Yonne Energie	250 000 €	2,50%	625	1
SIPEnR	124 800 €	1,25%	312	1
SICAP	250 000 €	2,50%	625	1
GEDIA Prod	250 000 €	2,50%	625	1
<b>Actionnariat Privé</b>	<b>2 224 800 €</b>	<b>22,25%</b>	<b>5 562</b>	<b>7</b>
<b>Actionnariat SEM</b>	<b>10 000 000,00 €</b>	<b>100%</b>	<b>25 000</b>	<b>21</b>

Lors du conseil d'Administration du 4 octobre 2023, le SDE18 a annoncé augmenter sa participation au capital de la SEM à hauteur de 500 K€ (5% du capital social) à partir du 01/01/2024.

Cette augmentation se fera par le rachat d'actions du SIEIL, avec un étalement du versement des fonds sur trois ans (En 2024 : 150.000 euros - En 2025 : 100.000 euros - En 2026 : 100.000 euros).

- COMPTES COURANTS**

Aucun compte courant d'associé en cours.

- LES STATUTS**

Aucune modification des Statuts en 2023

- LE PACTE D'ACTIONNAIRES**

Aucune modification du Pacte en 2023

---

## REMUNERATIONS ET AVANTAGES DES MANDATAIRES SOCIAUX

---

Conformément à la décision du Conseil d'administration du 26 mars 2012, confirmé par le conseil d'administration du 14 octobre 2020 : il a été décidé de ne verser aucune rémunération aux administrateurs. Aucun frais de déplacements lié à une formation n'a été versé en 2023.

## Annexe 5



[LOGO SYNDICAT]

---

### CONVENTIONS DE PARTENARIAT

---

#### Les contrats signés en 2022

- Partenariat avec le développeur MELVAN

#### Les conventions réglementées (impliquant un partenariat avec un actionnaire ou une filiale)

- Convention de prestation avec le SIDELC pour les projets Hydrogène
- Avenant à la convention SIEIL pour la mise à disposition de moyen
- Convention de partenariat avec la communauté de communes autour de Chenonceaux – Bléré – Val de Cher

[LOGO SYNDICAT]

---

**RAPPORT SUR LE GOUVERNEMENT D'ENTREPRISE [A actualiser]**

---

Liste de l'ensemble des mandats exercés par chaque mandataire social (Société ; association ; établissement public) :

Prénom, Nom, mandat du représentant de la SEM

# FINANCES

## COMITÉ SYNDICAL

## DU 11 JUIN 2024

### COMPTE DE GESTION 2023

### DU BUDGET PRINCIPAL

DIRECTION GÉNÉRALE DES FINANCES PUBLIQUES  
P.DEP INDRE-ET-LOIRE  
N° CODIQUE 037090  
Date Edition : 25/04/2024  
Compte : DEFINITIF

IDENTIFIANT BUDGET 66400  
N° de SIRET 20007654500017

**SY INTERC ENERGIE INDRE LOIRE  
BUDGET PRINCIPAL**

**COMPTE DE GESTION  
EXERCICE 2023**

PRÉSENTÉ À  
La Chambre régionale des comptes

PAR LE(S) COMPTABLE(S)  
Mme Béatrice Wacongne

AYANT EXERCÉ AU COURS DE LA GESTION  
DU 01/01/2023 AU 25/04/2024

Population 626674  
Nomenclature M14 sup egal 10000h  
Voté par Nature avec ref. fonct.

**SOMMAIRE**

**Le Compte de Gestion sur Chiffres**

1ERE PARTIE : Situation patrimoniale .....	3
<u>1 Bilan synthétique .....</u>	<u>Etat I-1 4</u>
2 Bilan .....	Etat I-2 5
2.1 Bilan Actif	
2.2 Bilan Passif	
<u>3 Compte de résultat synthétique .....</u>	<u>Etat I-3 13</u>
<u>4 Compte de résultat .....</u>	<u>Etat I-4 14</u>
5 Annexe .....	18
<u>Etats des opérations pour compte de tiers .....</u>	<u>Etat I-5 19</u>
2EME PARTIE : Exécution budgétaire .....	21
<u>1 Résultats budgétaires de l'exercice .....</u>	<u>Etat II-1 22</u>
<u>2 Résultats d'exécution .....</u>	<u>Etat II-2 23</u>
<u>3 Etat de consommation des crédits .....</u>	<u>Etat II-3 26</u>
<u>4 Etat de réalisation des opérations .....</u>	<u>Etat II-4 30</u>
3EME PARTIE : Comptabilité des deniers et valeurs .....	40
<u>1 Balance des comptes .....</u>	<u>Etat III-1 41</u>
<u>2 Situation des valeurs inactives .....</u>	<u>Etat III-2 74</u>
4EME PARTIE : Page des signatures .....	75



## Annexe 6

N° CODIQUE DU POSTE COMPTABLE : 037090

NOM DU POSTE COMPTABLE : P.DEP INDRE-ET-LOIRE

ETABLISSEMENT : SY INTERC ENERGIE INDRE LOIRE

### Situation Patrimoniale - Bilan Synthétique

66400 - SY INTERC ENERGIE INDRE LOIRE

Exercice 2023

ACTIF NET <sup>(1)</sup>	Total(En Milliers d'Euros)	PASSIF	Total(En Milliers d'Euros)
<b>Immobilisations incorporelles (nettes)</b>	<b>9 429,40</b>	Dotations	55 013,80
Terrains	54,84	Fonds Globalisés	6 727,05
Constructions	1 637,97	Réserves	243 321,70
Réseaux et installations de voirie et réseaux divers	189 419,54	Différences sur réalisations d'immobilisations	-4 760,99
Immobilisations corporelles en cours	23 363,44	Report à nouveau	5 197,32
Immobilisations mises en concession, affermage ou à disposition et immobilisations affectées	237 712,50	Résultat de l'exercice	5 642,54
Autres immobilisations corporelles	3 054,78	Subventions transférables	62 930,88
<b>Total immobilisations corporelles (nettes)</b>	<b>455 243,07</b>	Subventions non transférables	80 413,92
<b>Immobilisations financières</b>	<b>4 786,46</b>	Droits de l'affectant, du concédant, de l'affermement et du remettant	10 588,27
<b>TOTAL ACTIF IMMOBILISE</b>	<b>469 458,94</b>	Autres fonds propres	
Stocks		<b>TOTAL FONDS PROPRES</b>	<b>465 074,51</b>
Créances	2 944,64	<b>PROVISIONS POUR RISQUES ET CHARGES</b>	
Valeurs mobilières de placement		<b>Dettes financières à long terme</b>	<b>8 658,51</b>
Disponibilités	3 065,68	Fournisseurs <sup>(2)</sup>	1 369,97
Autres actifs circulant		Autres dettes à court terme	303,12
<b>TOTAL ACTIF CIRCULANT</b>	<b>6 010,31</b>	<b>Total dettes à court terme</b>	<b>1 673,09</b>
<b>Comptes de régularisations</b>		<b>TOTAL DETTES</b>	<b>10 331,60</b>
		<b>Comptes de régularisations</b>	<b>63,14</b>
<b>TOTAL ACTIF</b>	<b>475 469,25</b>	<b>TOTAL PASSIF</b>	<b>475 469,25</b>

(1) Déduction faite des amortissements et provisions

(2) Y compris mandats émis pendant la journée complémentaire et réglés sur l'exercice 2024

N° CODIQUE DU POSTE COMPTABLE : 037090

NOM DU POSTE COMPTABLE : P.DEP INDRE-ET-LOIRE

ETABLISSEMENT : SY INTERC ENERGIE INDRE LOIRE

## BILAN (en Euros)

66400 - SY INTERC ENERGIE INDRE LOIRE

Exercice 2023

ACTIF		Exercice 2023			Exercice 2022
		BRUT	AMORTISSEMENTS ET PROVISIONS	NET	NET
ACTIF IMMOBILISE	Subventions d'équipement versées	14 030 343,10	5 475 468,82	8 554 874,28	8 447 451,34
	Autres immobilisations incorporelles	2 081 273,07	1 206 743,62	874 529,45	564 273,56
	Immobilisations incorporelles en cours				
	Terrains en toute propriété	54 840,18		54 840,18	54 840,18
	Constructions en toute propriété	4 825 706,10	3 187 739,72	1 637 966,38	1 789 333,07
	Construction sur sol autrui en tte prop				
	Réseaux installations voirie rés divers	212 278 334,36	44 450 885,96	167 827 448,40	157 158 085,84
	Collections et oeuvres d'art				
	Autres immobilisations corporelles	4 778 318,73	1 723 535,27	3 054 783,46	1 929 144,42
	Immobilisations corporelles en cours	23 363 439,05		23 363 439,05	18 988 965,80
	Immo affect à service non personnalisé				
	Immo en concess afferm à dispo immo aff	237 712 503,95		237 712 503,95	237 712 503,95
	Terrains reçus au titre de mise à dispo				
	Construc reçues au titre mise à dispo				
	Construction sur sol autrui mise à dispo				
Réseaux installations voirie rés divers	23 744 242,64	2 152 153,95	21 592 088,69	22 107 339,69	
Collections et oeuvres d'art					
Autres immobilisations corporelles					
MONTANT A REPORTER	522 869 001,18	58 196 527,34	464 672 473,84	448 751 937,85	

## Annexe 6

N° CODIQUE DU POSTE COMPTABLE : 037090

NOM DU POSTE COMPTABLE : P.DEP INDRE-ET-LOIRE

ETABLISSEMENT : SY INTERC ENERGIE INDRE LOIRE

### BILAN (en Euros)

66400 - SY INTERC ENERGIE INDRE LOIRE

Exercice 2023

ACTIF		Exercice 2023			Exercice 2022
		BRUT	AMORTISSEMENTS ET PROVISIONS	NET	NET
ACTIF IMMOBILISE SUIVE	REPORT	522 869 001,18	58 196 527,34	464 672 473,84	448 751 937,85
	Terrains recus au titre d'affectation				
	Construct reçues au titre d'affectation				
	Construc sol d'autrui au titre affectat				
	Réseaux installations voirie rés divers				
	Collections et oeuvres d'art				
	Autres immobilisations corporelles				
	Participations et créances rattachées	68 900,00		68 900,00	68 900,00
	Autres titres immobilisés	4 484 000,00		4 484 000,00	4 700 200,00
	Prêts				
	Avances en garanties d'emprunt				
Autres créances	233 564,09		233 564,09	53 743,59	
<b>ACTIF IMMOBILISE TOTAL I</b>		<b>527 655 465,27</b>	<b>58 196 527,34</b>	<b>469 458 937,93</b>	<b>453 574 781,44</b>

Annexe 6

N° CODIQUE DU POSTE COMPTABLE : 037090

NOM DU POSTE COMPTABLE : P.DEP INDRE-ET-LOIRE

ETABLISSEMENT : SY INTERC ENERGIE INDRE LOIRE

**BILAN (en Euros)**

66400 - SY INTERC ENERGIE INDRE LOIRE

Exercice 2023

ACTIF		Exercice 2023			Exercice 2022
		BRUT	AMORTISSEMENTS ET PROVISIONS	NET	NET
ACTIF CIRCULANT	Terrains				
	Production autre que terrains				
	Autres stocks				
	Redevables et comptes rattachés	248 562,70		248 562,70	2 825 248,13
	Créanc irrécouv adm par juge des cptes				
	Créances sur l'Etat et collec publiques	2 414 056,28		2 414 056,28	2 474 930,24
	Créances sur BA CCAS et CDE rattachées				
	Opérations pour le compte de tiers				
	Autres créances	282 020,00		282 020,00	190 765,87
	Valeurs mobilières de placement				
	Disponibilités	3 065 675,12		3 065 675,12	2 484 307,57
Avances de trésorerie					
Charges constatées d'avance					
<b>ACTIF CIRCULANT TOTAL II</b>		<b>6 010 314,10</b>		<b>6 010 314,10</b>	<b>7 975 251,81</b>

## Annexe 6

N° CODIQUE DU POSTE COMPTABLE : 037090

NOM DU POSTE COMPTABLE : P.DEP INDRE-ET-LOIRE

ETABLISSEMENT : SY INTERC ENERGIE INDRE LOIRE

### BILAN (en Euros)

66400 - SY INTERC ENERGIE INDRE LOIRE

Exercice 2023

ACTIF		Exercice 2023			Exercice 2022
		BRUT	AMORTISSEMENTS ET PROVISIONS	NET	NET
COMPTES DE REGULARISATION	Charges à répartir sur plusieurs exer				
	Primes de remboursement des obligations				
	Dépenses à classer ou à régulariser				
	Ecarts de conversion - Actif				
	<b>COMPTES DE REGULARISATION TOTAL III</b>				
	<b>TOTAL GENERAL (I + II + III)</b>	<b>533 665 779,37</b>	<b>58 196 527,34</b>	<b>475 469 252,03</b>	<b>461 550 033,25</b>

N° CODIQUE DU POSTE COMPTABLE : 037090

NOM DU POSTE COMPTABLE : P.DEP INDRE-ET-LOIRE

ETABLISSEMENT : SY INTERC ENERGIE INDRE LOIRE

## BILAN (en Euros)

66400 - SY INTERC ENERGIE INDRE LOIRE

Exercice 2023

PASSIF		Exercice 2023	Exercice 2022
FONDS PROPRES	Dotations	55 013 803,18	55 013 803,18
	Mise à disposition chez le bénéficiaire	10 588 273,90	10 588 273,90
	Affectation par collec de rattachement		
	Réserves	243 321 700,75	241 888 340,13
	Neutra amortis subv equip versees	-4 770 791,78	-4 097 272,14
	Report à nouveau	5 197 319,66	791 000,00
	Résultat de l'exercice	5 642 543,11	5 839 680,28
	Subventions transférables	62 930 882,65	54 676 098,14
	Différences sur réalisations d'immob	9 802,88	9 802,88
	Fonds globalisés	6 727 052,94	5 661 676,03
	Subventions non transférables	80 413 922,95	80 413 922,95
	Droits de l'affectant		
<b>FONDS PROPRES TOTAL I</b>	<b>465 074 510,24</b>	<b>450 785 325,35</b>	

## Annexe 6

N° CODIQUE DU POSTE COMPTABLE : 037090

NOM DU POSTE COMPTABLE : P.DEP INDRE-ET-LOIRE

ETABLISSEMENT : SY INTERC ENERGIE INDRE LOIRE

### BILAN (en Euros)

66400 - SY INTERC ENERGIE INDRE LOIRE

Exercice 2023

PASSIF		Exercice 2023	Exercice 2022
PROVISIONS POUR RISQUES ET CHARGES	Provisions pour risques		
	Provisions pour charges		
	<b>PROVISIONS POUR RISQUE ET CHARGES TOTAL II</b>		

N° CODIQUE DU POSTE COMPTABLE : 037090

NOM DU POSTE COMPTABLE : P.DEP INDRE-ET-LOIRE

ETABLISSEMENT : SY INTERC ENERGIE INDRE LOIRE

## BILAN (en Euros)

66400 - SY INTERC ENERGIE INDRE LOIRE

Exercice 2023

PASSIF		Exercice 2023	Exercice 2022
DETTES	Emprunts obligataires		
	Emprunts auprès des étab de crédits	8 658 512,88	7 181 135,18
	Emprunts et dettes financières divers		
	Crédits et lignes de trésorerie		
	Fournisseurs et comptes rattachés	1 356 171,19	1 211 941,73
	Dettes fiscales et sociales	93 000,00	544 420,67
	Dettes envers l'Etat et les collec publ	169 542,92	60 181,00
	Dettes envers BA CCAS et CDE rattachées		
	Opérations pour le compte de tiers		
	Autres dettes	40 574,09	11 184,23
	Fournisseurs d'immobilisations	13 799,66	5 559,08
Produits constatés d'avance			
<b>DETTES TOTAL III</b>	<b>10 331 600,74</b>	<b>9 014 421,89</b>	



## Annexe 6

N° CODIQUE DU POSTE COMPTABLE : 037090

NOM DU POSTE COMPTABLE : P.DEP INDRE-ET-LOIRE

ETABLISSEMENT : SY INTERC ENERGIE INDRE LOIRE

### BILAN (en Euros)

66400 - SY INTERC ENERGIE INDRE LOIRE

Exercice 2023

<b>PASSIF</b>		<b>Exercice 2023</b>	<b>Exercice 2022</b>
COMPTES DE REGULARISATION	Recettes à classer ou à régulariser	63 141,05	1 750 286,01
	Ecart de conversion - Passif		
	<b>COMPTES DE REGULARISATION TOTAL IV</b>	<b>63 141,05</b>	<b>1 750 286,01</b>
	<b>TOTAL GENERAL ( I + II + III + IV)</b>	<b>475 469 252,03</b>	<b>461 550 033,25</b>

N° CODIQUE DU POSTE COMPTABLE : 037090

NOM DU POSTE COMPTABLE : P.DEP INDRE-ET-LOIRE

ETABLISSEMENT : SY INTERC ENERGIE INDRE LOIRE

## Compte de Résultat Synthétique

En Milliers d'Euros

66400 - SY INTERC ENERGIE INDRE LOIRE

Exercice 2023

POSTES	Exercice 2023	Exercice 2022
Impôts et taxes perçus	12 088,62	10 023,19
Dotations et subventions reçues	1 724,81	1 695,77
Produits des services	194,21	333,20
Autres produits	3 459,50	4 106,09
Transfert de charges		
Produits courants non financiers	17 467,13	16 158,25
Traitements, salaires, charges sociales	2 500,50	2 427,50
Achats et charges externes	4 127,65	3 226,45
Participations et interventions	214,53	204,04
Dotations aux amortissements et provisions	8 219,66	7 683,47
Autres charges	426,75	176,13
Charges courantes non financières	15 489,09	13 717,59
<b>RESULTAT COURANT NON FINANCIER</b>	<b>1 978,04</b>	<b>2 440,67</b>
Produits courants financiers	3,43	
Charges courantes financières	103,93	71,96
<b>RESULTAT COURANT FINANCIER</b>	<b>-100,50</b>	<b>-71,96</b>
<b>RESULTAT COURANT</b>	<b>1 877,54</b>	<b>2 368,71</b>
Produits exceptionnels	3 972,22	3 669,54
Charges exceptionnelles	207,22	198,56
<b>RESULTAT EXCEPTIONNEL</b>	<b>3 765,00</b>	<b>3 470,97</b>
<b>IMPOTS SUR LES BENEFICES</b>		
<b>RESULTAT DE L'EXERCICE</b>	<b>5 642,54</b>	<b>5 839,68</b>

## Annexe 6

N° CODIQUE DU POSTE COMPTABLE : 037090

NOM DU POSTE COMPTABLE : P.DEP INDRE-ET-LOIRE

ETABLISSEMENT : SY INTERC ENERGIE INDRE LOIRE

### COMPTE DE RESULTAT 2023

66400 - SY INTERC ENERGIE INDRE LOIRE

Exercice 2023

POSTES	Exercice 2023	Exercice 2022
<b>PRODUITS COURANTS NON FINANCIERS</b>		
Impôts locaux		
Autres impôts et taxes	12 088 619,65	10 023 194,57
Produits services, domaine et ventes div	194 208,86	333 198,14
Production stockée		
Production immobilisée		
Reprise sur amortissements et provisions		
Transferts de charges		
Autres produits	3 459 498,88	4 106 089,55
Dotations de l'Etat	60 429,02	60 604,32
Subventions et participations	1 663 813,85	1 635 167,67
Autres attributions (péréquat, compensa)	563,40	
<b>TOTAL I</b>	<b>17 467 133,66</b>	<b>16 158 254,25</b>
<b>CHARGES COURANTES NON FINANCIERES</b>		
Traitements et salaires	1 749 395,10	1 758 312,05
Charges sociales	751 101,15	669 189,94
Achats et charges externes	4 127 650,39	3 226 453,82
Impôts et taxes	39 042,59	37 222,87
Dotations amortissements des immob	8 219 664,86	7 683 470,93
Dot amort sur charges à répartir		

N° CODIQUE DU POSTE COMPTABLE : 037090

NOM DU POSTE COMPTABLE : P.DEP INDRE-ET-LOIRE

ETABLISSEMENT : SY INTERC ENERGIE INDRE LOIRE

## COMPTE DE RESULTAT 2023

66400 - SY INTERC ENERGIE INDRE LOIRE

Exercice 2023

POSTES	Exercice 2023	Exercice 2022
Dotations aux provisions		
Autres charges	387 708,18	138 902,20
Contingents et participations		
Subventions	214 526,45	204 036,00
<b>TOTAL II</b>	<b>15 489 088,72</b>	<b>13 717 587,81</b>
<b>A - RESULTAT COURANT NON FINANCIER (I-II)</b>	<b>1 978 044,94</b>	<b>2 440 666,44</b>
<b>PRODUITS COURANTS FINANCIERS</b>		
Valeurs mob et créances de l'actif immo		
Autres intérêts et produits assimilés	3 428,53	
Gains de change		
Produit net sur cessions de VMP		
Reprises sur provisions		
Transferts de charges		
<b>TOTAL III</b>	<b>3 428,53</b>	
<b>CHARGES COURANTES FINANCIERES</b>		
Intérêts et charges assimilées	103 933,50	71 959,91
Pertes de change		
Charges nettes sur cessions de VMP		
Dotations aux amort et aux provisions		
<b>TOTAL IV</b>	<b>103 933,50</b>	<b>71 959,91</b>

## Annexe 6

N° CODIQUE DU POSTE COMPTABLE : 037090

NOM DU POSTE COMPTABLE : P.DEP INDRE-ET-LOIRE

ETABLISSEMENT : SY INTERC ENERGIE INDRE LOIRE

### COMPTE DE RESULTAT 2023

66400 - SY INTERC ENERGIE INDRE LOIRE

Exercice 2023

POSTES	Exercice 2023	Exercice 2022
<b>B - RESULTAT COURANT FINANCIER (III-IV)</b>	<b>-100 504,97</b>	<b>-71 959,91</b>
<b>A + B - RESULTAT COURANT</b>	<b>1 877 539,97</b>	<b>2 368 706,53</b>
<b>PRODUITS EXCEPTIONNELS</b>		
Produits except op gestion : Subventions		
Prod exception gestion : Autres opér		5 541,96
Produits des cessions d'immobilisations		
Diff réalis(négatives)repr cpte résultat		
Neutralisation des amortissements	673 519,64	711 390,17
Prod exception capital : Autres opér	3 298 700,62	2 952 603,86
Reprises sur provisions		
Transferts de charges		
<b>TOTAL V</b>	<b>3 972 220,26</b>	<b>3 669 535,99</b>
<b>CHARGES EXCEPTIONNELLES</b>		
Charg except op gestion : subventions	169 542,92	
Charg excep op gestion-Autres opérations	37 674,20	15 033,11
Valeur comptable des immo cédées		
Diff réalis(positives)transf à investist		
Charg excep op capital-Autres opérations		183 529,13
Dotations aux amort et aux provisions		
<b>TOTAL VI</b>	<b>207 217,12</b>	<b>198 562,24</b>

N° CODIQUE DU POSTE COMPTABLE : 037090

NOM DU POSTE COMPTABLE : P.DEP INDRE-ET-LOIRE

ETABLISSEMENT : SY INTERC ENERGIE INDRE LOIRE

**COMPTE DE RESULTAT 2023**

66400 - SY INTERC ENERGIE INDRE LOIRE

Exercice 2023

POSTES	Exercice 2023	Exercice 2022
<b>C - RESULTAT EXCEPTIONNEL (V-VI)</b>	<b>3 765 003,14</b>	<b>3 470 973,75</b>
<b>TOTAL DES PRODUITS (I+III+V)</b>	<b>21 442 782,45</b>	<b>19 827 790,24</b>
<b>TOTAL DES CHARGES (II+IV+VI)</b>	<b>15 800 239,34</b>	<b>13 988 109,96</b>
<b>RESULTAT DE L'EXERCICE</b>	<b>5 642 543,11</b>	<b>5 839 680,28</b>

## Annexe 6

N° CODIQUE DU POSTE COMPTABLE : 037090

NOM DU POSTE COMPTABLE : P.DEP INDRE-ET-LOIRE

ETABLISSEMENT : SY INTERC ENERGIE INDRE LOIRE

### Opérations Compte de Tiers

66400 - SY INTERC ENERGIE INDRE LOIRE

Exercice 2023

Situation des opérations pour le compte de tiers soldées au 31/12/2023

Opérations pour le compte de tiers	Balance d'entrée		Dépenses de l'année	Recettes de l'année	Balance de sortie	
	Solde débiteur	Solde créditeur			Solde débiteur	Solde créditeur

N° CODIQUE DU POSTE COMPTABLE : 037090

NOM DU POSTE COMPTABLE : P.DEP INDRE-ET-LOIRE

ETABLISSEMENT : SY INTERC ENERGIE INDRE LOIRE

## Opérations Compte de Tiers

66400 - SY INTERC ENERGIE INDRE LOIRE

Exercice 2023

Situation des opérations pour le compte de tiers non soldées au 31/12/2023

Opérations pour le compte de tiers	Balance d'entrée		Dépenses de l'année	Recettes de l'année	Balance de sortie	
	Solde débiteur	Solde créditeur			Solde débiteur	Solde créditeur



## Annexe 6

N° CODIQUE DU POSTE COMPTABLE : 037090

NOM DU POSTE COMPTABLE : P.DEP INDRE-ET-LOIRE

ETABLISSEMENT : SY INTERC ENERGIE INDRE LOIRE

### Résultats budgétaires de l'exercice

66400 - SY INTERC ENERGIE INDRE LOIRE

Exercice 2023

	SECTION D'INVESTISSEMENT	SECTION DE FONCTIONNEMENT	TOTAL DES SECTIONS
<b>RECETTES</b>			
Prévisions budgétaires totales (a)	43 710 235,95	25 793 319,66	69 503 555,61
Titres de recette émis (b)	26 521 172,83	25 767 098,45	52 288 271,28
Réductions de titres (c)	183 484,44	3 073 834,15	3 257 318,59
Recettes nettes (d = b - c)	26 337 688,39	22 693 264,30	49 030 952,69
<b>DEPENSES</b>			
Autorisations budgétaires totales (e)	43 710 235,95	25 793 319,66	69 503 555,61
Mandats émis (f)	35 584 108,57	18 901 724,98	54 485 833,55
Annulations de mandats (g)	4 920 058,08	1 851 003,79	6 771 061,87
Depenses nettes (h = f - g)	30 664 050,49	17 050 721,19	47 714 771,68
<b>RESULTAT DE L'EXERCICE</b>			
(d - h) Excédent		5 642 543,11	1 316 181,01
(h - d) Déficit	4 326 362,10		

N° CODIQUE DU POSTE COMPTABLE : 037090

NOM DU POSTE COMPTABLE : P.DEP INDRE-ET-LOIRE

ETABLISSEMENT : SY INTERC ENERGIE INDRE LOIRE

## Résultats d'exécution du budget principal et des budgets des services non personnalisés

66400 - SY INTERC ENERGIE INDRE LOIRE

Exercice 2023

	RESULTAT A LA CLOTURE DE L'EXERCICE PRECEDENT : 2022	PART AFFECTEE A L'INVESTISSEMENT : EXERCICE 2023	RESULTAT DE L'EXERCICE 2023	TRANSFERT OU INTEGRATION DE RESULTATS PAR OPERATION D'ORDRE NON BUDGETAIRE	RESULTAT DE CLOTURE DE L'EXERCICE 2023
I - Budget principal					
Investissement	-2 247 129,82		-4 326 362,10		-6 573 491,92
Fonctionnement	6 630 680,28	1 433 360,62	5 642 543,11		10 839 862,77
<b>TOTAL I</b>	<b>4 383 550,46</b>	<b>1 433 360,62</b>	<b>1 316 181,01</b>		<b>4 266 370,85</b>
II - Budgets des services à caractère administratif					
<b>TOTAL II</b>					
III - Budgets des services à caractère industriel et commercial 66401-PCRS plan corps rue simplifié					
Investissement	208 854,38		-479,97		208 374,41
Fonctionnement	7 636,44		-7 636,44		
<b>Sous-Total</b>	<b>216 490,82</b>		<b>-8 116,41</b>		<b>208 374,41</b>
<b>TOTAL III</b>	<b>216 490,82</b>		<b>-8 116,41</b>		<b>208 374,41</b>
<b>TOTAL I + II + III</b>	<b>4 600 041,28</b>	<b>1 433 360,62</b>	<b>1 308 064,60</b>		<b>4 474 745,26</b>

Annexe 6

N° CODIQUE DU POSTE COMPTABLE : 037090

NOM DU POSTE COMPTABLE : P.DEP INDRE-ET-LOIRE

ETABLISSEMENT : SY INTERC ENERGIE INDRE LOIRE

## Etat Consommation des Crédits

Section D'INVESTISSEMENT  
DEPENSES

66400 - SY INTERC ENERGIE INDRE LOIRE

Exercice 2023

N° chapitre ou article (selon le niveau de vote)	Intitulé	Budget Primitif 1	Décision Modificative 2	Total prévisions 3 = 1 + 2	Emissions 4	Annulations 5	Dépenses nettes 6 = 4 - 5	Solde prévisions/ réalisations 7 = 3 - 6
13	Subventions d'investissement	50 000,00	200 000,00	250 000,00	87 760,61		87 760,61	162 239,39
16	Emprunts et dettes assimilées	600 000,00		600 000,00	522 208,01		522 208,01	77 791,99
20	Immobilisations incorporelles	762 000,00	465 802,21	1 227 802,21	405 282,88	702,24	404 580,64	823 221,57
204	Subventions d'équipement versées	1 463 998,28	644 434,83	2 108 433,11	856 947,28	76 004,70	780 942,58	1 327 490,53
21	Immobilisations corporelles	23 374 296,13	-2 918 889,61	20 455 406,52	22 684 801,04	4 796 405,27	17 888 395,77	2 567 010,75
23	Immobilisations en cours	7 966 689,22	-47 916,37	7 918 772,85	5 740 351,49	38 587,09	5 701 764,40	2 217 008,45
26	Participations et créances rattachées à des participations	50 000,00		50 000,00				50 000,00
27	Autres immobilisations financières	1 136 500,00	13 957,00	1 150 457,00	589 000,02		589 000,02	561 456,98
020	Dépenses imprévues - section d'investissement	203 701,95	298 532,49	502 234,44				502 234,44
<b>SOUS-TOTAL</b>	<b>CHAPITRES REELS VOTES SANS OPERATIONS</b>	<b>35 607 185,58</b>	<b>-1 344 079,45</b>	<b>34 263 106,13</b>	<b>30 886 351,33</b>	<b>4 911 699,30</b>	<b>25 974 652,03</b>	<b>8 288 454,10</b>
<b>TOTAL</b>	<b>DEPENSES REELLES D'INVESTISSEMENT</b>	<b>35 607 185,58</b>	<b>-1 344 079,45</b>	<b>34 263 106,13</b>	<b>30 886 351,33</b>	<b>4 911 699,30</b>	<b>25 974 652,03</b>	<b>8 288 454,10</b>
040	Opérations d'ordre de transfert entre sections	3 800 000,00	100 000,00	3 900 000,00	3 898 985,36		3 898 985,36	1 014,64
041	Opérations patrimoniales	3 300 000,00		3 300 000,00	798 771,88	8 358,78	790 413,10	2 509 586,90
<b>TOTAL</b>	<b>DEPENSES D'ORDRE D'INVESTISSEMENT</b>	<b>7 100 000,00</b>	<b>100 000,00</b>	<b>7 200 000,00</b>	<b>4 697 757,24</b>	<b>8 358,78</b>	<b>4 689 398,46</b>	<b>2 510 601,54</b>
001	Solde d'exécution de la section d'investissement reporté		2 247 129,82	2 247 129,82				2 247 129,82
<b>TOTAL GENERAL</b>		<b>42 707 185,58</b>	<b>1 003 050,37</b>	<b>43 710 235,95</b>	<b>35 584 108,57</b>	<b>4 920 058,08</b>	<b>30 664 050,49</b>	<b>13 046 185,46</b>

N° CODIQUE DU POSTE COMPTABLE : 037090

NOM DU POSTE COMPTABLE : P.DEP INDRE-ET-LOIRE

ETABLISSEMENT : SY INTERC ENERGIE INDRE LOIRE

## Etat Consommation des Crédits

Section D'INVESTISSEMENT  
RECETTES

66400 - SY INTERC ENERGIE INDRE LOIRE

Exercice 2023

N° chapitre ou article (selon le niveau de vote)	Intitulé	Budget Primitif 1	Décision Modificative 2	Total prévisions 3 = 1 + 2	Emissions 4	Annulations 5	Recettes nettes 6 = 4 - 5	Solde prévisions/réalisations 7 = 3 - 6
10	Dotations fonds divers et réserves	700 000,00	1 433 360,62	2 133 360,62	2 498 737,53		2 498 737,53	-365 376,91
13	Subventions d'investissement	20 112 185,58	-3 263 913,31	16 848 272,27	11 743 136,50	175 125,66	11 568 010,84	5 280 261,43
16	Emprunts et dettes assimilées	5 000 000,00	-3 000 000,00	2 000 000,00	2 000 000,00		2 000 000,00	
20	Immobilisations incorporelles				4 320,00		4 320,00	-4 320,00
21	Immobilisations corporelles	50 000,00		50 000,00	8 718,17		8 718,17	41 281,83
23	Immobilisations en cours	200 000,00	8 933,57	208 933,57	9 094,54		9 094,54	199 839,03
27	Autres immobilisations financières	2 845 000,00	613 349,83	3 458 349,83	1 238 729,35		1 238 729,35	2 219 620,48
024	Produits de cessions (recettes)							
<b>SOUS-TOTAL</b>	<b>CHAPITRES REELS VOTES SANS OPERATIONS</b>	<b>28 907 185,58</b>	<b>-4 208 269,29</b>	<b>24 698 916,29</b>	<b>17 502 736,09</b>	<b>175 125,66</b>	<b>17 327 610,43</b>	<b>7 371 305,86</b>
<b>TOTAL</b>	<b>RECETTES REELLES D'INVESTISSEMENT</b>	<b>28 907 185,58</b>	<b>-4 208 269,29</b>	<b>24 698 916,29</b>	<b>17 502 736,09</b>	<b>175 125,66</b>	<b>17 327 610,43</b>	<b>7 371 305,86</b>
021	Virement de la section de fonctionnement (section d'investissement)	1 500 000,00	5 211 319,66	6 711 319,66				6 711 319,66
040	Opérations d'ordre de transfert entre sections	9 000 000,00		9 000 000,00	8 219 664,86		8 219 664,86	780 335,14
041	Opérations patrimoniales	3 300 000,00		3 300 000,00	798 771,88	8 358,78	790 413,10	2 509 586,90
<b>TOTAL</b>	<b>RECETTES D'ORDRE D'INVESTISSEMENT</b>	<b>13 800 000,00</b>	<b>5 211 319,66</b>	<b>19 011 319,66</b>	<b>9 018 436,74</b>	<b>8 358,78</b>	<b>9 010 077,96</b>	<b>10 001 241,70</b>
<b>TOTAL GENERAL</b>		<b>42 707 185,58</b>	<b>1 003 050,37</b>	<b>43 710 235,95</b>	<b>26 521 172,83</b>	<b>183 484,44</b>	<b>26 337 688,39</b>	<b>17 372 547,56</b>

## Annexe 6

N° CODIQUE DU POSTE COMPTABLE : 037090

NOM DU POSTE COMPTABLE : P.DEP INDRE-ET-LOIRE

ETABLISSEMENT : SY INTERC ENERGIE INDRE LOIRE

### Etat Consommation des Crédits

Section DE FONCTIONNEMENT  
DEPENSES

66400 - SY INTERC ENERGIE INDRE LOIRE

Exercice 2023

N° chapitre ou article (selon le niveau de vote)	Intitulé	Budget Primitif 1	Décision Modificative 2	Total prévisions 3 = 1 + 2	Emissions 4	Annulations 5	Dépenses nettes 6 = 4 - 5	Solde prévisions/ réalisations 7 = 3 - 6
011	Charges à caractère général	3 652 000,00	756 000,00	4 408 000,00	5 287 648,64	1 240 997,16	4 046 651,48	361 348,52
012	Charges de personnel et frais assimilés	2 815 000,00		2 815 000,00	2 723 570,72	7 878,00	2 715 692,72	99 307,28
014	Atténuations de produits	1 300 000,00	160 000,00	1 460 000,00	1 699 326,88	544 000,00	1 155 326,88	304 673,12
65	Autres charges de gestion courante	652 000,00	30 000,00	682 000,00	652 234,63	50 000,00	602 234,63	79 765,37
66	Charges financières	235 000,00		235 000,00	112 062,13	8 128,63	103 933,50	131 066,50
67	Charges exceptionnelles	242 000,00	130 000,00	372 000,00	207 217,12		207 217,12	164 782,88
68	Dotations aux Amortissements et aux provisions		10 000,00	10 000,00				10 000,00
022	Dépenses imprévues - section de fonctionnement	100 000,00		100 000,00				100 000,00
<b>TOTAL</b>	<b>DEPENSES REELLES DE FONCTIONNEMENT</b>	<b>8 996 000,00</b>	<b>1 086 000,00</b>	<b>10 082 000,00</b>	<b>10 682 060,12</b>	<b>1 851 003,79</b>	<b>8 831 056,33</b>	<b>1 250 943,67</b>
023	Virement à la section d'investissement (section de fonctionnement)	1 500 000,00	5 211 319,66	6 711 319,66				6 711 319,66
042	Opérations d'ordre de transfert entre sections	9 000 000,00		9 000 000,00	8 219 664,86		8 219 664,86	780 335,14
<b>TOTAL</b>	<b>DEPENSES D'ORDRE DE FONCTIONNEMENT</b>	<b>10 500 000,00</b>	<b>5 211 319,66</b>	<b>15 711 319,66</b>	<b>8 219 664,86</b>		<b>8 219 664,86</b>	<b>7 491 654,80</b>
<b>TOTAL GENERAL</b>		<b>19 496 000,00</b>	<b>6 297 319,66</b>	<b>25 793 319,66</b>	<b>18 901 724,98</b>	<b>1 851 003,79</b>	<b>17 050 721,19</b>	<b>8 742 598,47</b>

N° CODIQUE DU POSTE COMPTABLE : 037090

NOM DU POSTE COMPTABLE : P.DEP INDRE-ET-LOIRE

ETABLISSEMENT : SY INTERC ENERGIE INDRE LOIRE

## Etat Consommation des Crédits

Section DE FONCTIONNEMENT  
RECETTES

66400 - SY INTERC ENERGIE INDRE LOIRE

Exercice 2023

N° chapitre ou article (selon le niveau de vote)	Intitulé	Budget Primitif 1	Décision Modificative 2	Total prévisions 3 = 1 + 2	Emissions 4	Annulations 5	Recettes nettes 6 = 4 - 5	Solde prévisions/ réalisations 7 = 3 - 6
013	Atténuations de charges	60 000,00		60 000,00	95 154,97		95 154,97	-35 154,97
70	Produits des services, du domaine et ventes diverses	255 000,00		255 000,00	294 208,86	100 000,00	194 208,86	60 791,14
73	Impôts et taxes	10 500 000,00	1 000 000,00	11 500 000,00	15 903 946,53	2 660 000,00	13 243 946,53	-1 743 946,53
74	Dotations et participations	1 771 000,00		1 771 000,00	2 038 640,42	313 834,15	1 724 806,27	46 193,73
75	Autres produits de gestion courante	3 095 000,00		3 095 000,00	3 459 498,88		3 459 498,88	-364 498,88
76	Produits financiers				3 428,53		3 428,53	-3 428,53
77	Produits exceptionnels	15 000,00		15 000,00	73 234,90		73 234,90	-58 234,90
<b>TOTAL</b>	<b>RECETTES REELLES DE FONCTIONNEMENT</b>	<b>15 696 000,00</b>	<b>1 000 000,00</b>	<b>16 696 000,00</b>	<b>21 868 113,09</b>	<b>3 073 834,15</b>	<b>18 794 278,94</b>	<b>-2 098 278,94</b>
042	Opérations d'ordre de transfert entre sections	3 800 000,00	100 000,00	3 900 000,00	3 898 985,36		3 898 985,36	1 014,64
<b>TOTAL</b>	<b>RECETTES D'ORDRE DE FONCTIONNEMENT</b>	<b>3 800 000,00</b>	<b>100 000,00</b>	<b>3 900 000,00</b>	<b>3 898 985,36</b>		<b>3 898 985,36</b>	<b>1 014,64</b>
002	Résultat de fonctionnement reporté		5 197 319,66	5 197 319,66				5 197 319,66
<b>TOTAL GENERAL</b>		<b>19 496 000,00</b>	<b>6 297 319,66</b>	<b>25 793 319,66</b>	<b>25 767 098,45</b>	<b>3 073 834,15</b>	<b>22 693 264,30</b>	<b>3 100 055,36</b>

Annexe 6

N° CODIQUE DU POSTE COMPTABLE : 037090

NOM DU POSTE COMPTABLE : P.DEP INDRE-ET-LOIRE

ETABLISSEMENT : SY INTERC ENERGIE INDRE LOIRE

## Etat de réalisation des opérations

Section D'INVESTISSEMENT  
DEPENSES

66400 - SY INTERC ENERGIE INDRE LOIRE

Exercice 2023

N° articles puis totalisation au chapitre	Intitulé	Emissions 1	Annulations 2	Dépenses nettes 3 = 1 - 2
13148	Subventions d'équipement transférables - autres Communes	43 148,21		43 148,21
13158	Subventions d'équipement transférables - Autres Groupements	2 801,52		2 801,52
1318	Subventions d'équipement transférables - autres subventions	41 810,88		41 810,88
<b>SOUS-TOTAL CHAPITRE 13</b>	<b>Subventions d'investissement</b>	<b>87 760,61</b>		<b>87 760,61</b>
1641	Emprunts en euros	522 208,01		522 208,01
<b>SOUS-TOTAL CHAPITRE 16</b>	<b>Emprunts et dettes assimilées</b>	<b>522 208,01</b>		<b>522 208,01</b>
2031	Frais d'études	211 772,44		211 772,44
2033	Frais d'insertion	5 292,00		5 292,00
2051	Concessions et droits similaires	188 218,44	702,24	187 516,20
<b>SOUS-TOTAL CHAPITRE 20</b>	<b>Immobilisations incorporelles</b>	<b>405 282,88</b>	<b>702,24</b>	<b>404 580,64</b>
2041482	Bâtiments et installations	427 253,04	76 004,70	351 248,34
2041582	Bâtiments et installations	429 694,24		429 694,24
<b>SOUS-TOTAL CHAPITRE 204</b>	<b>Subventions d'équipement versées</b>	<b>856 947,28</b>	<b>76 004,70</b>	<b>780 942,58</b>
21311	Hôtel de ville	17 562,88		17 562,88
2135	Installations générales agencements et aménagements des constructions	13 706,29		13 706,29
21534	Réseaux d'électrification	22 563 023,07	4 796 405,27	17 766 617,80
2158	Autres installations matériel et outillage techniques	12 874,46		12 874,46
2181	Installations générales agencements et aménagements divers	2 214,00		2 214,00
2183	Matériel de bureau et matériel informatique	73 241,52		73 241,52
2184	Mobilier	1 443,72		1 443,72
2188	Autres immobilisations corporelles	735,10		735,10
<b>SOUS-TOTAL CHAPITRE 21</b>	<b>Immobilisations corporelles</b>	<b>22 684 801,04</b>	<b>4 796 405,27</b>	<b>17 888 395,77</b>
2315	Installations matériels et outillage techniques	1 433 025,74		1 433 025,74
2317	Immobilisations reçues au titre d'une mise à disposition	4 299 792,75	38 587,09	4 261 205,66

N° CODIQUE DU POSTE COMPTABLE : 037090

NOM DU POSTE COMPTABLE : P.DEP INDRE-ET-LOIRE

ETABLISSEMENT : SY INTERC ENERGIE INDRE LOIRE

## Etat de réalisation des opérations

Section D'INVESTISSEMENT  
DEPENSES

66400 - SY INTERC ENERGIE INDRE LOIRE

Exercice 2023

N° articles puis totalisation au chapitre	Intitulé	Emissions 1	Annulations 2	Dépenses nettes 3 = 1 - 2
238	Avances et acomptes versés sur immobilisations corporelles	7 533,00		7 533,00
<b>SOUS-TOTAL CHAPITRE 23</b>	<b>Immobilisations en cours</b>	<b>5 740 351,49</b>	<b>38 587,09</b>	<b>5 701 764,40</b>
271	Titres immobilisés - droit de propriété	409 000,00		409 000,00
276348	Créances sur autres Communes	0,02		0,02
2764	Créances sur des particuliers et autres personnes de droit privé	180 000,00		180 000,00
<b>SOUS-TOTAL CHAPITRE 27</b>	<b>Autres immobilisations financières</b>	<b>589 000,02</b>		<b>589 000,02</b>
<b>SOUS-TOTAL</b>	<b>CHAPITRES REELS VOTES SANS OPERATIONS</b>	<b>30 886 351,33</b>	<b>4 911 699,30</b>	<b>25 974 652,03</b>
<b>TOTAL</b>	<b>DEPENSES REELLES D'INVESTISSEMENT</b>	<b>30 886 351,33</b>	<b>4 911 699,30</b>	<b>25 974 652,03</b>
13913	Subvention d'équipement transférées au compte de résultat - Département	5 445,17		5 445,17
139148	Subvention d'équipement transférées au compte de résultat - autres Communes	1 262 830,55		1 262 830,55
139158	Subventions d'équipement transférées au compte de résultat - Autres Groupements	261 926,26		261 926,26
13918	Subventions d'équipement transférées au compte de résultat - autres	1 695 263,74		1 695 263,74
198	Neutralisation des amortissements des subventions d'équipement versées	673 519,64		673 519,64
<b>SOUS-TOTAL OPERATION n° 040</b>	<b>Opérations d'ordre de transfert entre sections</b>	<b>3 898 985,36</b>		<b>3 898 985,36</b>
2051	Concessions et droits similaires	1 244,12		1 244,12
21534	Réseaux d'électrification	174 631,15		174 631,15
2315	Installations matériels et outillage techniques	1 188,00		1 188,00
2317	Immobilisations reçues au titre d'une mise à disposition	8 358,78	8 358,78	
2762	Créances sur transfert de droits à déduction de TVA	613 349,83		613 349,83
<b>SOUS-TOTAL OPERATION n° 041</b>	<b>Opérations patrimoniales</b>	<b>798 771,88</b>	<b>8 358,78</b>	<b>790 413,10</b>
<b>TOTAL</b>	<b>DEPENSES D'ORDRE D'INVESTISSEMENT</b>	<b>4 697 757,24</b>	<b>8 358,78</b>	<b>4 689 398,46</b>
	<b>TOTAL GENERAL DES DEPENSES D'INVESTISSEMENT</b>	<b>35 584 108,57</b>	<b>4 920 058,08</b>	<b>30 664 050,49</b>



## Annexe 6

N° CODIQUE DU POSTE COMPTABLE : 037090

NOM DU POSTE COMPTABLE : P.DEP INDRE-ET-LOIRE

ETABLISSEMENT : SY INTERC ENERGIE INDRE LOIRE

### Etat de réalisation des opérations

Section D'INVESTISSEMENT  
RECETTES

66400 - SY INTERC ENERGIE INDRE LOIRE

Exercice 2023

N° articles puis totalisation au chapitre	Intitulé	Emissions 1	Annulations 2	Recettes nettes 3 = 1 - 2
10222	Fonds compensation taxe valeur ajoutée (FCTVA)	1 065 376,91		1 065 376,91
1068	Excédents de fonctionnement capitalisés	1 433 360,62		1 433 360,62
<b>SOUS-TOTAL CHAPITRE 10</b>	<b>Dotations fonds divers et réserves</b>	<b>2 498 737,53</b>		<b>2 498 737,53</b>
1311	Subventions d'équipement transférables Etat et Etablissements Nationaux	130 860,77		130 860,77
13148	Subventions d'équipement transférables - autres Communes	4 654 864,83	77 787,00	4 577 077,83
13158	Subventions d'équipement transférables - Autres Groupements	1 336 098,76	36 454,76	1 299 644,00
1318	Subventions d'équipement transférables - autres subventions	5 621 312,14	60 883,90	5 560 428,24
<b>SOUS-TOTAL CHAPITRE 13</b>	<b>Subventions d'investissement</b>	<b>11 743 136,50</b>	<b>175 125,66</b>	<b>11 568 010,84</b>
1641	Emprunts en euros	2 000 000,00		2 000 000,00
<b>SOUS-TOTAL CHAPITRE 16</b>	<b>Emprunts et dettes assimilées</b>	<b>2 000 000,00</b>		<b>2 000 000,00</b>
2033	Frais d'insertion	4 320,00		4 320,00
<b>SOUS-TOTAL CHAPITRE 20</b>	<b>Immobilisations incorporelles</b>	<b>4 320,00</b>		<b>4 320,00</b>
21311	Hôtel de ville	8 718,17		8 718,17
<b>SOUS-TOTAL CHAPITRE 21</b>	<b>Immobilisations corporelles</b>	<b>8 718,17</b>		<b>8 718,17</b>
2317	Immobilisations reçues au titre d'une mise à disposition	9 094,54		9 094,54
<b>SOUS-TOTAL CHAPITRE 23</b>	<b>Immobilisations en cours</b>	<b>9 094,54</b>		<b>9 094,54</b>
271	Titres immobilisés - droit de propriété	625 200,00		625 200,00
2762	Créances sur transfert de droits à déduction de TVA	613 349,83		613 349,83
276348	Créances sur autres Communes	179,52		179,52
<b>SOUS-TOTAL CHAPITRE 27</b>	<b>Autres immobilisations financières</b>	<b>1 238 729,35</b>		<b>1 238 729,35</b>
<b>SOUS-TOTAL</b>	<b>CHAPITRES REELS VOTES SANS OPERATIONS</b>	<b>17 502 736,09</b>	<b>175 125,66</b>	<b>17 327 610,43</b>
<b>TOTAL</b>	<b>RECETTES REELLES D'INVESTISSEMENT</b>	<b>17 502 736,09</b>	<b>175 125,66</b>	<b>17 327 610,43</b>
2804132	Bâtiments et installations	5 000,00		5 000,00
28041482	Bâtiments et installations	590 398,69		590 398,69

N° CODIQUE DU POSTE COMPTABLE : 037090

NOM DU POSTE COMPTABLE : P.DEP INDRE-ET-LOIRE

ETABLISSEMENT : SY INTERC ENERGIE INDRE LOIRE

## Etat de réalisation des opérations

Section D'INVESTISSEMENT  
RECETTES

66400 - SY INTERC ENERGIE INDRE LOIRE

Exercice 2023

N° articles puis totalisation au chapitre	Intitulé	Emissions 1	Annulations 2	Recettes nettes 3 = 1 - 2
28041582	Bâtiments et installations	56 432,44		56 432,44
2804182	Bâtiments et installations	2 475,72		2 475,72
280422	Bâtiments et installations	19 001,95		19 001,95
2804412	Bâtiments et installations	210,84		210,84
28051	Concessions et droits similaires	32 985,60		32 985,60
281311	Bâtiments administratifs	60 220,32		60 220,32
28135	Amortissements installations générales agencements aménagement des constructions	113 697,37		113 697,37
281534	Réseaux d'électrification	6 655 224,61		6 655 224,61
281538	Autres réseaux	3 311,95		3 311,95
28158	Autres installations matériel et outillage techniques	139 439,17		139 439,17
2817534	Réseaux d'électrification	515 251,00		515 251,00
28181	Installations générales agencements et aménagements divers	184,36		184,36
28183	Matériel de bureau et matériel informatique	20 631,20		20 631,20
28184	Mobilier	5 199,64		5 199,64
<b>SOUS-TOTAL OPERATION n° 040</b>	<b>Opérations d'ordre de transfert entre sections</b>	<b>8 219 664,86</b>		<b>8 219 664,86</b>
2031	Frais d'études	42 223,15		42 223,15
2033	Frais d'insertion	16 040,12		16 040,12
21534	Réseaux d'électrification	613 349,83		613 349,83
238	Avances et acomptes versés sur immobilisations corporelles	127 158,78	8 358,78	118 800,00
<b>SOUS-TOTAL OPERATION n° 041</b>	<b>Opérations patrimoniales</b>	<b>798 771,88</b>	<b>8 358,78</b>	<b>790 413,10</b>
<b>TOTAL</b>	<b>RECETTES D'ORDRE D'INVESTISSEMENT</b>	<b>9 018 436,74</b>	<b>8 358,78</b>	<b>9 010 077,96</b>
	<b>TOTAL GENERAL DES RECETTES D'INVESTISSEMENT</b>	<b>26 521 172,83</b>	<b>183 484,44</b>	<b>26 337 688,39</b>

Annexe 6

N° CODIQUE DU POSTE COMPTABLE : 037090

NOM DU POSTE COMPTABLE : P.DEP INDRE-ET-LOIRE

ETABLISSEMENT : SY INTERC ENERGIE INDRE LOIRE

Etat de réalisation des opérations

Section DE FONCTIONNEMENT  
DEPENSES

66400 - SY INTERC ENERGIE INDRE LOIRE

Exercice 2023

N° articles puis totalisation au chapitre	Intitulé	Emissions 1	Annulations 2	Dépenses nettes 3 = 1 - 2
6042	Achats de prestations de services - autres que terrains à aménager	391 003,91	51 834,54	339 169,37
60612	Achats non stockés de fournitures non stockables - énergie électricité	39 993,17		39 993,17
60622	Achats non stockés de carburants	23 936,66		23 936,66
60623	Achats non stockés d'alimentation	9 071,05	433,20	8 637,85
60631	Achats non stockés de fournitures d'entretien	4 549,18		4 549,18
60632	Achats non stockés de fournitures de petit équipement	6 893,15		6 893,15
6064	Achats non stockés de fournitures administratives	10 268,91		10 268,91
611	Contrats prestations de services	1 702 200,32	239 003,42	1 463 196,90
6132	Services extérieurs - locations immobilières	1 976,74		1 976,74
6135	Services extérieurs - locations mobilières	98 149,26	87,03	98 062,23
614	Services extérieurs - charges locatives et de copropriété	26 652,97		26 652,97
615221	Bâtiments publics	45 973,82		45 973,82
615232	Réseaux	1 640 880,85	807 986,70	832 894,15
61551	Services extérieurs - entretien et réparations sur matériel roulant	4 542,70		4 542,70
6156	Services extérieurs - maintenance	193 043,97	68 547,17	124 496,80
6161	Multirisques	50 704,66		50 704,66
617	Services extérieurs - études et recherches	34 854,00		34 854,00
6182	Services extérieurs - divers - documentation générale et technique	7 760,59		7 760,59
6184	Services extérieurs - divers - versements à des organismes de formation	139 705,00		139 705,00
6188	Services extérieurs - autres frais divers	18 038,12		18 038,12
6226	Rémunération d'intermédiaires et honoraires - honoraires	215 613,98	7 425,00	208 188,98
6227	Rémunération d'intermédiaires et honoraires frais d'actes et de contentieux	7 884,00		7 884,00
6228	Rémunération d'intermédiaires et honoraires - divers	38 688,56		38 688,56
6231	Publicité publications relations publiques - annonces et insertions	94 522,80	4 542,00	89 980,80

N° CODIQUE DU POSTE COMPTABLE : 037090

NOM DU POSTE COMPTABLE : P.DEP INDRE-ET-LOIRE

ETABLISSEMENT : SY INTERC ENERGIE INDRE LOIRE

## Etat de réalisation des opérations

Section DE FONCTIONNEMENT  
DEPENSES

66400 - SY INTERC ENERGIE INDRE LOIRE

Exercice 2023

N° articles puis totalisation au chapitre	Intitulé	Emissions 1	Annulations 2	Dépenses nettes 3 = 1 - 2
6232	Publicité publications relations publiques - fêtes et cérémonies	6 787,34		6 787,34
6233	Publicité publications relations publiques - foires et expositions	8 324,00		8 324,00
6237	Publicité publications relations publiques - publications	85 294,10	31 441,60	53 852,50
6238	Publicité publications relations publiques - divers	48 208,58		48 208,58
6251	Déplacements missions et réceptions - voyages et déplacements	1 651,70		1 651,70
6256	Déplacements missions et réceptions - missions	27 856,67	1 177,40	26 679,27
6257	Déplacements missions et réceptions - réceptions	132 087,32	25 249,10	106 838,22
6261	Frais d'affranchissement	27 616,47		27 616,47
6262	Frais de télécommunications	34 231,53	3 270,00	30 961,53
6281	Autres services extérieurs - concours divers (cotisations ...)	60 862,64		60 862,64
6283	Autres services extérieurs - frais de nettoyage des locaux	45 444,92		45 444,92
637	Autres impôts taxes et versements assimilés sur rémunération autres organismes	2 375,00		2 375,00
<b>SOUS-TOTAL CHAPITRE 011</b>	<b>Charges à caractère général</b>	<b>5 287 648,64</b>	<b>1 240 997,16</b>	<b>4 046 651,48</b>
6218	Autre personnel extérieur au service	91 251,91	7 878,00	83 373,91
6332	Cotisations versées au FNAL	6 548,00		6 548,00
6336	Cotisation au centre national et au centres de gestion fonction publique territoriale	30 119,59		30 119,59
64111	Personnel titulaire - rémunération principale	1 047 239,25		1 047 239,25
64112	Personnel titulaire - nbi supplément familial et indemnité de résidence	18 581,31		18 581,31
64118	Personnel titulaire - autres indemnités	449 142,51		449 142,51
64131	Personnel non titulaire - rémunération	197 217,15		197 217,15
64138	Autres indemnités	86 387,00		86 387,00
6417	Rémunérations des apprentis	15 586,23		15 586,23
6451	Charges sécurité sociale et prévoyance cotisations à l'URSSAF	271 904,00		271 904,00
6453	Cotisations aux caisses de retraites	345 894,26		345 894,26

Annexe 6

N° CODIQUE DU POSTE COMPTABLE : 037090

NOM DU POSTE COMPTABLE : P.DEP INDRE-ET-LOIRE

ETABLISSEMENT : SY INTERC ENERGIE INDRE LOIRE

Etat de réalisation des opérations

Section DE FONCTIONNEMENT  
DEPENSES

66400 - SY INTERC ENERGIE INDRE LOIRE

Exercice 2023

N° articles puis totalisation au chapitre	Intitulé	Emissions 1	Annulations 2	Dépenses nettes 3 = 1 - 2
6454	Charges sécurité sociale et prévoyance cotisations aux ASSEDIC	11 731,00		11 731,00
6455	Charges sécurité sociale prévoyance-Cotis. p assurance du personnel	66 839,58		66 839,58
6456	Charges sécurité sociale et prévoyance versement F N C du supplément familial	2 144,00		2 144,00
6458	Charges sécurité sociale et prévoyance cotisations autres organismes sociaux	12 610,47		12 610,47
6475	Autres charges sociales - médecine du travail pharmacie	2 392,06		2 392,06
6478	Autres charges sociales diverses	67 982,40		67 982,40
<b>SOUS-TOTAL CHAPITRE 012</b>	<b>Charges de personnel et frais assimilés</b>	<b>2 723 570,72</b>	<b>7 878,00</b>	<b>2 715 692,72</b>
7398	Reversements et restitutions et prélèvements divers	1 699 326,88	544 000,00	1 155 326,88
<b>SOUS-TOTAL CHAPITRE 014</b>	<b>Atténuations de produits</b>	<b>1 699 326,88</b>	<b>544 000,00</b>	<b>1 155 326,88</b>
6512	Droits d'utilisation - Informatique en nuage	157 080,46		157 080,46
6531	Indemnités des maires adjoints et conseillers	109 084,56		109 084,56
6532	Frais de mission des maires adjoints et conseillers	7 179,12		7 179,12
6533	Cotisations de retraite des maires adjoints et conseillers	7 785,55		7 785,55
6541	Créances admises en non-valeur	118,64		118,64
6542	Créances éteintes	1 524,58		1 524,58
65733	Subventions de fonctionnement aux organismes publics - Département	110 651,00	50 000,00	60 651,00
657341	Subventions fonctionnement aux organismes publics - Communes membres du GFP	3 875,45		3 875,45
657358	Subventions fonctionnement aux organismes publics - Autres Groupements	15 000,00		15 000,00
6574	Subventions de fonctionnement aux associations et autres personnes de droit privé	135 000,00		135 000,00
65888	Autres	104 935,27		104 935,27
<b>SOUS-TOTAL CHAPITRE 65</b>	<b>Autres charges de gestion courante</b>	<b>652 234,63</b>	<b>50 000,00</b>	<b>602 234,63</b>
66111	Intérêts réglés à l'échéance	98 537,05		98 537,05
66112	Intérêts - rattachement des icne	7 714,34	8 128,63	-414,29

**Annexe 6**

N° CODIQUE DU POSTE COMPTABLE : 037090

NOM DU POSTE COMPTABLE : P.DEP INDRE-ET-LOIRE

ETABLISSEMENT : SY INTERC ENERGIE INDRE LOIRE

N° articles puis totalisation au chapitre	Intitulé	Emissions 1	Annulations 2	Dépenses nettes 3 = 1 - 2
6615	Charges d'intérêts des comptes courants et de dépôts créditeurs	210,74		210,74

Annexe 6

N° CODIQUE DU POSTE COMPTABLE : 037090

NOM DU POSTE COMPTABLE : P.DEP INDRE-ET-LOIRE

ETABLISSEMENT : SY INTERC ENERGIE INDRE LOIRE

## Etat de réalisation des opérations

Section DE FONCTIONNEMENT  
DEPENSES

66400 - SY INTERC ENERGIE INDRE LOIRE

Exercice 2023

N° articles puis totalisation au chapitre	Intitulé	Emissions 1	Annulations 2	Dépenses nettes 3 = 1 - 2
6688	Autres	5 600,00		5 600,00
<b>SOUS-TOTAL CHAPITRE 66</b>	<b>Charges financières</b>	<b>112 062,13</b>	<b>8 128,63</b>	<b>103 933,50</b>
6718	Charges exceptionnelles - autres charges exceptionnelles sur opérations de gestion	29 741,22		29 741,22
673	Charges exceptionnelles - titres annulés (sur exercices antérieurs)	7 932,98		7 932,98
67441	Aux budgets annexes et aux régies dotées de la seule autonomie financière	169 542,92		169 542,92
<b>SOUS-TOTAL CHAPITRE 67</b>	<b>Charges exceptionnelles</b>	<b>207 217,12</b>		<b>207 217,12</b>
<b>TOTAL</b>	<b>DEPENSES REELLES DE FONCTIONNEMENT</b>	<b>10 682 060,12</b>	<b>1 851 003,79</b>	<b>8 831 056,33</b>
6811	Dotations aux Amortissements immobilisations incorporelles et corporelles	8 219 664,86		8 219 664,86
<b>SOUS-TOTAL OPERATION n° 042</b>	<b>Opérations d'ordre de transfert entre sections</b>	<b>8 219 664,86</b>		<b>8 219 664,86</b>
<b>TOTAL</b>	<b>DEPENSES D'ORDRE DE FONCTIONNEMENT</b>	<b>8 219 664,86</b>		<b>8 219 664,86</b>
	<b>TOTAL GENERAL DES DEPENSES DE FONCTIONNEMENT</b>	<b>18 901 724,98</b>	<b>1 851 003,79</b>	<b>17 050 721,19</b>

N° CODIQUE DU POSTE COMPTABLE : 037090

NOM DU POSTE COMPTABLE : P.DEP INDRE-ET-LOIRE

ETABLISSEMENT : SY INTERC ENERGIE INDRE LOIRE

## Etat de réalisation des opérations

Section DE FONCTIONNEMENT  
RECETTES

66400 - SY INTERC ENERGIE INDRE LOIRE

Exercice 2023

N° articles puis totalisation au chapitre	Intitulé	Emissions 1	Annulations 2	Recettes nettes 3 = 1 - 2
6419	Remboursements sur rémunérations du personnel	64 758,35		64 758,35
6479	Remboursements sur autres charges sociales	30 396,62		30 396,62
<b>SOUS-TOTAL CHAPITRE 013</b>	<b>Atténuations de charges</b>	<b>95 154,97</b>		<b>95 154,97</b>
70841	Mise à disposition de personnel facturée aux budgets annexes régies municipales CCAS et caisse des écoles	165 000,00		165 000,00
70848	Mise à disposition de personnel facturée aux autres organismes	66 000,00	66 000,00	
70872	Remboursement de frais par les budgets annexes et les régies municipales	8 887,14		8 887,14
70878	Autres produits - remboursement de frais par d'autres redevables	54 321,72	34 000,00	20 321,72
<b>SOUS-TOTAL CHAPITRE 70</b>	<b>Produits des services, du domaine et ventes diverses</b>	<b>294 208,86</b>	<b>100 000,00</b>	<b>194 208,86</b>
7328	Autres fiscalités reversées	2 375,00		2 375,00
7351	Taxe sur la consommation finale d'électricité	15 901 571,53	2 660 000,00	13 241 571,53
<b>SOUS-TOTAL CHAPITRE 73</b>	<b>Impôts et taxes</b>	<b>15 903 946,53</b>	<b>2 660 000,00</b>	<b>13 243 946,53</b>
744	FCTVA	60 429,02		60 429,02
74718	Autres participations de l'Etat	1 022,09		1 022,09
74748	Participations des autres Communes	1 475 929,67	167 041,38	1 308 888,29
74758	Participation - Autres Groupements	473 763,65	146 792,77	326 970,88
7478	Participations - autres organismes	26 932,59		26 932,59
7488	Autres attributions et participations	563,40		563,40
<b>SOUS-TOTAL CHAPITRE 74</b>	<b>Dotations et participations</b>	<b>2 038 640,42</b>	<b>313 834,15</b>	<b>1 724 806,27</b>
757	Autres produits de la gestion courante - redevances versées par les fermiers et concessionnaires	3 457 321,54		3 457 321,54
7588	Autres produits divers de gestion courante	2 177,34		2 177,34
<b>SOUS-TOTAL CHAPITRE 75</b>	<b>Autres produits de gestion courante</b>	<b>3 459 498,88</b>		<b>3 459 498,88</b>
7688	Autres	3 428,53		3 428,53
<b>SOUS-TOTAL CHAPITRE 76</b>	<b>Produits financiers</b>	<b>3 428,53</b>		<b>3 428,53</b>
7788	Produits exceptionnels divers	73 234,90		73 234,90



## Annexe 6

N° CODIQUE DU POSTE COMPTABLE : 037090

NOM DU POSTE COMPTABLE : P.DEP INDRE-ET-LOIRE

ETABLISSEMENT : SY INTERC ENERGIE INDRE LOIRE

### Etat de réalisation des opérations

Section DE FONCTIONNEMENT  
RECETTES

66400 - SY INTERC ENERGIE INDRE LOIRE

Exercice 2023

N° articles puis totalisation au chapitre	Intitulé	Emissions 1	Annulations 2	Recettes nettes 3 = 1 - 2
<b>SOUS-TOTAL CHAPITRE 77</b>	<b>Produits exceptionnels</b>	<b>73 234,90</b>		<b>73 234,90</b>
<b>TOTAL</b>	<b>RECETTES REELLES DE FONCTIONNEMENT</b>	<b>21 868 113,09</b>	<b>3 073 834,15</b>	<b>18 794 278,94</b>
7768	Neutralisation des amortissements des subventions d'équipement versées	673 519,64		673 519,64
777	Quote-part des subventions d'investissement transférée au compte de résultat	3 225 465,72		3 225 465,72
<b>SOUS-TOTAL OPERATION n° 042</b>	<b>Opérations d'ordre de transfert entre sections</b>	<b>3 898 985,36</b>		<b>3 898 985,36</b>
<b>TOTAL</b>	<b>RECETTES D'ORDRE DE FONCTIONNEMENT</b>	<b>3 898 985,36</b>		<b>3 898 985,36</b>
	<b>TOTAL GENERAL DES RECETTES DE FONCTIONNEMENT</b>	<b>25 767 098,45</b>	<b>3 073 834,15</b>	<b>22 693 264,30</b>

N° CODIQUE DU POSTE COMPTABLE : 037090

NOM DU POSTE COMPTABLE : P.DEP INDRE-ET-LOIRE

ETABLISSEMENT : SY INTERC ENERGIE INDRE LOIRE

## BALANCE REGLEMENTAIRE DES COMPTES DU GRAND LIVRE

Arrêtée à la date du 31/12/2023

66400 - SY INTERC ENERGIE INDRE LOIRE

Exercice 2023

Numéro de Compte	Libellé de compte	Balance d'entrée		Opérations non-budgétaires		Opérations budgétaires		Totaux		Soldes	
		Débit	Crédit	Débit	Crédit	Débit	Crédit	Débit	Crédit	Débit	Crédit
1021	Dotation		55 013 803,18					55 013 803,18			55 013 803,18
10222	FCTVA		5 661 676,03			1 065 376,91		6 727 052,94			6 727 052,94
1022	<b>Sous Total compte 1022</b>		<b>5 661 676,03</b>			<b>1 065 376,91</b>		<b>6 727 052,94</b>			<b>6 727 052,94</b>
1027	Mise à disposition chez le bénéficiaire		10 588 273,90					10 588 273,90			10 588 273,90
102	<b>Sous Total compte 102</b>		<b>71 263 753,11</b>			<b>1 065 376,91</b>		<b>72 329 130,02</b>			<b>72 329 130,02</b>
1068	Excéd de fonctionnement capitalisé		241 888 340,13			1 433 360,62		243 321 700,75			243 321 700,75
106	<b>Sous Total compte 106</b>		<b>241 888 340,13</b>			<b>1 433 360,62</b>		<b>243 321 700,75</b>			<b>243 321 700,75</b>
10	<b>Sous Total compte 10</b>		<b>313 152 093,24</b>			<b>2 498 737,53</b>		<b>315 650 830,77</b>			<b>315 650 830,77</b>
110	Report à nouveau solde créditeur		791 000,00	1 433 360,62	5 839 680,28			1 433 360,62	6 630 680,28		5 197 319,66
11	<b>Sous Total compte 11</b>		<b>791 000,00</b>	<b>1 433 360,62</b>	<b>5 839 680,28</b>			<b>1 433 360,62</b>	<b>6 630 680,28</b>		<b>5 197 319,66</b>
12	Résultat exercice excéd déficit		5 839 680,28	5 839 680,28				5 839 680,28	5 839 680,28		0,00
12	<b>Sous Total compte 12</b>		<b>5 839 680,28</b>	<b>5 839 680,28</b>				<b>5 839 680,28</b>	<b>5 839 680,28</b>		<b>0,00</b>
1311	Subv équipt transf - Etat et EPN						130 860,77	130 860,77			130 860,77

## Annexe 6

N° CODIQUE DU POSTE COMPTABLE : 037090

NOM DU POSTE COMPTABLE : P.DEP INDRE-ET-LOIRE

ETABLISSEMENT : SY INTERC ENERGIE INDRE LOIRE

### BALANCE REGLEMENTAIRE DES COMPTES DU GRAND LIVRE

Arrêtée à la date du 31/12/2023

66400 - SY INTERC ENERGIE INDRE LOIRE

Exercice 2023

Numéro de Compte	Libellé de compte	Balance d'entrée		Opérations non-budgétaires		Opérations budgétaires		Totaux		Soldes	
		Débit	Crédit	Débit	Crédit	Débit	Crédit	Débit	Crédit	Débit	Crédit
1313	Subv équipt transf - Dépt		108 930,01						108 930,01		108 930,01
13148	Subv équip transf autres Cnes		25 327 219,91			120 935,21	4 654 864,83	120 935,21	29 982 084,74		29 861 149,53
1314	<b>Sous Total compte 1314</b>		<b>25 327 219,91</b>			<b>120 935,21</b>	<b>4 654 864,83</b>	<b>120 935,21</b>	<b>29 982 084,74</b>		<b>29 861 149,53</b>
13158	Subv équipt transf autres groupements		5 023 834,52			39 256,28	1 336 098,76	39 256,28	6 359 933,28		6 320 677,00
1315	<b>Sous Total compte 1315</b>		<b>5 023 834,52</b>			<b>39 256,28</b>	<b>1 336 098,76</b>	<b>39 256,28</b>	<b>6 359 933,28</b>		<b>6 320 677,00</b>
1318	Subv équipt transf - autres subv		33 931 367,37			102 694,78	5 621 312,14	102 694,78	39 552 679,51		39 449 984,73
131	<b>Sous Total compte 131</b>		<b>64 391 351,81</b>			<b>262 886,27</b>	<b>11 743 136,50</b>	<b>262 886,27</b>	<b>76 134 488,31</b>		<b>75 871 602,04</b>
1323	Dépt		11 219,03						11 219,03		11 219,03
13248	Autres communes		255 109,39						255 109,39		255 109,39
1324	<b>Sous Total compte 1324</b>		<b>255 109,39</b>						<b>255 109,39</b>		<b>255 109,39</b>
1328	Autres		77 541 984,59						77 541 984,59		77 541 984,59
132	<b>Sous Total compte 132</b>		<b>77 808 313,01</b>						<b>77 808 313,01</b>		<b>77 808 313,01</b>
1384	Autres subv invest non transf Cnes		716 430,28						716 430,28		716 430,28

N° CODIQUE DU POSTE COMPTABLE : 037090

NOM DU POSTE COMPTABLE : P.DEP INDRE-ET-LOIRE

ETABLISSEMENT : SY INTERC ENERGIE INDRE LOIRE

## BALANCE REGLEMENTAIRE DES COMPTES DU GRAND LIVRE

Arrêtée à la date du 31/12/2023

66400 - SY INTERC ENERGIE INDRE LOIRE

Exercice 2023

Numéro de Compte	Libellé de compte	Balance d'entrée		Opérations non-budgétaires		Opérations budgétaires		Totaux		Soldes	
		Débit	Crédit	Débit	Crédit	Débit	Crédit	Débit	Crédit	Débit	Crédit
1388	Autres subv invest non transf autres		1 889 179,66						1 889 179,66		1 889 179,66
<b>138</b>	<b>Sous Total compte 138</b>		<b>2 605 609,94</b>						<b>2 605 609,94</b>		<b>2 605 609,94</b>
13913	Subv équipt transf - Dépt	14 190,58				5 445,17		19 635,75		19 635,75	
139148	Subv équipt transf - autres Cnes	4 044 960,09				1 262 830,55		5 307 790,64		5 307 790,64	
<b>13914</b>	<b>Sous Total compte 13914</b>	<b>4 044 960,09</b>				<b>1 262 830,55</b>		<b>5 307 790,64</b>		<b>5 307 790,64</b>	
139158	Subv équipt transf - autres Grp	443 714,60				261 926,26		705 640,86		705 640,86	
<b>13915</b>	<b>Sous Total compte 13915</b>	<b>443 714,60</b>				<b>261 926,26</b>		<b>705 640,86</b>		<b>705 640,86</b>	
13918	Subv équipt transf autres	5 212 388,40				1 695 263,74		6 907 652,14		6 907 652,14	
<b>1391</b>	<b>Sous Total compte 1391</b>	<b>9 715 253,67</b>				<b>3 225 465,72</b>		<b>12 940 719,39</b>		<b>12 940 719,39</b>	
<b>139</b>	<b>Sous Total compte 139</b>	<b>9 715 253,67</b>				<b>3 225 465,72</b>		<b>12 940 719,39</b>		<b>12 940 719,39</b>	
<b>13</b>	<b>Sous Total compte 13</b>	<b>9 715 253,67</b>	<b>144 805 274,76</b>			<b>3 488 351,99</b>	<b>11 743 136,50</b>	<b>13 203 605,66</b>	<b>156 548 411,26</b>		<b>143 344 805,60</b>
1641	Emprunts en euros		7 173 006,55			522 208,01	2 000 000,00	522 208,01	9 173 006,55		8 650 798,54
<b>164</b>	<b>Sous Total compte 164</b>		<b>7 173 006,55</b>			<b>522 208,01</b>	<b>2 000 000,00</b>	<b>522 208,01</b>	<b>9 173 006,55</b>		<b>8 650 798,54</b>

Annexe 6

N° CODIQUE DU POSTE COMPTABLE : 037090

NOM DU POSTE COMPTABLE : P.DEP INDRE-ET-LOIRE

ETABLISSEMENT : SY INTERC ENERGIE INDRE LOIRE

**BALANCE REGLEMENTAIRE DES COMPTES DU GRAND LIVRE**

Arrêtée à la date du 31/12/2023

66400 - SY INTERC ENERGIE INDRE LOIRE

Exercice 2023

		Balance d'entrée		Opérations non-budgétaires		Opérations budgétaires		Totaux		Soldes	
Numéro de Compte	Libellé de compte	Débit	Crédit	Débit	Crédit	Débit	Crédit	Débit	Crédit	Débit	Crédit
16884	Ints courus sur emprunts éts financiers		8 128,63	8 128,63	7 714,34			8 128,63	15 842,97		7 714,34
1688	<b>Sous Total compte 1688</b>		8 128,63	8 128,63	7 714,34			8 128,63	15 842,97		7 714,34
168	<b>Sous Total compte 168</b>		8 128,63	8 128,63	7 714,34			8 128,63	15 842,97		7 714,34
16	<b>Sous Total compte 16</b>		7 181 135,18	8 128,63	7 714,34	522 208,01	2 000 000,00	530 336,64	9 188 849,52		8 658 512,88
192	Plus ou moins-values cessions immo		91 654,89						91 654,89		91 654,89
193	Autres neutralisations et régularisation	81 852,01						81 852,01		81 852,01	
198	Neutralisation des amortissements des su	4 097 272,14				673 519,64		4 770 791,78		4 770 791,78	
19	<b>Sous Total compte 19</b>	4 179 124,15	91 654,89			673 519,64		4 852 643,79	91 654,89	4 760 988,90	
	<b>Total classe 1</b>	<b>13 894 377,82</b>	<b>471 860 838,35</b>	<b>7 281 169,53</b>	<b>5 847 394,62</b>	<b>4 684 079,64</b>	<b>16 241 874,03</b>	<b>25 859 626,99</b>	<b>493 950 107,00</b>	<b>17 793 363,18</b>	<b>485 883 843,19</b>
2031	Frais d'études	296 700,98				211 772,44	42 223,15	508 473,42	42 223,15	466 250,27	
2033	Frais d'insertion	21 548,12				5 292,00	20 360,12	26 840,12	20 360,12	6 480,00	
203	<b>Sous Total compte 203</b>	<b>318 249,10</b>				<b>217 064,44</b>	<b>62 583,27</b>	<b>535 313,54</b>	<b>62 583,27</b>	<b>472 730,27</b>	
204132	Bâtiments et installations	150 000,00						150 000,00		150 000,00	

N° CODIQUE DU POSTE COMPTABLE : 037090

NOM DU POSTE COMPTABLE : P.DEP INDRE-ET-LOIRE

ETABLISSEMENT : SY INTERC ENERGIE INDRE LOIRE

## BALANCE REGLEMENTAIRE DES COMPTES DU GRAND LIVRE

Arrêtée à la date du 31/12/2023

66400 - SY INTERC ENERGIE INDRE LOIRE

Exercice 2023

Numéro de Compte	Libellé de compte	Balance d'entrée		Opérations non-budgétaires		Opérations budgétaires		Totaux		Soldes	
		Débit	Crédit	Débit	Crédit	Débit	Crédit	Débit	Crédit	Débit	Crédit
20413	Sous Total compte 20413	150 000,00						150 000,00		150 000,00	
2041482	Bâtiments et installations	11 547 289,56			728 100,36	427 253,04	76 004,70	11 974 542,60	804 105,06	11 170 437,54	
204148	Sous Total compte 204148	11 547 289,56			728 100,36	427 253,04	76 004,70	11 974 542,60	804 105,06	11 170 437,54	
20414	Sous Total compte 20414	11 547 289,56			728 100,36	427 253,04	76 004,70	11 974 542,60	804 105,06	11 170 437,54	
2041582	Bâtiments et installations	1 161 196,37			72 158,32	429 694,24		1 590 890,61	72 158,32	1 518 732,29	
204158	Sous Total compte 204158	1 161 196,37			72 158,32	429 694,24		1 590 890,61	72 158,32	1 518 732,29	
20415	Sous Total compte 20415	1 161 196,37			72 158,32	429 694,24		1 590 890,61	72 158,32	1 518 732,29	
204182	Bâtiments et installations	37 135,80						37 135,80		37 135,80	
20418	Sous Total compte 20418	37 135,80						37 135,80		37 135,80	
2041	Sous Total compte 2041	12 895 621,73			800 258,68	856 947,28	76 004,70	13 752 569,01	876 263,38	12 876 305,63	
20422	Bâtiments et installations	1 151 043,00						1 151 043,00		1 151 043,00	
2042	Sous Total compte 2042	1 151 043,00						1 151 043,00		1 151 043,00	
204412	Bâtiments et installations	3 161,78			167,31			3 161,78	167,31	2 994,47	

Annexe 6

N° CODIQUE DU POSTE COMPTABLE : 037090

NOM DU POSTE COMPTABLE : P.DEP INDRE-ET-LOIRE

ETABLISSEMENT : SY INTERC ENERGIE INDRE LOIRE

**BALANCE REGLEMENTAIRE DES COMPTES DU GRAND LIVRE**

Arrêtée à la date du 31/12/2023

66400 - SY INTERC ENERGIE INDRE LOIRE

Exercice 2023

Numéro de Compte	Libellé de compte	Balance d'entrée		Opérations non-budgétaires		Opérations budgétaires		Totaux		Soldes	
		Débit	Crédit	Débit	Crédit	Débit	Crédit	Débit	Crédit	Débit	Crédit
20441	Sous Total compte 20441	3 161,78			167,31			3 161,78	167,31	2 994,47	
2044	Sous Total compte 2044	3 161,78			167,31			3 161,78	167,31	2 994,47	
204	Sous Total compte 204	14 049 826,51			800 425,99	856 947,28	76 004,70	14 906 773,79	876 430,69	14 030 343,10	
2051	Concessions et droits similaires	1 419 782,48				189 462,56	702,24	1 609 245,04	702,24	1 608 542,80	
205	Sous Total compte 205	1 419 782,48				189 462,56	702,24	1 609 245,04	702,24	1 608 542,80	
20	Sous Total compte 20	15 787 858,09			800 425,99	1 263 474,28	139 290,21	17 051 332,37	939 716,20	16 111 616,17	
2113	Terr aménagés autres que voirie	0,57						0,57		0,57	
2118	Autres terrains	54 839,61						54 839,61		54 839,61	
211	Sous Total compte 211	54 840,18						54 840,18		54 840,18	
21311	Hôtel de ville	2 462 990,24				17 562,88	8 718,17	2 480 553,12	8 718,17	2 471 834,95	
2131	Sous Total compte 2131	2 462 990,24				17 562,88	8 718,17	2 480 553,12	8 718,17	2 471 834,95	
2135	Instal gales agentct amégts const	2 340 164,86				13 706,29		2 353 871,15		2 353 871,15	
213	Sous Total compte 213	4 803 155,10				31 269,17	8 718,17	4 834 424,27	8 718,17	4 825 706,10	

N° CODIQUE DU POSTE COMPTABLE : 037090

NOM DU POSTE COMPTABLE : P.DEP INDRE-ET-LOIRE

ETABLISSEMENT : SY INTERC ENERGIE INDRE LOIRE

## BALANCE REGLEMENTAIRE DES COMPTES DU GRAND LIVRE

Arrêtée à la date du 31/12/2023

66400 - SY INTERC ENERGIE INDRE LOIRE

Exercice 2023

Numéro de Compte	Libellé de compte	Balance d'entrée		Opérations non-budgétaires		Opérations budgétaires		Totaux		Soldes	
		Débit	Crédit	Débit	Crédit	Débit	Crédit	Débit	Crédit	Débit	Crédit
2152	Installations de voirie	858,00						858,00		858,00	
21534	Réseaux électrification	194 850 219,13				22 737 654,22	5 409 755,10	217 587 873,35	5 409 755,10	212 178 118,25	
21538	Autres réseaux	99 358,11						99 358,11		99 358,11	
<b>2153</b>	<b>Sous Total compte 2153</b>	<b>194 949 577,24</b>				<b>22 737 654,22</b>	<b>5 409 755,10</b>	<b>217 687 231,46</b>	<b>5 409 755,10</b>	<b>212 277 476,36</b>	
2158	Autres instal mat outil tech	2 870 441,02		1 200 584,61		12 874,46		4 083 900,09		4 083 900,09	
<b>215</b>	<b>Sous Total compte 215</b>	<b>197 820 876,26</b>		<b>1 200 584,61</b>		<b>22 750 528,68</b>	<b>5 409 755,10</b>	<b>221 771 989,55</b>	<b>5 409 755,10</b>	<b>216 362 234,45</b>	
217534	Réseaux électrification	23 744 242,64						23 744 242,64		23 744 242,64	
<b>21753</b>	<b>Sous Total compte 21753</b>	<b>23 744 242,64</b>						<b>23 744 242,64</b>		<b>23 744 242,64</b>	
<b>2175</b>	<b>Sous Total compte 2175</b>	<b>23 744 242,64</b>						<b>23 744 242,64</b>		<b>23 744 242,64</b>	
<b>217</b>	<b>Sous Total compte 217</b>	<b>23 744 242,64</b>						<b>23 744 242,64</b>		<b>23 744 242,64</b>	
2181	Instal gales agent amngts divers	3 687,03				2 214,00		5 901,03		5 901,03	
2182	Mat de transport	39 043,80						39 043,80		39 043,80	
2183	Mat bureau mat informatique	415 819,95				73 241,52		489 061,47		489 061,47	



Annexe 6

N° CODIQUE DU POSTE COMPTABLE : 037090

NOM DU POSTE COMPTABLE : P.DEP INDRE-ET-LOIRE

ETABLISSEMENT : SY INTERC ENERGIE INDRE LOIRE

**BALANCE REGLEMENTAIRE DES COMPTES DU GRAND LIVRE**

Arrêtée à la date du 31/12/2023

66400 - SY INTERC ENERGIE INDRE LOIRE

Exercice 2023

Numéro de Compte	Libellé de compte	Balance d'entrée		Opérations non-budgétaires		Opérations budgétaires		Totaux		Soldes	
		Débit	Crédit	Débit	Crédit	Débit	Crédit	Débit	Crédit	Débit	Crédit
2184	Mobilier	156 807,31				1 443,72		158 251,03		158 251,03	
2188	Autres immobilisations corporelles	1 426,21				735,10		2 161,31		2 161,31	
<b>218</b>	<b>Sous Total compte 218</b>	<b>616 784,30</b>				<b>77 634,34</b>		<b>694 418,64</b>		<b>694 418,64</b>	
<b>21</b>	<b>Sous Total compte 21</b>	<b>227 039 898,48</b>		<b>1 200 584,61</b>		<b>22 859 432,19</b>	<b>5 418 473,27</b>	<b>251 099 915,28</b>	<b>5 418 473,27</b>	<b>245 681 442,01</b>	
2315	Instal mat outil techn	5 408 445,95		1 200 584,61		1 434 213,74		6 842 659,69	1 200 584,61	5 642 075,08	
2317	Immob reçues au titre mise à dispo	13 461 719,85				4 308 151,53	56 040,41	17 769 871,38	56 040,41	17 713 830,97	
<b>231</b>	<b>Sous Total compte 231</b>	<b>18 870 165,80</b>		<b>1 200 584,61</b>		<b>5 742 365,27</b>	<b>56 040,41</b>	<b>24 612 531,07</b>	<b>1 256 625,02</b>	<b>23 355 906,05</b>	
238	Avances acptes vers sur immob corpo	118 800,00				15 891,78	127 158,78	134 691,78	127 158,78	7 533,00	
<b>23</b>	<b>Sous Total compte 23</b>	<b>18 988 965,80</b>		<b>1 200 584,61</b>		<b>5 758 257,05</b>	<b>183 199,19</b>	<b>24 747 222,85</b>	<b>1 383 783,80</b>	<b>23 363 439,05</b>	
241	Immo mises en concession ou en affermage	237 886 930,85						237 886 930,85		237 886 930,85	
2491	Mises en concession ou en affermage		174 426,90						174 426,90		174 426,90
<b>249</b>	<b>Sous Total compte 249</b>		<b>174 426,90</b>						<b>174 426,90</b>		<b>174 426,90</b>
<b>24</b>	<b>Sous Total compte 24</b>	<b>237 886 930,85</b>	<b>174 426,90</b>					<b>237 886 930,85</b>	<b>174 426,90</b>	<b>237 712 503,95</b>	

N° CODIQUE DU POSTE COMPTABLE : 037090

NOM DU POSTE COMPTABLE : P.DEP INDRE-ET-LOIRE

ETABLISSEMENT : SY INTERC ENERGIE INDRE LOIRE

## BALANCE REGLEMENTAIRE DES COMPTES DU GRAND LIVRE

Arrêtée à la date du 31/12/2023

66400 - SY INTERC ENERGIE INDRE LOIRE

Exercice 2023

Numéro de Compte	Libellé de compte	Balance d'entrée		Opérations non-budgétaires		Opérations budgétaires		Totaux		Soldes	
		Débit	Crédit	Débit	Crédit	Débit	Crédit	Débit	Crédit	Débit	Crédit
261	Titres de participation	68 900,00						68 900,00		68 900,00	
<b>26</b>	<b>Sous Total compte 26</b>	<b>68 900,00</b>						<b>68 900,00</b>		<b>68 900,00</b>	
271	Titres immob : droit propriété	4 700 200,00				409 000,00	625 200,00	5 109 200,00	625 200,00	4 484 000,00	
275	Dépôts et cautionnements versés	100,00						100,00		100,00	
2762	Créances transf droits déduction TVA					613 349,83	613 349,83	613 349,83	613 349,83		0,00
276348	Créances sur autres Cnes	53 643,59				0,02	179,52	53 643,61	179,52	53 464,09	
<b>27634</b>	<b>Sous Total compte 27634</b>	<b>53 643,59</b>				<b>0,02</b>	<b>179,52</b>	<b>53 643,61</b>	<b>179,52</b>	<b>53 464,09</b>	
<b>2763</b>	<b>Sous Total compte 2763</b>	<b>53 643,59</b>				<b>0,02</b>	<b>179,52</b>	<b>53 643,61</b>	<b>179,52</b>	<b>53 464,09</b>	
2764	Créances particul et aut pers droit priv					180 000,00		180 000,00		180 000,00	
<b>276</b>	<b>Sous Total compte 276</b>	<b>53 643,59</b>				<b>793 349,85</b>	<b>613 529,35</b>	<b>846 993,44</b>	<b>613 529,35</b>	<b>233 464,09</b>	
<b>27</b>	<b>Sous Total compte 27</b>	<b>4 753 943,59</b>				<b>1 202 349,85</b>	<b>1 238 729,35</b>	<b>5 956 293,44</b>	<b>1 238 729,35</b>	<b>4 717 564,09</b>	
2804132	Bâtiments et installations		15 000,00				5 000,00		20 000,00		20 000,00
<b>280413</b>	<b>Sous Total compte 280413</b>		<b>15 000,00</b>				<b>5 000,00</b>		<b>20 000,00</b>		<b>20 000,00</b>

## Annexe 6

N° CODIQUE DU POSTE COMPTABLE : 037090

NOM DU POSTE COMPTABLE : P.DEP INDRE-ET-LOIRE

ETABLISSEMENT : SY INTERC ENERGIE INDRE LOIRE

### BALANCE REGLEMENTAIRE DES COMPTES DU GRAND LIVRE

Arrêtée à la date du 31/12/2023

66400 - SY INTERC ENERGIE INDRE LOIRE

Exercice 2023

Numéro de Compte	Libellé de compte	Balance d'entrée		Opérations non-budgétaires		Opérations budgétaires		Totaux		Soldes	
		Débit	Crédit	Débit	Crédit	Débit	Crédit	Débit	Crédit	Débit	Crédit
2804148	Bâtiments et installations		5 087 737,34	728 100,36			590 398,69	728 100,36	5 678 136,03		4 950 035,67
2804148	<b>Sous Total compte 2804148</b>		<b>5 087 737,34</b>	<b>728 100,36</b>			<b>590 398,69</b>	<b>728 100,36</b>	<b>5 678 136,03</b>		<b>4 950 035,67</b>
280414	<b>Sous Total compte 280414</b>		<b>5 087 737,34</b>	<b>728 100,36</b>			<b>590 398,69</b>	<b>728 100,36</b>	<b>5 678 136,03</b>		<b>4 950 035,67</b>
2804158	Bâtiments et installations		403 513,12	72 158,32			56 432,44	72 158,32	459 945,56		387 787,24
2804158	<b>Sous Total compte 2804158</b>		<b>403 513,12</b>	<b>72 158,32</b>			<b>56 432,44</b>	<b>72 158,32</b>	<b>459 945,56</b>		<b>387 787,24</b>
280415	<b>Sous Total compte 280415</b>		<b>403 513,12</b>	<b>72 158,32</b>			<b>56 432,44</b>	<b>72 158,32</b>	<b>459 945,56</b>		<b>387 787,24</b>
2804182	Bâtiments et installations		27 232,92				2 475,72		29 708,64		29 708,64
280418	<b>Sous Total compte 280418</b>		<b>27 232,92</b>				<b>2 475,72</b>		<b>29 708,64</b>		<b>29 708,64</b>
28041	<b>Sous Total compte 28041</b>		<b>5 533 483,38</b>	<b>800 258,68</b>			<b>654 306,85</b>	<b>800 258,68</b>	<b>6 187 790,23</b>		<b>5 387 531,55</b>
280422	Bâtiments et installations		66 611,24				19 001,95		85 613,19		85 613,19
28042	<b>Sous Total compte 28042</b>		<b>66 611,24</b>				<b>19 001,95</b>		<b>85 613,19</b>		<b>85 613,19</b>
2804412	Bâtiments et installations		2 280,55	167,31			210,84	167,31	2 491,39		2 324,08
280441	<b>Sous Total compte 280441</b>		<b>2 280,55</b>	<b>167,31</b>			<b>210,84</b>	<b>167,31</b>	<b>2 491,39</b>		<b>2 324,08</b>

N° CODIQUE DU POSTE COMPTABLE : 037090

NOM DU POSTE COMPTABLE : P.DEP INDRE-ET-LOIRE

ETABLISSEMENT : SY INTERC ENERGIE INDRE LOIRE

## BALANCE REGLEMENTAIRE DES COMPTES DU GRAND LIVRE

Arrêtée à la date du 31/12/2023

66400 - SY INTERC ENERGIE INDRE LOIRE

Exercice 2023

Numéro de Compte	Libellé de compte	Balance d'entrée		Opérations non-budgétaires		Opérations budgétaires		Totaux		Soldes	
		Débit	Crédit	Débit	Crédit	Débit	Crédit	Débit	Crédit	Débit	Crédit
28044	Sous Total compte 28044		2 280,55	167,31			210,84	167,31	2 491,39		2 324,08
2804	Sous Total compte 2804		5 602 375,17	800 425,99			673 519,64	800 425,99	6 275 894,81		5 475 468,82
28051	Concessions et droits similaires		1 173 758,02				32 985,60		1 206 743,62		1 206 743,62
2805	Sous Total compte 2805		1 173 758,02				32 985,60		1 206 743,62		1 206 743,62
280	Sous Total compte 280		6 776 133,19	800 425,99			706 505,24	800 425,99	7 482 638,43		6 682 212,44
281311	Bâts administratifs		1 795 250,34				60 220,32		1 855 470,66		1 855 470,66
28131	Sous Total compte 28131		1 795 250,34				60 220,32		1 855 470,66		1 855 470,66
28135	Amort instal gales agent amégat constru		1 218 571,69				113 697,37		1 332 269,06		1 332 269,06
2813	Sous Total compte 2813		3 013 822,03				173 917,69		3 187 739,72		3 187 739,72
28152	Installations de voirie		858,00						858,00		858,00
281534	Réseaux électrification		37 735 898,85				6 655 224,61		44 391 123,46		44 391 123,46
281538	Autres réseaux		55 592,55				3 311,95		58 904,50		58 904,50
28153	Sous Total compte 28153		37 791 491,40				6 658 536,56		44 450 027,96		44 450 027,96

## Annexe 6

N° CODIQUE DU POSTE COMPTABLE : 037090

NOM DU POSTE COMPTABLE : P.DEP INDRE-ET-LOIRE

ETABLISSEMENT : SY INTERC ENERGIE INDRE LOIRE

### BALANCE REGLEMENTAIRE DES COMPTES DU GRAND LIVRE

Arrêtée à la date du 31/12/2023

66400 - SY INTERC ENERGIE INDRE LOIRE

Exercice 2023

Numéro de Compte	Libellé de compte	Balance d'entrée		Opérations non-budgétaires		Opérations budgétaires		Totaux		Soldes	
		Débit	Crédit	Débit	Crédit	Débit	Crédit	Débit	Crédit	Débit	Crédit
28158	Autres instal mat outil tech		1 001 697,96				139 439,17		1 141 137,13		1 141 137,13
<b>2815</b>	<b>Sous Total compte 2815</b>		<b>38 794 047,36</b>				<b>6 797 975,73</b>		<b>45 592 023,09</b>		<b>45 592 023,09</b>
2817534	Réseaux électrification		1 636 902,95				515 251,00		2 152 153,95		2 152 153,95
<b>281753</b>	<b>Sous Total compte 281753</b>		<b>1 636 902,95</b>				<b>515 251,00</b>		<b>2 152 153,95</b>		<b>2 152 153,95</b>
<b>28175</b>	<b>Sous Total compte 28175</b>		<b>1 636 902,95</b>				<b>515 251,00</b>		<b>2 152 153,95</b>		<b>2 152 153,95</b>
<b>2817</b>	<b>Sous Total compte 2817</b>		<b>1 636 902,95</b>				<b>515 251,00</b>		<b>2 152 153,95</b>		<b>2 152 153,95</b>
28181	Instal gales agenct amngts divers		2 765,40				184,36		2 949,76		2 949,76
28182	Mat de transport		39 043,80						39 043,80		39 043,80
28183	Mat bureau mat informatique		386 015,85				20 631,20		406 647,05		406 647,05
28184	Mobilier		127 131,68				5 199,64		132 331,32		132 331,32
28188	Amort autres immobilisations corporelles		1 426,21						1 426,21		1 426,21
<b>2818</b>	<b>Sous Total compte 2818</b>		<b>556 382,94</b>				<b>26 015,20</b>		<b>582 398,14</b>		<b>582 398,14</b>
<b>281</b>	<b>Sous Total compte 281</b>		<b>44 001 155,28</b>				<b>7 513 159,62</b>		<b>51 514 314,90</b>		<b>51 514 314,90</b>

N° CODIQUE DU POSTE COMPTABLE : 037090

NOM DU POSTE COMPTABLE : P.DEP INDRE-ET-LOIRE

ETABLISSEMENT : SY INTERC ENERGIE INDRE LOIRE

## BALANCE REGLEMENTAIRE DES COMPTES DU GRAND LIVRE

Arrêtée à la date du 31/12/2023

66400 - SY INTERC ENERGIE INDRE LOIRE

Exercice 2023

Numéro de Compte	Libellé de compte	Balance d'entrée		Opérations non-budgétaires		Opérations budgétaires		Totaux		Soldes	
		Débit	Crédit	Débit	Crédit	Débit	Crédit	Débit	Crédit	Débit	Crédit
28	Sous Total compte 28		50 777 288,47	800 425,99			8 219 664,86	800 425,99	58 996 953,33		58 196 527,34
	<b>Total classe 2</b>	<b>504 526 496,81</b>	<b>50 951 715,37</b>	<b>2 001 010,60</b>	<b>2 001 010,60</b>	<b>31 083 513,37</b>	<b>15 199 356,88</b>	<b>537 611 020,78</b>	<b>68 152 082,85</b>	<b>527 829 892,17</b>	<b>58 370 954,24</b>
4011	Fournisseurs		28 020,64	4 272 542,94	4 394 717,30			4 272 542,94	4 422 737,94		150 195,00
401	Sous Total compte 401		28 020,64	4 272 542,94	4 394 717,30			4 272 542,94	4 422 737,94		150 195,00
4041	Fournis immob		656,50	31 726 616,69	31 739 246,37			31 726 616,69	31 739 902,87		13 286,18
40471	Fournis immob - retenues de garantie		4 902,58	4 902,58	513,48			4 902,58	5 416,06		513,48
40472	Fournisseurs immo - Cession, Oppositions			229 135,56	229 135,56			229 135,56	229 135,56		0,00
4047	Sous Total compte 4047		4 902,58	234 038,14	229 649,04			234 038,14	234 551,62		513,48
404	Sous Total compte 404		5 559,08	31 960 654,83	31 968 895,41			31 960 654,83	31 974 454,49		13 799,66
408	Fournis factures non parvenues		1 183 921,09	1 183 921,09	1 205 976,19			1 183 921,09	2 389 897,28		1 205 976,19
40	Sous Total compte 40		1 217 500,81	37 417 118,86	37 569 588,90			37 417 118,86	38 787 089,71		1 369 970,85
4111	Redevables - amiable	99 248,13		210 501,52	279 186,95			309 749,65	279 186,95	30 562,70	
4116	Redevables - contentieux			557,00	557,00			557,00	557,00		0,00

**Annexe 6**

N° CODIQUE DU POSTE COMPTABLE : 037090

NOM DU POSTE COMPTABLE : P.DEP INDRE-ET-LOIRE

ETABLISSEMENT : SY INTERC ENERGIE INDRE LOIRE

**BALANCE REGLEMENTAIRE DES COMPTES DU GRAND LIVRE**

Arrêtée à la date du 31/12/2023

66400 - SY INTERC ENERGIE INDRE LOIRE

Exercice 2023

		Balance d'entrée		Opérations non-budgétaires		Opérations budgétaires		Totaux		Soldes	
Numéro de Compte	Libellé de compte	Débit	Crédit	Débit	Crédit	Débit	Crédit	Débit	Crédit	Débit	Crédit
<b>411</b>	<b>Sous Total compte 411</b>	<b>99 248,13</b>		<b>211 058,52</b>	<b>279 743,95</b>			<b>310 306,65</b>	<b>279 743,95</b>	<b>30 562,70</b>	
4181	Redevables produits non encore facturés	2 726 000,00		218 000,00	2 726 000,00			2 944 000,00	2 726 000,00	218 000,00	
<b>418</b>	<b>Sous Total compte 418</b>	<b>2 726 000,00</b>		<b>218 000,00</b>	<b>2 726 000,00</b>			<b>2 944 000,00</b>	<b>2 726 000,00</b>	<b>218 000,00</b>	
<b>41</b>	<b>Sous Total compte 41</b>	<b>2 825 248,13</b>		<b>429 058,52</b>	<b>3 005 743,95</b>			<b>3 254 306,65</b>	<b>3 005 743,95</b>	<b>248 562,70</b>	
421	Personnel - rémunérations dues		350,00	1 979 482,71	1 979 132,71			1 979 482,71	1 979 482,71		0,00
<b>42</b>	<b>Sous Total compte 42</b>		<b>350,00</b>	<b>1 979 482,71</b>	<b>1 979 132,71</b>			<b>1 979 482,71</b>	<b>1 979 482,71</b>		<b>0,00</b>
431	Sécurité sociale		70,67	249 869,31	249 798,64			249 869,31	249 869,31		0,00
437	Autres organismes sociaux			119 616,36	119 616,36			119 616,36	119 616,36		0,00
<b>43</b>	<b>Sous Total compte 43</b>		<b>70,67</b>	<b>369 485,67</b>	<b>369 415,00</b>			<b>369 485,67</b>	<b>369 485,67</b>		<b>0,00</b>
4411	Etat aut coll publ subv à recev amiable	1 942 603,90		7 983 609,93	9 009 025,76			9 926 213,83	9 009 025,76	917 188,07	
4416	Etat aut col pub sub à recev contentieux	119 215,63		1 720 647,52	1 455 815,42			1 839 863,15	1 455 815,42	384 047,73	
<b>441</b>	<b>Sous Total compte 441</b>	<b>2 061 819,53</b>		<b>9 704 257,45</b>	<b>10 464 841,18</b>			<b>11 766 076,98</b>	<b>10 464 841,18</b>	<b>1 301 235,80</b>	
4421	Prélèvement à la source - Impôt sur le r			82 617,17	82 617,17			82 617,17	82 617,17		0,00

N° CODIQUE DU POSTE COMPTABLE : 037090

NOM DU POSTE COMPTABLE : P.DEP INDRE-ET-LOIRE

ETABLISSEMENT : SY INTERC ENERGIE INDRE LOIRE

## BALANCE REGLEMENTAIRE DES COMPTES DU GRAND LIVRE

Arrêtée à la date du 31/12/2023

66400 - SY INTERC ENERGIE INDRE LOIRE

Exercice 2023

Numéro de Compte	Libellé de compte	Balance d'entrée		Opérations non-budgétaires		Opérations budgétaires		Totaux		Soldes	
		Débit	Crédit	Débit	Crédit	Débit	Crédit	Débit	Crédit	Débit	Crédit
442	<b>Sous Total compte 442</b>			82 617,17	82 617,17			82 617,17	82 617,17		0,00
44331	Opér particulières avec Département_Dé			95 651,00	95 651,00			95 651,00	95 651,00		0,00
4433	<b>Sous Total compte 4433</b>			95 651,00	95 651,00			95 651,00	95 651,00		0,00
44341	Opér part av Etat communes dépenses			1 833 455,37	1 833 455,37			1 833 455,37	1 833 455,37		0,00
44342	Opér part av Etat Cnes recettes amiable	45 018,94		66 000,00	111 018,94			111 018,94	111 018,94		0,00
44346	Op particul avec Cnes rec contentieux			14 822,88	13 545,54			14 822,88	13 545,54	1 277,34	
4434	<b>Sous Total compte 4434</b>	45 018,94		1 914 278,25	1 958 019,85			1 959 297,19	1 958 019,85	1 277,34	
44351	Opér particul grp dépenses			444 694,24	444 694,24			444 694,24	444 694,24		0,00
4435	<b>Sous Total compte 4435</b>			444 694,24	444 694,24			444 694,24	444 694,24		0,00
44362	Opér part Etat ce recettes amiable			165 000,00				165 000,00		165 000,00	
4436	<b>Sous Total compte 4436</b>			165 000,00				165 000,00		165 000,00	
44381	Aut serv organ pub - dépenses		60 181,00	60 181,00	169 542,92			60 181,00	229 723,92		169 542,92
44382	Aut serv organ pub - recette amiable	168 724,39		8 887,14	168 724,39			177 611,53	168 724,39	8 887,14	



Annexe 6

N° CODIQUE DU POSTE COMPTABLE : 037090

NOM DU POSTE COMPTABLE : P.DEP INDRE-ET-LOIRE

ETABLISSEMENT : SY INTERC ENERGIE INDRE LOIRE

**BALANCE REGLEMENTAIRE DES COMPTES DU GRAND LIVRE**

Arrêtée à la date du 31/12/2023

66400 - SY INTERC ENERGIE INDRE LOIRE

Exercice 2023

Numéro de Compte	Libellé de compte	Balance d'entrée		Opérations non-budgétaires		Opérations budgétaires		Totaux		Soldes	
		Débit	Crédit	Débit	Crédit	Débit	Crédit	Débit	Crédit	Débit	Crédit
4438	Sous Total compte 4438	168 724,39	60 181,00	69 068,14	338 267,31			237 792,53	398 448,31		160 655,78
443	Sous Total compte 443	213 743,33	60 181,00	2 688 691,63	2 836 632,40			2 902 434,96	2 896 813,40	5 621,56	
44562	Etat - TVA déduct sur immobilisations			2 268 463,32	2 268 463,32			2 268 463,32	2 268 463,32		0,00
44567	Etat - crédit de TVA à reporter			1 822 168,00	1 243 279,00			1 822 168,00	1 243 279,00	578 889,00	
4456	Sous Total compte 4456			4 090 631,32	3 511 742,32			4 090 631,32	3 511 742,32	578 889,00	
44571	Etat - TVA collectée			446 373,00	446 373,00			446 373,00	446 373,00		0,00
4457	Sous Total compte 4457			446 373,00	446 373,00			446 373,00	446 373,00		0,00
44583	Rembst taxes sur chiffre affaire demandé			1 243 201,00	884 434,00			1 243 201,00	884 434,00	358 767,00	
4458	Sous Total compte 4458			1 243 201,00	884 434,00			1 243 201,00	884 434,00	358 767,00	
445	Sous Total compte 445			5 780 205,32	4 842 549,32			5 780 205,32	4 842 549,32	937 656,00	
447	Autres impôts taxes verSEMENTS assimilés			142 971,04	142 971,04			142 971,04	142 971,04		0,00
4486	Autres charges à payer		544 000,00	544 000,00	93 000,00			544 000,00	637 000,00		93 000,00
4487	Produits à recevoir	199 367,38			199 367,38			199 367,38	199 367,38		0,00

N° CODIQUE DU POSTE COMPTABLE : 037090

NOM DU POSTE COMPTABLE : P.DEP INDRE-ET-LOIRE

ETABLISSEMENT : SY INTERC ENERGIE INDRE LOIRE

## BALANCE REGLEMENTAIRE DES COMPTES DU GRAND LIVRE

Arrêtée à la date du 31/12/2023

66400 - SY INTERC ENERGIE INDRE LOIRE

Exercice 2023

Numéro de Compte	Libellé de compte	Balance d'entrée		Opérations non-budgétaires		Opérations budgétaires		Totaux		Soldes	
		Débit	Crédit	Débit	Crédit	Débit	Crédit	Débit	Crédit	Débit	Crédit
448	Sous Total compte 448	199 367,38	544 000,00	544 000,00	292 367,38			743 367,38	836 367,38		93 000,00
44	Sous Total compte 44	2 474 930,24	604 181,00	18 942 742,61	18 661 978,49			21 417 672,85	19 266 159,49	2 151 513,36	
466	Excédent de versement		8 054,23	97 378,22	129 898,08			97 378,22	137 952,31		40 574,09
46711	Autres comptes créditeurs		3 130,00	1 067 572,85	1 064 442,85			1 067 572,85	1 067 572,85		0,00
4671	Sous Total compte 4671		3 130,00	1 067 572,85	1 064 442,85			1 067 572,85	1 067 572,85		0,00
46721	Débiteurs divers - amiable	156 946,78		17 881 325,93	17 761 652,15			18 038 272,71	17 761 652,15	276 620,56	
46726	Débiteurs divers - contentieux	33 819,09		24 870,05	53 289,70			58 689,14	53 289,70	5 399,44	
4672	Sous Total compte 4672	190 765,87		17 906 195,98	17 814 941,85			18 096 961,85	17 814 941,85	282 020,00	
467	Sous Total compte 467	190 765,87	3 130,00	18 973 768,83	18 879 384,70			19 164 534,70	18 882 514,70	282 020,00	
46	Sous Total compte 46	190 765,87	11 184,23	19 071 147,05	19 009 282,78			19 261 912,92	19 020 467,01	241 445,91	
4712	Virements réimputés			34 627,43	55 678,69			34 627,43	55 678,69		21 051,26
47131	Raet : verst contrib directes			11 514 353,00	11 514 353,00			11 514 353,00	11 514 353,00		0,00
47134	Raet : subv		458 000,00	1 651 961,05	1 193 961,05			1 651 961,05	1 651 961,05		0,00

## Annexe 6

N° CODIQUE DU POSTE COMPTABLE : 037090

NOM DU POSTE COMPTABLE : P.DEP INDRE-ET-LOIRE

ETABLISSEMENT : SY INTERC ENERGIE INDRE LOIRE

### BALANCE REGLEMENTAIRE DES COMPTES DU GRAND LIVRE

Arrêtée à la date du 31/12/2023

66400 - SY INTERC ENERGIE INDRE LOIRE

Exercice 2023

		Balance d'entrée		Opérations non-budgétaires		Opérations budgétaires		Totaux		Soldes	
Numéro de Compte	Libellé de compte	Débit	Crédit	Débit	Crédit	Débit	Crédit	Débit	Crédit	Débit	Crédit
47138	Raet : autres		267 039,87	7 473 558,20	7 213 218,68			7 473 558,20	7 480 258,55		6 700,35
4713	<b>Sous Total compte 4713</b>		<b>725 039,87</b>	<b>20 639 872,25</b>	<b>19 921 532,73</b>			<b>20 639 872,25</b>	<b>20 646 572,60</b>		<b>6 700,35</b>
471411	Excédent à réimputer - pers physiques		141,69	2 864,30	2 722,61			2 864,30	2 864,30		0,00
471412	Excédent à réimputer - personnes morales		5 959,95	128 119,44	131 367,09			128 119,44	137 327,04		9 207,60
47141	<b>Sous Total compte 47141</b>		<b>6 101,64</b>	<b>130 983,74</b>	<b>134 089,70</b>			<b>130 983,74</b>	<b>140 191,34</b>		<b>9 207,60</b>
47143	Flux d'encaissements à réimputer		562,74	562,74				562,74	562,74		0,00
4714	<b>Sous Total compte 4714</b>		<b>6 664,38</b>	<b>131 546,48</b>	<b>134 089,70</b>			<b>131 546,48</b>	<b>140 754,08</b>		<b>9 207,60</b>
4718	Autres recettes à régulariser		1 018 581,76	4 279 942,97	3 287 542,86			4 279 942,97	4 306 124,62		26 181,65
471	<b>Sous Total compte 471</b>		<b>1 750 286,01</b>	<b>25 085 989,13</b>	<b>23 398 843,98</b>			<b>25 085 989,13</b>	<b>25 149 129,99</b>		<b>63 140,86</b>
47211	Remboursements d'annuités d'emprunts			578 972,47	578 972,47			578 972,47	578 972,47		0,00
47218	Autres dépenses			66 839,58	66 839,58			66 839,58	66 839,58		0,00
4721	<b>Sous Total compte 4721</b>			<b>645 812,05</b>	<b>645 812,05</b>			<b>645 812,05</b>	<b>645 812,05</b>		<b>0,00</b>
4722	Commissions bancaires en instance de mdt			10,03	10,03			10,03	10,03		0,00

N° CODIQUE DU POSTE COMPTABLE : 037090

NOM DU POSTE COMPTABLE : P.DEP INDRE-ET-LOIRE

ETABLISSEMENT : SY INTERC ENERGIE INDRE LOIRE

## BALANCE REGLEMENTAIRE DES COMPTES DU GRAND LIVRE

Arrêtée à la date du 31/12/2023

66400 - SY INTERC ENERGIE INDRE LOIRE

Exercice 2023

Numéro de Compte	Libellé de compte	Balance d'entrée		Opérations non-budgétaires		Opérations budgétaires		Totaux		Soldes	
		Débit	Crédit	Débit	Crédit	Débit	Crédit	Débit	Crédit	Débit	Crédit
4728	Autres dépenses à régulariser			762 369,02	762 369,02			762 369,02	762 369,02		0,00
472	<b>Sous Total compte 472</b>			<b>1 408 191,10</b>	<b>1 408 191,10</b>			<b>1 408 191,10</b>	<b>1 408 191,10</b>		<b>0,00</b>
4784	Arrondis sur déclaration de TVA			0,32	0,51			0,32	0,51		0,19
478	<b>Sous Total compte 478</b>			<b>0,32</b>	<b>0,51</b>			<b>0,32</b>	<b>0,51</b>		<b>0,19</b>
47	<b>Sous Total compte 47</b>		<b>1 750 286,01</b>	<b>26 494 180,55</b>	<b>24 807 035,59</b>			<b>26 494 180,55</b>	<b>26 557 321,60</b>		<b>63 141,05</b>
	<b>Total classe 4</b>	<b>5 490 944,24</b>	<b>3 583 572,72</b>	<b>104 703 215,97</b>	<b>105 402 177,42</b>			<b>110 194 160,21</b>	<b>108 985 750,14</b>	<b>2 944 638,98</b>	<b>1 736 228,91</b>
5115	Cartes bancaires à l'encaissement			3 971,29	3 971,29			3 971,29	3 971,29		0,00
5118	Autres valeurs à l'encaissement			45 104,33	45 104,33			45 104,33	45 104,33		0,00
511	<b>Sous Total compte 511</b>			<b>49 075,62</b>	<b>49 075,62</b>			<b>49 075,62</b>	<b>49 075,62</b>		<b>0,00</b>
515	Compte au trésor	2 484 307,57		38 891 484,32	38 310 116,77			41 375 791,89	38 310 116,77	3 065 675,12	
51931	Lignes de crédit de trésorerie			590 000,00	590 000,00			590 000,00	590 000,00		0,00
5193	<b>Sous Total compte 5193</b>			<b>590 000,00</b>	<b>590 000,00</b>			<b>590 000,00</b>	<b>590 000,00</b>		<b>0,00</b>
519	<b>Sous Total compte 519</b>			<b>590 000,00</b>	<b>590 000,00</b>			<b>590 000,00</b>	<b>590 000,00</b>		<b>0,00</b>

## Annexe 6

N° CODIQUE DU POSTE COMPTABLE : 037090

NOM DU POSTE COMPTABLE : P.DEP INDRE-ET-LOIRE

ETABLISSEMENT : SY INTERC ENERGIE INDRE LOIRE

### BALANCE REGLEMENTAIRE DES COMPTES DU GRAND LIVRE

Arrêtée à la date du 31/12/2023

66400 - SY INTERC ENERGIE INDRE LOIRE

Exercice 2023

Numéro de Compte	Libellé de compte	Balance d'entrée		Opérations non-budgétaires		Opérations budgétaires		Totaux		Soldes	
		Débit	Crédit	Débit	Crédit	Débit	Crédit	Débit	Crédit	Débit	Crédit
51	<b>Sous Total compte 51</b>	2 484 307,57		39 530 559,94	38 949 192,39			42 014 867,51	38 949 192,39	3 065 675,12	
580	Opérations d'ordre budgétaires			12 925 780,88	12 925 780,88			12 925 780,88	12 925 780,88		0,00
584	Encaissements chèques par lecture opt			112 639,54	112 639,54			112 639,54	112 639,54		0,00
586	Opér fin budget p et bud annex rattachés			673,44	673,44			673,44	673,44		0,00
5872	Compte pivot - admission en non valeur			118,64	118,64			118,64	118,64		0,00
587	<b>Sous Total compte 587</b>			118,64	118,64			118,64	118,64		0,00
588	Autres virements internes			414 114,79	414 114,79			414 114,79	414 114,79		0,00
58	<b>Sous Total compte 58</b>			13 453 327,29	13 453 327,29			13 453 327,29	13 453 327,29		0,00
	<b>Total classe 5</b>	2 484 307,57		52 983 887,23	52 402 519,68			55 468 194,80	52 402 519,68	3 065 675,12	
6042	Achts prest serv autre que terr à aménag					391 003,91	51 834,54	391 003,91	51 834,54	339 169,37	
604	<b>Sous Total compte 604</b>					391 003,91	51 834,54	391 003,91	51 834,54	339 169,37	
60612	Achts non stkés fournit énergie élect					39 993,17		39 993,17		39 993,17	
6061	<b>Sous Total compte 6061</b>					39 993,17		39 993,17		39 993,17	

N° CODIQUE DU POSTE COMPTABLE : 037090

NOM DU POSTE COMPTABLE : P.DEP INDRE-ET-LOIRE

ETABLISSEMENT : SY INTERC ENERGIE INDRE LOIRE

## BALANCE REGLEMENTAIRE DES COMPTES DU GRAND LIVRE

Arrêtée à la date du 31/12/2023

66400 - SY INTERC ENERGIE INDRE LOIRE

Exercice 2023

Numéro de Compte	Libellé de compte	Balance d'entrée		Opérations non-budgétaires		Opérations budgétaires		Totaux		Soldes	
		Débit	Crédit	Débit	Crédit	Débit	Crédit	Débit	Crédit	Débit	Crédit
60622	Achts non stkés carburants					23 936,66		23 936,66		23 936,66	
60623	Achts non stkés d'aliment					9 071,05	433,20	9 071,05	433,20	8 637,85	
<b>6062</b>	<b>Sous Total compte 6062</b>					<b>33 007,71</b>	<b>433,20</b>	<b>33 007,71</b>	<b>433,20</b>	<b>32 574,51</b>	
60631	Achts non stkés fournit entretien					4 549,18		4 549,18		4 549,18	
60632	Achts non stkés fournit petit équipt					6 893,15		6 893,15		6 893,15	
<b>6063</b>	<b>Sous Total compte 6063</b>					<b>11 442,33</b>		<b>11 442,33</b>		<b>11 442,33</b>	
6064	Achts non stkés fournit admin					10 268,91		10 268,91		10 268,91	
<b>606</b>	<b>Sous Total compte 606</b>					<b>94 712,12</b>	<b>433,20</b>	<b>94 712,12</b>	<b>433,20</b>	<b>94 278,92</b>	
<b>60</b>	<b>Sous Total compte 60</b>					<b>485 716,03</b>	<b>52 267,74</b>	<b>485 716,03</b>	<b>52 267,74</b>	<b>433 448,29</b>	
611	Contrats prestations de services					1 702 200,32	239 003,42	1 702 200,32	239 003,42	1 463 196,90	
6132	Locations immobilières					1 976,74		1 976,74		1 976,74	
6135	Locations mobilières					98 149,26	87,03	98 149,26	87,03	98 062,23	
<b>613</b>	<b>Sous Total compte 613</b>					<b>100 126,00</b>	<b>87,03</b>	<b>100 126,00</b>	<b>87,03</b>	<b>100 038,97</b>	

## Annexe 6

N° CODIQUE DU POSTE COMPTABLE : 037090

NOM DU POSTE COMPTABLE : P.DEP INDRE-ET-LOIRE

ETABLISSEMENT : SY INTERC ENERGIE INDRE LOIRE

### BALANCE REGLEMENTAIRE DES COMPTES DU GRAND LIVRE

Arrêtée à la date du 31/12/2023

66400 - SY INTERC ENERGIE INDRE LOIRE

Exercice 2023

		Balance d'entrée		Opérations non-budgétaires		Opérations budgétaires		Totaux		Soldes	
Numéro de Compte	Libellé de compte	Débit	Crédit	Débit	Crédit	Débit	Crédit	Débit	Crédit	Débit	Crédit
614	Charges locatives et de copropriété					26 652,97		26 652,97		26 652,97	
615221	Bâtiments publics					45 973,82		45 973,82		45 973,82	
<b>61522</b>	<b>Sous Total compte 61522</b>					<b>45 973,82</b>		<b>45 973,82</b>		<b>45 973,82</b>	
615232	Réseaux					1 640 880,85	807 986,70	1 640 880,85	807 986,70	832 894,15	
<b>61523</b>	<b>Sous Total compte 61523</b>					<b>1 640 880,85</b>	<b>807 986,70</b>	<b>1 640 880,85</b>	<b>807 986,70</b>	<b>832 894,15</b>	
<b>6152</b>	<b>Sous Total compte 6152</b>					<b>1 686 854,67</b>	<b>807 986,70</b>	<b>1 686 854,67</b>	<b>807 986,70</b>	<b>878 867,97</b>	
61551	Entretien réparations matériel roulant					4 542,70		4 542,70		4 542,70	
<b>6155</b>	<b>Sous Total compte 6155</b>					<b>4 542,70</b>		<b>4 542,70</b>		<b>4 542,70</b>	
6156	Maintenance					193 043,97	68 547,17	193 043,97	68 547,17	124 496,80	
<b>615</b>	<b>Sous Total compte 615</b>					<b>1 884 441,34</b>	<b>876 533,87</b>	<b>1 884 441,34</b>	<b>876 533,87</b>	<b>1 007 907,47</b>	
6161	Multirisques					50 704,66		50 704,66		50 704,66	
<b>616</b>	<b>Sous Total compte 616</b>					<b>50 704,66</b>		<b>50 704,66</b>		<b>50 704,66</b>	
617	Etudes et recherches					34 854,00		34 854,00		34 854,00	

N° CODIQUE DU POSTE COMPTABLE : 037090

NOM DU POSTE COMPTABLE : P.DEP INDRE-ET-LOIRE

ETABLISSEMENT : SY INTERC ENERGIE INDRE LOIRE

## BALANCE REGLEMENTAIRE DES COMPTES DU GRAND LIVRE

Arrêtée à la date du 31/12/2023

66400 - SY INTERC ENERGIE INDRE LOIRE

Exercice 2023

Numéro de Compte	Libellé de compte	Balance d'entrée		Opérations non-budgétaires		Opérations budgétaires		Totaux		Soldes	
		Débit	Crédit	Débit	Crédit	Débit	Crédit	Débit	Crédit	Débit	Crédit
6182	Divers doc générale et technique					7 760,59		7 760,59		7 760,59	
6184	Divers verst à organismes formation					139 705,00		139 705,00		139 705,00	
6188	Autres frais divers					18 038,12		18 038,12		18 038,12	
<b>618</b>	<b>Sous Total compte 618</b>					<b>165 503,71</b>		<b>165 503,71</b>		<b>165 503,71</b>	
<b>61</b>	<b>Sous Total compte 61</b>					<b>3 964 483,00</b>	<b>1 115 624,32</b>	<b>3 964 483,00</b>	<b>1 115 624,32</b>	<b>2 848 858,68</b>	
6218	Autre personnel extérieur au service					91 251,91	7 878,00	91 251,91	7 878,00	83 373,91	
<b>621</b>	<b>Sous Total compte 621</b>					<b>91 251,91</b>	<b>7 878,00</b>	<b>91 251,91</b>	<b>7 878,00</b>	<b>83 373,91</b>	
6226	Rému interméd honoraires					215 613,98	7 425,00	215 613,98	7 425,00	208 188,98	
6227	Rému interméd honoraires					7 884,00		7 884,00		7 884,00	
6228	Rému interméd honoraires divers					38 688,56		38 688,56		38 688,56	
<b>622</b>	<b>Sous Total compte 622</b>					<b>262 186,54</b>	<b>7 425,00</b>	<b>262 186,54</b>	<b>7 425,00</b>	<b>254 761,54</b>	
6231	Pub public relat publ annonces insert					94 522,80	4 542,00	94 522,80	4 542,00	89 980,80	
6232	Pub public relat publ fêtes cérémonies					6 787,34		6 787,34		6 787,34	



Annexe 6

N° CODIQUE DU POSTE COMPTABLE : 037090

NOM DU POSTE COMPTABLE : P.DEP INDRE-ET-LOIRE

ETABLISSEMENT : SY INTERC ENERGIE INDRE LOIRE

**BALANCE REGLEMENTAIRE DES COMPTES DU GRAND LIVRE**

Arrêtée à la date du 31/12/2023

66400 - SY INTERC ENERGIE INDRE LOIRE

Exercice 2023

		Balance d'entrée		Opérations non-budgétaires		Opérations budgétaires		Totaux		Soldes	
Numéro de Compte	Libellé de compte	Débit	Crédit	Débit	Crédit	Débit	Crédit	Débit	Crédit	Débit	Crédit
6233	Pub public relat publ foires expositions					8 324,00		8 324,00		8 324,00	
6237	Pub public relat publ publications					85 294,10	31 441,60	85 294,10	31 441,60	53 852,50	
6238	Pub public relat publ divers					48 208,58		48 208,58		48 208,58	
<b>623</b>	<b>Sous Total compte 623</b>					<b>243 136,82</b>	<b>35 983,60</b>	<b>243 136,82</b>	<b>35 983,60</b>	<b>207 153,22</b>	
6251	Déplacts missions récep - voyage déplcts					1 651,70		1 651,70		1 651,70	
6256	Déplacts missions récep - missions					27 856,67	1 177,40	27 856,67	1 177,40	26 679,27	
6257	Déplacts missions récep - réceptions					132 087,32	25 249,10	132 087,32	25 249,10	106 838,22	
<b>625</b>	<b>Sous Total compte 625</b>					<b>161 595,69</b>	<b>26 426,50</b>	<b>161 595,69</b>	<b>26 426,50</b>	<b>135 169,19</b>	
6261	Frais d'affranchissement					27 616,47		27 616,47		27 616,47	
6262	Frais de télécommunication					34 231,53	3 270,00	34 231,53	3 270,00	30 961,53	
<b>626</b>	<b>Sous Total compte 626</b>					<b>61 848,00</b>	<b>3 270,00</b>	<b>61 848,00</b>	<b>3 270,00</b>	<b>58 578,00</b>	
6281	Aut serv extér concours divers					60 862,64		60 862,64		60 862,64	
6283	Aut serv extér frais de nettoyage locaux					45 444,92		45 444,92		45 444,92	

N° CODIQUE DU POSTE COMPTABLE : 037090

NOM DU POSTE COMPTABLE : P.DEP INDRE-ET-LOIRE

ETABLISSEMENT : SY INTERC ENERGIE INDRE LOIRE

## BALANCE REGLEMENTAIRE DES COMPTES DU GRAND LIVRE

Arrêtée à la date du 31/12/2023

66400 - SY INTERC ENERGIE INDRE LOIRE

Exercice 2023

Numéro de Compte	Libellé de compte	Balance d'entrée		Opérations non-budgétaires		Opérations budgétaires		Totaux		Soldes	
		Débit	Crédit	Débit	Crédit	Débit	Crédit	Débit	Crédit	Débit	Crédit
<b>628</b>	<b>Sous Total compte 628</b>					<b>106 307,56</b>		<b>106 307,56</b>		<b>106 307,56</b>	
<b>62</b>	<b>Sous Total compte 62</b>					<b>926 326,52</b>	<b>80 983,10</b>	<b>926 326,52</b>	<b>80 983,10</b>	<b>845 343,42</b>	
6332	Cotisations versées au FNAL					6 548,00		6 548,00		6 548,00	
6336	Cotis. centre national - centres gestion					30 119,59		30 119,59		30 119,59	
<b>633</b>	<b>Sous Total compte 633</b>					<b>36 667,59</b>		<b>36 667,59</b>		<b>36 667,59</b>	
637	Autres impôts tax verst sur rému aut org					2 375,00		2 375,00		2 375,00	
<b>63</b>	<b>Sous Total compte 63</b>					<b>39 042,59</b>		<b>39 042,59</b>		<b>39 042,59</b>	
64111	Persl titulaire_rému principale					1 047 239,25		1 047 239,25		1 047 239,25	
64112	Persl titulaир_NBI supplt fami indem rés					18 581,31		18 581,31		18 581,31	
64118	Personnel titulaire - autres indemnités					449 142,51		449 142,51		449 142,51	
<b>6411</b>	<b>Sous Total compte 6411</b>					<b>1 514 963,07</b>		<b>1 514 963,07</b>		<b>1 514 963,07</b>	
64131	Persel non titulaire - rémunération					197 217,15		197 217,15		197 217,15	
64138	Autres indemnités					86 387,00		86 387,00		86 387,00	

Annexe 6

N° CODIQUE DU POSTE COMPTABLE : 037090

NOM DU POSTE COMPTABLE : P.DEP INDRE-ET-LOIRE

ETABLISSEMENT : SY INTERC ENERGIE INDRE LOIRE

**BALANCE REGLEMENTAIRE DES COMPTES DU GRAND LIVRE**

Arrêtée à la date du 31/12/2023

66400 - SY INTERC ENERGIE INDRE LOIRE

Exercice 2023

Numéro de Compte	Libellé de compte	Balance d'entrée		Opérations non-budgétaires		Opérations budgétaires		Totaux		Soldes	
		Débit	Crédit	Débit	Crédit	Débit	Crédit	Débit	Crédit	Débit	Crédit
6413	<b>Sous Total compte 6413</b>					283 604,15		283 604,15		283 604,15	
6417	Persel non titulaire rémun apprentis					15 586,23		15 586,23		15 586,23	
6419	Rembst rémunérations du persel						64 758,35	64 758,35			64 758,35
641	<b>Sous Total compte 641</b>					1 814 153,45	64 758,35	1 814 153,45	64 758,35	1 749 395,10	
6451	Charges sécu cotisations URSSAF					271 904,00		271 904,00		271 904,00	
6453	Cotisations aux caisses de retraites					345 894,26		345 894,26		345 894,26	
6454	Charges sécu cotisations ASSEDIC					11 731,00		11 731,00		11 731,00	
6455	Cotisations pour assurance du personnel					66 839,58		66 839,58		66 839,58	
6456	Charges sécu verst FNC et SF					2 144,00		2 144,00		2 144,00	
6458	Charges sécu prévoyance cotisations					12 610,47		12 610,47		12 610,47	
645	<b>Sous Total compte 645</b>					711 123,31		711 123,31		711 123,31	
6475	Autres charges sociales médecine travail					2 392,06		2 392,06		2 392,06	
6478	Autres charges sociales diverses					67 982,40		67 982,40		67 982,40	

N° CODIQUE DU POSTE COMPTABLE : 037090

NOM DU POSTE COMPTABLE : P.DEP INDRE-ET-LOIRE

ETABLISSEMENT : SY INTERC ENERGIE INDRE LOIRE

## BALANCE REGLEMENTAIRE DES COMPTES DU GRAND LIVRE

Arrêtée à la date du 31/12/2023

66400 - SY INTERC ENERGIE INDRE LOIRE

Exercice 2023

Numéro de Compte	Libellé de compte	Balance d'entrée		Opérations non-budgétaires		Opérations budgétaires		Totaux		Soldes	
		Débit	Crédit	Débit	Crédit	Débit	Crédit	Débit	Crédit	Débit	Crédit
6479	Rembst sur autres charges social						30 396,62		30 396,62		30 396,62
647	<b>Sous Total compte 647</b>					70 374,46	30 396,62	70 374,46	30 396,62	39 977,84	
64	<b>Sous Total compte 64</b>					2 595 651,22	95 154,97	2 595 651,22	95 154,97	2 500 496,25	
6512	Droits d'utilisation - Informatique en n					157 080,46		157 080,46		157 080,46	
651	<b>Sous Total compte 651</b>					157 080,46		157 080,46		157 080,46	
6531	Indemnités maires adjoints conseillers					109 084,56		109 084,56		109 084,56	
6532	Frais mission maires adjts conseillers					7 179,12		7 179,12		7 179,12	
6533	Cotisations retraite maire adjts conseil					7 785,55		7 785,55		7 785,55	
653	<b>Sous Total compte 653</b>					124 049,23		124 049,23		124 049,23	
6541	Créances admises en non-valeur					118,64		118,64		118,64	
6542	Créances éteintes					1 524,58		1 524,58		1 524,58	
654	<b>Sous Total compte 654</b>					1 643,22		1 643,22		1 643,22	
65733	Subv fonct orga publics Dépt					110 651,00	50 000,00	110 651,00	50 000,00	60 651,00	

## Annexe 6

N° CODIQUE DU POSTE COMPTABLE : 037090

NOM DU POSTE COMPTABLE : P.DEP INDRE-ET-LOIRE

ETABLISSEMENT : SY INTERC ENERGIE INDRE LOIRE

### BALANCE REGLEMENTAIRE DES COMPTES DU GRAND LIVRE

Arrêtée à la date du 31/12/2023

66400 - SY INTERC ENERGIE INDRE LOIRE

Exercice 2023

		Balance d'entrée		Opérations non-budgétaires		Opérations budgétaires		Totaux		Soldes	
Numéro de Compte	Libellé de compte	Débit	Crédit	Débit	Crédit	Débit	Crédit	Débit	Crédit	Débit	Crédit
657341	Subv fonct aux orga pub Cnes membres GFP					3 875,45		3 875,45		3 875,45	
<b>65734</b>	<b>Sous Total compte 65734</b>					<b>3 875,45</b>		<b>3 875,45</b>		<b>3 875,45</b>	
657358	Subv fonct aux orga pub autres grouppts					15 000,00		15 000,00		15 000,00	
<b>65735</b>	<b>Sous Total compte 65735</b>					<b>15 000,00</b>		<b>15 000,00</b>		<b>15 000,00</b>	
<b>6573</b>	<b>Sous Total compte 6573</b>					<b>129 526,45</b>	<b>50 000,00</b>	<b>129 526,45</b>	<b>50 000,00</b>	<b>79 526,45</b>	
6574	Subv fonct assoc et pers droit privé					135 000,00		135 000,00		135 000,00	
<b>657</b>	<b>Sous Total compte 657</b>					<b>264 526,45</b>	<b>50 000,00</b>	<b>264 526,45</b>	<b>50 000,00</b>	<b>214 526,45</b>	
65888	Autres					104 935,27		104 935,27		104 935,27	
<b>6588</b>	<b>Sous Total compte 6588</b>					<b>104 935,27</b>		<b>104 935,27</b>		<b>104 935,27</b>	
<b>658</b>	<b>Sous Total compte 658</b>					<b>104 935,27</b>		<b>104 935,27</b>		<b>104 935,27</b>	
<b>65</b>	<b>Sous Total compte 65</b>					<b>652 234,63</b>	<b>50 000,00</b>	<b>652 234,63</b>	<b>50 000,00</b>	<b>602 234,63</b>	
66111	Intérêts réglés à l'échéance					98 537,05		98 537,05		98 537,05	
66112	Intérêts - rattachement des icne					7 714,34	8 128,63	7 714,34	8 128,63		414,29

N° CODIQUE DU POSTE COMPTABLE : 037090

NOM DU POSTE COMPTABLE : P.DEP INDRE-ET-LOIRE

ETABLISSEMENT : SY INTERC ENERGIE INDRE LOIRE

## BALANCE REGLEMENTAIRE DES COMPTES DU GRAND LIVRE

Arrêtée à la date du 31/12/2023

66400 - SY INTERC ENERGIE INDRE LOIRE

Exercice 2023

Numéro de Compte	Libellé de compte	Balance d'entrée		Opérations non-budgétaires		Opérations budgétaires		Totaux		Soldes	
		Débit	Crédit	Débit	Crédit	Débit	Crédit	Débit	Crédit	Débit	Crédit
6611	Sous Total compte 6611					106 251,39	8 128,63	106 251,39	8 128,63	98 122,76	
6615	Charges d'intérêts ctes courants dépôts					210,74		210,74		210,74	
661	Sous Total compte 661					106 462,13	8 128,63	106 462,13	8 128,63	98 333,50	
6688	Autres					5 600,00		5 600,00		5 600,00	
668	Sous Total compte 668					5 600,00		5 600,00		5 600,00	
66	Sous Total compte 66					112 062,13	8 128,63	112 062,13	8 128,63	103 933,50	
6718	Charg except aut charg except opér gest					29 741,22		29 741,22		29 741,22	
671	Sous Total compte 671					29 741,22		29 741,22		29 741,22	
673	Charges except titres annulés					7 932,98		7 932,98		7 932,98	
67441	Aux bud annex et rég dotée autonomie fin					169 542,92		169 542,92		169 542,92	
6744	Sous Total compte 6744					169 542,92		169 542,92		169 542,92	
674	Sous Total compte 674					169 542,92		169 542,92		169 542,92	
67	Sous Total compte 67					207 217,12		207 217,12		207 217,12	

Annexe 6

N° CODIQUE DU POSTE COMPTABLE : 037090

NOM DU POSTE COMPTABLE : P.DEP INDRE-ET-LOIRE

ETABLISSEMENT : SY INTERC ENERGIE INDRE LOIRE

**BALANCE REGLEMENTAIRE DES COMPTES DU GRAND LIVRE**

Arrêtée à la date du 31/12/2023

66400 - SY INTERC ENERGIE INDRE LOIRE

Exercice 2023

		Balance d'entrée		Opérations non-budgétaires		Opérations budgétaires		Totaux		Soldes	
Numéro de Compte	Libellé de compte	Débit	Crédit	Débit	Crédit	Débit	Crédit	Débit	Crédit	Débit	Crédit
6811	DA - immob					8 219 664,86		8 219 664,86		8 219 664,86	
<b>681</b>	<b>Sous Total compte 681</b>					<b>8 219 664,86</b>		<b>8 219 664,86</b>		<b>8 219 664,86</b>	
<b>68</b>	<b>Sous Total compte 68</b>					<b>8 219 664,86</b>		<b>8 219 664,86</b>		<b>8 219 664,86</b>	
	<b>Total classe 6</b>					<b>17 202 398,10</b>	<b>1 402 158,76</b>	<b>17 202 398,10</b>	<b>1 402 158,76</b>	<b>15 895 808,60</b>	<b>95 569,26</b>
70841	Mise à dispo persel aux BA						165 000,00		165 000,00		165 000,00
70848	Mise à dispo persel facturée autres org					66 000,00	66 000,00	66 000,00	66 000,00		0,00
<b>7084</b>	<b>Sous Total compte 7084</b>					<b>66 000,00</b>	<b>231 000,00</b>	<b>66 000,00</b>	<b>231 000,00</b>		<b>165 000,00</b>
70872	Rembst frais par bud annex régies munic						8 887,14		8 887,14		8 887,14
70878	Autres produits - remboursement de frais					34 000,00	54 321,72	34 000,00	54 321,72		20 321,72
<b>7087</b>	<b>Sous Total compte 7087</b>					<b>34 000,00</b>	<b>63 208,86</b>	<b>34 000,00</b>	<b>63 208,86</b>		<b>29 208,86</b>
<b>708</b>	<b>Sous Total compte 708</b>					<b>100 000,00</b>	<b>294 208,86</b>	<b>100 000,00</b>	<b>294 208,86</b>		<b>194 208,86</b>
<b>70</b>	<b>Sous Total compte 70</b>					<b>100 000,00</b>	<b>294 208,86</b>	<b>100 000,00</b>	<b>294 208,86</b>		<b>194 208,86</b>
7328	Autres fiscalités reversées						2 375,00		2 375,00		2 375,00

N° CODIQUE DU POSTE COMPTABLE : 037090

NOM DU POSTE COMPTABLE : P.DEP INDRE-ET-LOIRE

ETABLISSEMENT : SY INTERC ENERGIE INDRE LOIRE

## BALANCE REGLEMENTAIRE DES COMPTES DU GRAND LIVRE

Arrêtée à la date du 31/12/2023

66400 - SY INTERC ENERGIE INDRE LOIRE

Exercice 2023

Numéro de Compte	Libellé de compte	Balance d'entrée		Opérations non-budgétaires		Opérations budgétaires		Totaux		Soldes	
		Débit	Crédit	Débit	Crédit	Débit	Crédit	Débit	Crédit	Débit	Crédit
732	<b>Sous Total compte 732</b>						2 375,00		2 375,00		2 375,00
7351	Taxe sur électricité					2 660 000,00	15 901 571,53	2 660 000,00	15 901 571,53		13 241 571,53
735	<b>Sous Total compte 735</b>					2 660 000,00	15 901 571,53	2 660 000,00	15 901 571,53		13 241 571,53
7398	Reverst restitutions prélevt divers					1 699 326,88	544 000,00	1 699 326,88	544 000,00	1 155 326,88	
739	<b>Sous Total compte 739</b>					1 699 326,88	544 000,00	1 699 326,88	544 000,00	1 155 326,88	
73	<b>Sous Total compte 73</b>					4 359 326,88	16 447 946,53	4 359 326,88	16 447 946,53		12 088 619,65
744	FCTVA						60 429,02		60 429,02		60 429,02
74718	Autres participations Etat						1 022,09		1 022,09		1 022,09
7471	<b>Sous Total compte 7471</b>						1 022,09		1 022,09		1 022,09
74748	Participations des autres Cnes					167 041,38	1 475 929,67	167 041,38	1 475 929,67		1 308 888,29
7474	<b>Sous Total compte 7474</b>					167 041,38	1 475 929,67	167 041,38	1 475 929,67		1 308 888,29
74758	Participation - autres groupements					146 792,77	473 763,65	146 792,77	473 763,65		326 970,88
7475	<b>Sous Total compte 7475</b>					146 792,77	473 763,65	146 792,77	473 763,65		326 970,88



**Annexe 6**

N° CODIQUE DU POSTE COMPTABLE : 037090

NOM DU POSTE COMPTABLE : P.DEP INDRE-ET-LOIRE

ETABLISSEMENT : SY INTERC ENERGIE INDRE LOIRE

**BALANCE REGLEMENTAIRE DES COMPTES DU GRAND LIVRE**

Arrêtée à la date du 31/12/2023

66400 - SY INTERC ENERGIE INDRE LOIRE

Exercice 2023

		Balance d'entrée		Opérations non-budgétaires		Opérations budgétaires		Totaux		Soldes	
Numéro de Compte	Libellé de compte	Débit	Crédit	Débit	Crédit	Débit	Crédit	Débit	Crédit	Débit	Crédit
7478	Participations - autres organismes						26 932,59		26 932,59		26 932,59
747	<b>Sous Total compte 747</b>					313 834,15	1 977 648,00	313 834,15	1 977 648,00		1 663 813,85
7488	Autres attributions - participations						563,40		563,40		563,40
748	<b>Sous Total compte 748</b>						563,40		563,40		563,40
74	<b>Sous Total compte 74</b>					313 834,15	2 038 640,42	313 834,15	2 038 640,42		1 724 806,27
757	Redev versées par fermiers - concessions						3 457 321,54		3 457 321,54		3 457 321,54
7588	Autres produits divers de gestion couran						2 177,34		2 177,34		2 177,34
758	<b>Sous Total compte 758</b>						2 177,34		2 177,34		2 177,34
75	<b>Sous Total compte 75</b>						3 459 498,88		3 459 498,88		3 459 498,88
7688	Autres						3 428,53		3 428,53		3 428,53
768	<b>Sous Total compte 768</b>						3 428,53		3 428,53		3 428,53
76	<b>Sous Total compte 76</b>						3 428,53		3 428,53		3 428,53
7768	Neutralisation des amortissements des su						673 519,64		673 519,64		673 519,64

N° CODIQUE DU POSTE COMPTABLE : 037090

NOM DU POSTE COMPTABLE : P.DEP INDRE-ET-LOIRE

ETABLISSEMENT : SY INTERC ENERGIE INDRE LOIRE

## BALANCE REGLEMENTAIRE DES COMPTES DU GRAND LIVRE

Arrêtée à la date du 31/12/2023

66400 - SY INTERC ENERGIE INDRE LOIRE

Exercice 2023

Numéro de Compte	Libellé de compte	Balance d'entrée		Opérations non-budgétaires		Opérations budgétaires		Totaux		Soldes	
		Débit	Crédit	Débit	Crédit	Débit	Crédit	Débit	Crédit	Débit	Crédit
776	Sous Total compte 776						673 519,64		673 519,64		673 519,64
777	Quote-part des subv d'invest transférée						3 225 465,72		3 225 465,72		3 225 465,72
7788	Produits exceptionnels divers						73 234,90		73 234,90		73 234,90
778	Sous Total compte 778						73 234,90		73 234,90		73 234,90
77	Sous Total compte 77						3 972 220,26		3 972 220,26		3 972 220,26
	Total classe 7					4 773 161,03	26 215 943,48	4 773 161,03	26 215 943,48	1 155 326,88	22 598 109,33
	Total général	526 396 126,44	526 396 126,44	166 969 283,33	165 653 102,32	57 743 152,14	59 059 333,15	751 108 561,91	751 108 561,91	568 684 704,93	568 684 704,93

## Annexe 6

N° CODIQUE DU POSTE COMPTABLE : 037090

NOM DU POSTE COMPTABLE : P.DEP INDRE-ET-LOIRE

ETABLISSEMENT : SY INTERC ENERGIE INDRE LOIRE

### Balance des valeurs inactives

Arrêtée à la date du 31/12/2023

66400 - SY INTERC ENERGIE INDRE LOIRE

Exercice 2023

DESIGNATION DES COMPTES N° Intitulé Nature des valeurs inactives	DEBIT			CREDIT			SOLDES	
	Balance d'entrée	Année en cours	TOTAL	Balance d'entrée	Année en cours	TOTAL	Débiteurs	Créditeurs
861								
Portefeuille								
NEANT								
Sous Total compte 861								
862								
Correspondant								
NEANT								
Sous Total compte 862								
863								
Prise en charge titre et valeur								
NEANT								
Sous Total compte 863								
TOTAUX	0,00	0,00	0,00	0,00	0,00	0,00	0,00	0,00

N° CODIQUE DU POSTE COMPTABLE : 037090

NOM DU POSTE COMPTABLE : P.DEP INDRE-ET-LOIRE

ETABLISSEMENT : SY INTERC ENERGIE INDRE LOIRE

## Page des signatures

66400 - SY INTERC ENERGIE INDRE LOIRE

Exercice 2023

Vu et certifié par le comptable supérieur ou son délégué qui déclare que le présent compte est exact en ses résultats.

Observations :

**CLAVILIER Thomas (1014225466-0), Inspecteur des Finances Publiques**

**A DDFiP D'INDRE-ET-LOIRE, le 07/05/2024**

Le comptable soussigné affirme véritable, sous les peines de droit, le présent compte.

Le comptable affirme, en outre et sous les mêmes peines, que les recettes et dépenses portées dans ce compte sont, sans exception, toutes celles qui ont été faites pour le service de **SY INTERC ENERGIE INDRE LOIRE** pendant l'année **2023** et qu'il n'en existe aucune autre à sa connaissance.

A , le

Vu par l'ordonnateur ou son délégué qui certifie que le présent compte dont le montant des titres à recouvrer et des mandats émis est conforme aux écritures de sa comptabilité administrative, a été voté le ... par l'organe délibérant.

A , le

# **FINANCES**

## **COMITÉ SYNDICAL**

### **DU 11 JUIN 2024**

#### **COMPTE DE GESTION 2023 DU BUDGET**

#### **ANNEXE PCRS**

DIRECTION GÉNÉRALE DES FINANCES PUBLIQUES  
P.DEP INDRE-ET-LOIRE  
N° CODIQUE 037090  
Date Edition : 24/04/2024  
Compte : DEFINITIF

IDENTIFIANT BUDGET 66401  
N° de SIRET 20007654500025

## PCRS plan corps rue simplifié BUDGET ANNEXE

### COMPTE DE GESTION EXERCICE 2023

PRÉSENTÉ À  
La Chambre régionale des comptes

PAR LE(S) COMPTABLE(S)  
Mme Béatrice Wacongne

AYANT EXERCÉ AU COURS DE LA GESTION  
DU 01/01/2023 AU 24/04/2024

Nomenclature M4 spic  
Voté par Nature

## SOMMAIRE

### Le Compte de Gestion sur Chiffres

1ERE PARTIE : Situation patrimoniale .....	3
1 <a href="#">Bilan synthétique</a> .....	<a href="#">Etat I-1 4</a>
2 Bilan .....	<a href="#">Etat I-2 5</a>
2.1 <a href="#">Bilan Actif</a>	
2.2 <a href="#">Bilan Passif</a>	
3 <a href="#">Compte de résultat synthétique</a> .....	<a href="#">Etat I-3 13</a>
4 <a href="#">Compte de résultat</a> .....	<a href="#">Etat I-4 14</a>
5 Annexe .....	18
<a href="#">Etats des opérations pour compte de tiers</a> .....	<a href="#">Etat I-5 19</a>
2EME PARTIE : Exécution budgétaire .....	21
1 <a href="#">Résultats budgétaires de l'exercice</a> .....	<a href="#">Etat II-1 22</a>
2 <a href="#">Résultats d'exécution</a> .....	<a href="#">Etat II-2 23</a>
3 <a href="#">Etat de consommation des crédits</a> .....	<a href="#">Etat II-3 26</a>
4 <a href="#">Etat de réalisation des opérations</a> .....	<a href="#">Etat II-4 30</a>
3EME PARTIE : Comptabilité des deniers et valeurs .....	34
1 <a href="#">Balance des comptes</a> .....	<a href="#">Etat III-1 35</a>
2 <a href="#">Situation des valeurs inactives</a> .....	<a href="#">Etat III-2 44</a>
4EME PARTIE : <a href="#">Page des signatures</a> .....	45

## Annexe 7

N° CODIQUE DU POSTE COMPTABLE : 037090

NOM DU POSTE COMPTABLE : P.DEP INDRE-ET-LOIRE

ETABLISSEMENT : PCRS plan corps rue simplifié

### Situation Patrimoniale - Bilan Synthétique

66401 - PCRS plan corps rue simplifié

Exercice 2023

ACTIF NET <sup>(1)</sup>	Total(En Milliers d'Euros)	PASSIF	Total(En Milliers d'Euros)
<b>Immobilisations incorporelles (nettes)</b>	<b>0,74</b>	Dotations	
Terrains		Fonds Globalisés	
Constructions		Réserves	
Réseaux et installations de voirie et réseaux divers		Différences sur réalisations d'immobilisations	
Immobilisations corporelles en cours		Report à nouveau	7,64
Immobilisations mises en concession, affermage ou à disposition et immobilisations affectées		Résultat de l'exercice	-7,64
Autres immobilisations corporelles	440,88	Subventions transférables	
<b>Total immobilisations corporelles (nettes)</b>	<b>440,88</b>	Subventions non transférables	
<b>Immobilisations financières</b>		Droits de l'affectant, du concédant, de l'affermement et du remettant	
<b>TOTAL ACTIF IMMOBILISE</b>	<b>441,63</b>	Autres fonds propres	
Stocks		<b>TOTAL FONDS PROPRES</b>	
Créances	401,29	<b>PROVISIONS POUR RISQUES ET CHARGES</b>	
Valeurs mobilières de placement		<b>Dettes financières à long terme</b>	<b>651,40</b>
Disponibilités	20,36	Fournisseurs <sup>(2)</sup>	9,05
Autres actifs circulant		Autres dettes à court terme	202,82
<b>TOTAL ACTIF CIRCULANT</b>	<b>421,65</b>	<b>Total dettes à court terme</b>	<b>211,87</b>
<b>Comptes de régularisations</b>		<b>TOTAL DETTES</b>	<b>863,28</b>
		<b>Comptes de régularisations</b>	
<b>TOTAL ACTIF</b>	<b>863,28</b>	<b>TOTAL PASSIF</b>	<b>863,28</b>

(1) Déduction faite des amortissements et provisions

(2) Y compris mandats émis pendant la journée complémentaire et réglés sur l'exercice 2024

N° CODIQUE DU POSTE COMPTABLE : 037090

NOM DU POSTE COMPTABLE : P.DEP INDRE-ET-LOIRE

ETABLISSEMENT : PCRS plan corps rue simplifié

## BILAN (en Euros)

66401 - PCRS plan corps rue simplifié

Exercice 2023

ACTIF		Exercice 2023			Exercice 2022
		BRUT	AMORTISSEMENTS ET PROVISIONS	NET	NET
ACTIF IMMOBILISE	Frais d'établissement				
	Frais d'études, de R et D				
	Conces, brev, licences, marques, procéd	58 166,34	57 424,80	741,54	12 745,34
	Fonds commercial, droit au bail				
	Autres immobilisations incorporelles				
	Immobilisations incorporelles en cours				
	Terrains en toute propriété				
	Constructions en toute propriété				
	Construction sur sol autrui en tte prop				
	Instal, mat et outil techn en tte prop				
	Oeuvres d'art				
	Autres immobilisations corporelles	720 821,39	279 937,41	440 883,98	495 066,89
	Immobilisations corporelles en cours				
	Immobilisations affectées en toute prop				
Immobilisations mises en concession ou à					
Terrains reçus au titre de mise à dispo					
Constructions mises à disposition					
Construction sur sol autrui mise à dispo					
MONTANT A REPORTER	778 987,73	337 362,21	441 625,52	507 812,23	



## Annexe 7

N° CODIQUE DU POSTE COMPTABLE : 037090

NOM DU POSTE COMPTABLE : P.DEP INDRE-ET-LOIRE

ETABLISSEMENT : PCRS plan corps rue simplifié

### BILAN (en Euros)

66401 - PCRS plan corps rue simplifié

Exercice 2023

ACTIF		Exercice 2023			Exercice 2022
		BRUT	AMORTISSEMENTS ET PROVISIONS	NET	NET
ACTIF IMMOBILISE SUITE	REPORT	778 987,73	337 362,21	441 625,52	507 812,23
	Instal, mat et outil tech mise à dispo				
	Autres immob corpo mise à dispo				
	Immobilisations en cours mises à dispo				
	Terrains reçus en affect ou concess				
	Construct reçus au titre d'affectation				
	Construction sur sol d'autrui				
	Instal, matériel et outillage technique				
	Autres immobilisations corporelles				
	Participations et créances rattachées				
	Autres titres immobilisés				
Prêts					
Autres créances					
<b>ACTIF IMMOBILISE TOTAL I</b>		<b>778 987,73</b>	<b>337 362,21</b>	<b>441 625,52</b>	<b>507 812,23</b>

N° CODIQUE DU POSTE COMPTABLE : 037090

NOM DU POSTE COMPTABLE : P.DEP INDRE-ET-LOIRE

ETABLISSEMENT : PCRS plan corps rue simplifié

## BILAN (en Euros)

66401 - PCRS plan corps rue simplifié

Exercice 2023

ACTIF		Exercice 2023			Exercice 2022
		BRUT	AMORTISSEMENTS ET PROVISIONS	NET	NET
ACTIF CIRCULANT	Matières premières et autres approvision				
	En cours de production biens et services				
	Produits intermédiaires et finis				
	Marchandises				
	Avances				
	Clients et comptes rattachés	231 746,04		231 746,04	275 591,72
	Créances irrécouvrables admises en NV				
	Autres				12 419,05
	Créances sur l'Etat et collec publiques				60 181,00
	Créances sur les BA ou le BP				
	Opérations pour le compte de tiers				
	Autres créances	169 542,92		169 542,92	
	Valeurs mobilières de placement				
Disponibilités	20 359,58		20 359,58	37 021,78	
Avances de trésorerie					
Charges constatées d'avance					
<b>ACTIF CIRCULANT TOTAL II</b>		<b>421 648,54</b>		<b>421 648,54</b>	<b>385 213,55</b>

## Annexe 7

N° CODIQUE DU POSTE COMPTABLE : 037090

NOM DU POSTE COMPTABLE : P.DEP INDRE-ET-LOIRE

ETABLISSEMENT : PCRS plan corps rue simplifié

### BILAN (en Euros)

66401 - PCRS plan corps rue simplifié

Exercice 2023

ACTIF		Exercice 2023			Exercice 2022
		BRUT	AMORTISSEMENTS ET PROVISIONS	NET	NET
COMPTES DE REGULARISATION	Charges à répartir sur plusieurs exer				
	Primes de remboursement des obligations				
	Dépenses à classer et à régulariser	1,56		1,56	1,66
	Écarts de conversion - Actif				
	<b>COMPTES DE REGULARISATION TOTAL III</b>	<b>1,56</b>		<b>1,56</b>	<b>1,66</b>
	<b>TOTAL GENERAL (I + II + III)</b>	<b>1 200 637,83</b>	<b>337 362,21</b>	<b>863 275,62</b>	<b>893 027,44</b>

N° CODIQUE DU POSTE COMPTABLE : 037090

NOM DU POSTE COMPTABLE : P.DEP INDRE-ET-LOIRE

ETABLISSEMENT : PCRS plan corps rue simplifié

## BILAN (en Euros)

66401 - PCRS plan corps rue simplifié

Exercice 2023

PASSIF		Exercice 2023	Exercice 2022
FONDS PROPRES	Dotations		
	Mise à disposition chez le bénéficiaire		
	Affectation par collec de rattachement		
	Écarts de réévaluation		
	Réserves		
	Report à nouveau	7 636,44	
	Résultat de l'exercice	-7 636,44	7 636,44
	Subventions d'investissement		
	Provisions réglementées		
	Fonds globalisés		
	Droits de l'affectant		
<b>FONDS PROPRES TOTAL I</b>		<b>7 636,44</b>	

## Annexe 7

N° CODIQUE DU POSTE COMPTABLE : 037090

NOM DU POSTE COMPTABLE : P.DEP INDRE-ET-LOIRE

ETABLISSEMENT : PCRS plan corps rue simplifié

### BILAN (en Euros)

66401 - PCRS plan corps rue simplifié

Exercice 2023

PASSIF		Exercice 2023	Exercice 2022
PROVISIONS POUR RISQUES ET CHARGES	Provisions pour risques		
	Provisions pour charges		
	<b>PROVISIONS POUR RISQUE ET CHARGES TOTAL II</b>		

N° CODIQUE DU POSTE COMPTABLE : 037090

NOM DU POSTE COMPTABLE : P.DEP INDRE-ET-LOIRE

ETABLISSEMENT : PCRS plan corps rue simplifié

## BILAN (en Euros)

66401 - PCRS plan corps rue simplifié

Exercice 2023

PASSIF		Exercice 2023	Exercice 2022
DETTES	Emprunts obligataires		
	Emprunts auprès des étab de crédits	651 404,67	716 666,61
	Emprunts et dettes financières		
	Crédits et lignes de trésorerie		
	Avances		
	Fournisseurs et comptes rattachés	9 054,05	8 904,75
	Dettes fiscales et sociales	37 816,90	
	Autres		
	Fournisseurs d'immobilisations		
	Dettes envers l'Etat et les collec publ	165 000,00	159 819,64
	Dettes fiscales (impôts sur bénéfices)		
	Dettes envers les BA ou le BP		
	Opérations pour le compte de tiers		
Autres dettes			
Produits constatés d'avance			
<b>DETTES TOTAL III</b>	<b>863 275,62</b>	<b>885 391,00</b>	

## Annexe 7

N° CODIQUE DU POSTE COMPTABLE : 037090

NOM DU POSTE COMPTABLE : P.DEP INDRE-ET-LOIRE

ETABLISSEMENT : PCRS plan corps rue simplifié

### BILAN (en Euros)

66401 - PCRS plan corps rue simplifié

Exercice 2023

PASSIF		Exercice 2023	Exercice 2022
COMPTES DE REGULARISATION	Recettes à classer ou à régulariser		
	Écart de conversion - Passif		
	<b>COMPTES DE REGULARISATION TOTAL IV</b>		
	<b>TOTAL GENERAL ( I + II + III + IV)</b>	<b>863 275,62</b>	<b>893 027,44</b>

N° CODIQUE DU POSTE COMPTABLE : 037090

NOM DU POSTE COMPTABLE : P.DEP INDRE-ET-LOIRE

ETABLISSEMENT : PCRS plan corps rue simplifié

## Compte de Résultat Synthétique

En Milliers d'Euros

66401 - PCRS plan corps rue simplifié

Exercice 2023

POSTES	Exercice 2023	Exercice 2022
Impôts et taxes perçus		
Dotations et subventions reçues		
Produits des services	113,19	201,49
Autres produits		
Transfert de charges		
Produits courants non financiers	113,19	201,49
Traitements, salaires, charges sociales		
Achats et charges externes	211,22	177,12
Participations et interventions		
Dotations aux amortissements et provisions	68,61	68,05
Autres charges		
Charges courantes non financières	279,83	245,17
<b>RESULTAT COURANT NON FINANCIER</b>	<b>-166,64</b>	<b>-43,68</b>
Produits courants financiers		
Charges courantes financières	10,53	10,01
<b>RESULTAT COURANT FINANCIER</b>	<b>-10,53</b>	<b>-10,01</b>
<b>RESULTAT COURANT</b>	<b>-177,18</b>	<b>-53,69</b>
Produits exceptionnels	169,54	61,33
Charges exceptionnelles		
<b>RESULTAT EXCEPTIONNEL</b>	<b>169,54</b>	<b>61,33</b>
<b>IMPOTS SUR LES BENEFICES</b>		
<b>RESULTAT DE L'EXERCICE</b>	<b>-7,64</b>	<b>7,64</b>



## Annexe 7

N° CODIQUE DU POSTE COMPTABLE : 037090

NOM DU POSTE COMPTABLE : P.DEP INDRE-ET-LOIRE

ETABLISSEMENT : PCRS plan corps rue simplifié

### COMPTE DE RESULTAT 2023

66401 - PCRS plan corps rue simplifié

Exercice 2023

POSTES	Exercice 2023	Exercice 2022
<b>PRODUITS D'EXPLOITATION</b>		
Ventes de marchandises		
Prestations de services	113 185,07	201 486,32
Divers		
Production stockée		
Production immobilisée		
Produits issus de la fiscalité		
Subventions d'exploitation		
Reprises sur dépréciations et provisions		
Transferts de charges		
Autres produits		
<b>TOTAL I</b>	<b>113 185,07</b>	<b>201 486,32</b>
<b>CHARGES D'EXPLOITATION</b>		
Achats de marchandises		
Variation de stock		
Achat de mat prem et autres approvis		
Variation de stock		
Autres achats et charges externes	211 219,72	177 119,98
Impôts et taxes sur rémunérations		
Autres impôts, taxes et versem assimilés		

N° CODIQUE DU POSTE COMPTABLE : 037090

NOM DU POSTE COMPTABLE : P.DEP INDRE-ET-LOIRE

ETABLISSEMENT : PCRS plan corps rue simplifié

## COMPTE DE RESULTAT 2023

66401 - PCRS plan corps rue simplifié

Exercice 2023

POSTES	Exercice 2023	Exercice 2022
Salaires et traitements		
Charges sociales		
Dotations amortissements sur immob	68 609,97	68 047,00
Dotations aux dépréciations des immob		
Dot aux dépréc sur actif circulant		
Dot aux prov pour risques et charges		
Autres charges		
<b>TOTAL II</b>	<b>279 829,69</b>	<b>245 166,98</b>
<b>A - RESULTAT D'EXPLOITATION (I-II)</b>	<b>-166 644,62</b>	<b>-43 680,66</b>
<b>PRODUITS FINANCIERS</b>		
Valeurs mobilières et créances		
Autres intérêts et produits assimilés		
Reprises sur dépréciations et provisions		
Transferts de charges		
Gains de change		
Produits net sur cessions de VMP		
<b>TOTAL III</b>		
<b>CHARGES FINANCIERES</b>		
Dot. amort, dépréc et aux provisions		
Intérêts et charges assimilées	10 534,74	10 010,00

## Annexe 7

N° CODIQUE DU POSTE COMPTABLE : 037090

NOM DU POSTE COMPTABLE : P.DEP INDRE-ET-LOIRE

ETABLISSEMENT : PCRS plan corps rue simplifié

### COMPTE DE RESULTAT 2023

66401 - PCRS plan corps rue simplifié

Exercice 2023

POSTES	Exercice 2023	Exercice 2022
Pertes de change		
Charges nettes sur cessions de VMP		
<b>TOTAL IV</b>	<b>10 534,74</b>	<b>10 010,00</b>
<b>B - RESULTAT FINANCIER (III-IV)</b>	<b>-10 534,74</b>	<b>-10 010,00</b>
<b>A + B - RESULTAT COURANT</b>	<b>-177 179,36</b>	<b>-53 690,66</b>
<b>PRODUITS EXCEPTIONNELS</b>		
Subventions exceptionnelles	169 542,92	60 181,00
Autres opérations de gestion		
Produits des cessions d'immobilisations		
Autres opérations en capital		1 146,10
Reprises sur dépréciations et provisions		
Transferts de charges		
<b>TOTAL V</b>	<b>169 542,92</b>	<b>61 327,10</b>
<b>CHARGES EXCEPTIONNELLES</b>		
Subventions exceptionnelles		
Autres opérations de gestion		
Valeur comptable des immo cédées		
Autres opérations en capital		
Dot. amort, dépréc et aux provisions		
<b>TOTAL VI</b>		

**Annexe 7**

N° CODIQUE DU POSTE COMPTABLE : 037090

NOM DU POSTE COMPTABLE : P.DEP INDRE-ET-LOIRE

ETABLISSEMENT : PCRS plan corps rue simplifié

**COMPTE DE RESULTAT 2023**

66401 - PCRS plan corps rue simplifié

Exercice 2023

POSTES	Exercice 2023	Exercice 2022
<b>C - RESULTAT EXCEPTIONNEL (V-VI)</b>	<b>169 542,92</b>	<b>61 327,10</b>
<b>TOTAL DES PRODUITS (I+III+V)</b>	<b>282 727,99</b>	<b>262 813,42</b>
<b>TOTAL DES CHARGES (II+IV+VI)</b>	<b>290 364,43</b>	<b>255 176,98</b>
Impôts sur les bénéfices		
<b>RESULTAT DE L'EXERCICE</b>	<b>-7 636,44</b>	<b>7 636,44</b>

## Annexe 7

N° CODIQUE DU POSTE COMPTABLE : 037090

NOM DU POSTE COMPTABLE : P.DEP INDRE-ET-LOIRE

ETABLISSEMENT : PCRS plan corps rue simplifié

### Opérations Compte de Tiers

66401 - PCRS plan corps rue simplifié

Exercice 2023

Situation des opérations pour le compte de tiers soldées au 31/12/2023

Opérations pour le compte de tiers	Balance d'entrée		Dépenses de l'année	Recettes de l'année	Balance de sortie	
	Solde débiteur	Solde créditeur			Solde débiteur	Solde créditeur

N° CODIQUE DU POSTE COMPTABLE : 037090

NOM DU POSTE COMPTABLE : P.DEP INDRE-ET-LOIRE

ETABLISSEMENT : PCRS plan corps rue simplifié

## Opérations Compte de Tiers

66401 - PCRS plan corps rue simplifié

Exercice 2023

Situation des opérations pour le compte de tiers non soldées au 31/12/2023

Opérations pour le compte de tiers	Balance d'entrée		Dépenses de l'année	Recettes de l'année	Balance de sortie	
	Solde débiteur	Solde créditeur			Solde débiteur	Solde créditeur

## Annexe 7

N° CODIQUE DU POSTE COMPTABLE : 037090

NOM DU POSTE COMPTABLE : P.DEP INDRE-ET-LOIRE

ETABLISSEMENT : PCRS plan corps rue simplifié

### Résultats budgétaires de l'exercice

66401 - PCRS plan corps rue simplifié

Exercice 2023

	SECTION D'INVESTISSEMENT	SECTION DE FONCTIONNEMENT	TOTAL DES SECTIONS
<b>RECETTES</b>			
Prévisions budgétaires totales (a)	480 504,38	317 636,44	798 140,82
Titres de recette émis (b)	68 609,97	515 919,62	584 529,59
Réductions de titres (c)		233 191,63	233 191,63
Recettes nettes (d = b - c)	68 609,97	282 727,99	351 337,96
<b>DEPENSES</b>			
Autorisations budgétaires totales (e)	480 504,38	317 636,44	798 140,82
Mandats émis (f)	69 089,94	290 364,43	359 454,37
Annulations de mandats (g)			
Depenses nettes (h = f - g)	69 089,94	290 364,43	359 454,37
<b>RESULTAT DE L'EXERCICE</b>			
(d - h) Excédent			
(h - d) Déficit	479,97	7 636,44	8 116,41

N° CODIQUE DU POSTE COMPTABLE : 037090

NOM DU POSTE COMPTABLE : P.DEP INDRE-ET-LOIRE

ETABLISSEMENT : PCRS plan corps rue simplifié

## Résultats d'exécution du budget principal et des budgets des services non personnalisés

66401 - PCRS plan corps rue simplifié

Exercice 2023

	RESULTAT A LA CLOTURE DE L'EXERCICE PRECEDENT : 2022	PART AFFECTEE A L'INVESTISSEMENT : EXERCICE 2023	RESULTAT DE L'EXERCICE 2023	TRANSFERT OU INTEGRATION DE RESULTATS PAR OPERATION D'ORDRE NON BUDGETAIRE	RESULTAT DE CLOTURE DE L'EXERCICE 2023
I - Budget principal					
Investissement					
Fonctionnement					
<b>TOTAL I</b>					
II - Budgets des services à caractère administratif					
<b>TOTAL II</b>					
III - Budgets des services à caractère industriel et commercial					
PCRS plan corps rue simplifié					
Investissement	208 854,38		-479,97		208 374,41
Fonctionnement	7 636,44		-7 636,44		
<b>Sous-Total</b>	<b>216 490,82</b>		<b>-8 116,41</b>		<b>208 374,41</b>
<b>TOTAL III</b>	<b>216 490,82</b>		<b>-8 116,41</b>		<b>208 374,41</b>
<b>TOTAL I + II + III</b>	<b>216 490,82</b>		<b>-8 116,41</b>		<b>208 374,41</b>



## Annexe 7

N° CODIQUE DU POSTE COMPTABLE : 037090

NOM DU POSTE COMPTABLE : P.DEP INDRE-ET-LOIRE

ETABLISSEMENT : PCRS plan corps rue simplifié

### Etat Consommation des Crédits

Section D'INVESTISSEMENT  
DEPENSES

66401 - PCRS plan corps rue simplifié

Exercice 2023

N° chapitre ou article (selon le niveau de vote)	Intitulé	Budget Primitif 1	Décision Modificative 2	Total prévisions 3 = 1 + 2	Emissions 4	Annulations 5	Dépenses nettes 6 = 4 - 5	Solde prévisions/ réalisations 7 = 3 - 6
16	EMPRUNTS ET DETTES ASSIMILÉES	66 700,00		66 700,00	66 666,68		66 666,68	33,32
20	IMMOBILISATIONS INCORPORELLES	25 000,00	25 000,00	50 000,00				50 000,00
21	IMMOBILISATIONS CORPORELLES	76 950,00	83 854,38	160 804,38	2 423,26		2 423,26	158 381,12
<b>SOUS-TOTAL</b>	<b>CHAPITRES REELS VOTES SANS OPERATIONS</b>	<b>168 650,00</b>	<b>108 854,38</b>	<b>277 504,38</b>	<b>69 089,94</b>		<b>69 089,94</b>	<b>208 414,44</b>
45810	Opération pour compte tiers n° 45810	200 000,00		200 000,00				200 000,00
<b>SOUS-TOTAL</b>	<b>OPERATIONS REELLES POUR LE COMPTE DE TIERS</b>	<b>200 000,00</b>		<b>200 000,00</b>				<b>200 000,00</b>
<b>TOTAL</b>	<b>DEPENSES REELLES D'INVESTISSEMENT</b>	<b>368 650,00</b>	<b>108 854,38</b>	<b>477 504,38</b>	<b>69 089,94</b>		<b>69 089,94</b>	<b>408 414,44</b>
041	Opérations patrimoniales	3 000,00		3 000,00				3 000,00
<b>TOTAL</b>	<b>DEPENSES D'ORDRE D'INVESTISSEMENT</b>	<b>3 000,00</b>		<b>3 000,00</b>				<b>3 000,00</b>
<b>TOTAL GENERAL</b>		<b>371 650,00</b>	<b>108 854,38</b>	<b>480 504,38</b>	<b>69 089,94</b>		<b>69 089,94</b>	<b>411 414,44</b>

N° CODIQUE DU POSTE COMPTABLE : 037090

NOM DU POSTE COMPTABLE : P.DEP INDRE-ET-LOIRE

ETABLISSEMENT : PCRS plan corps rue simplifié

## Etat Consommation des Crédits

Section D'INVESTISSEMENT  
RECETTES

66401 - PCRS plan corps rue simplifié

Exercice 2023

N° chapitre ou article (selon le niveau de vote)	Intitulé	Budget Primitif 1	Décision Modificative 2	Total prévisions 3 = 1 + 2	Emissions 4	Annulations 5	Recettes nettes 6 = 4 - 5	Solde prévisions/ réalisations 7 = 3 - 6
16	EMPRUNTS ET DETTES ASSIMILÉES	100 000,00	-100 000,00					
<b>SOUS-TOTAL</b>	<b>CHAPITRES REELS VOTES SANS OPERATIONS</b>	<b>100 000,00</b>	<b>-100 000,00</b>					
45820	Opération pour compte tiers n° 45820	200 000,00		200 000,00				200 000,00
<b>SOUS-TOTAL</b>	<b>OPERATIONS REELLES POUR LE COMPTE DE TIERS</b>	<b>200 000,00</b>		<b>200 000,00</b>				<b>200 000,00</b>
<b>TOTAL</b>	<b>RECETTES REELLES D'INVESTISSEMENT</b>	<b>300 000,00</b>	<b>-100 000,00</b>	<b>200 000,00</b>				<b>200 000,00</b>
040	Opérations d'ordre de transfert entre sections	68 650,00		68 650,00	68 609,97		68 609,97	40,03
041	Opérations patrimoniales	3 000,00		3 000,00				3 000,00
<b>TOTAL</b>	<b>RECETTES D'ORDRE D'INVESTISSEMENT</b>	<b>71 650,00</b>		<b>71 650,00</b>	<b>68 609,97</b>		<b>68 609,97</b>	<b>3 040,03</b>
001	Solde d'exécution de la section d'investissement reporté		208 854,38	208 854,38				208 854,38
<b>TOTAL GENERAL</b>		<b>371 650,00</b>	<b>108 854,38</b>	<b>480 504,38</b>	<b>68 609,97</b>		<b>68 609,97</b>	<b>411 894,41</b>

## Annexe 7

N° CODIQUE DU POSTE COMPTABLE : 037090

NOM DU POSTE COMPTABLE : P.DEP INDRE-ET-LOIRE

ETABLISSEMENT : PCRS plan corps rue simplifié

### Etat Consommation des Crédits

Section DE FONCTIONNEMENT  
DEPENSES

66401 - PCRS plan corps rue simplifié

Exercice 2023

N° chapitre ou article (selon le niveau de vote)	Intitulé	Budget Primitif 1	Décision Modificative 2	Total prévisions 3 = 1 + 2	Emissions 4	Annulations 5	Dépenses nettes 6 = 4 - 5	Solde prévisions/ réalisations 7 = 3 - 6
011	Charges à caractère général	62 100,00	6 136,44	68 236,44	46 219,72		46 219,72	22 016,72
012	Charges de personnel et frais assimilés	165 000,00		165 000,00	165 000,00		165 000,00	
65	AUTRES CHARGES DE GESTION COURANTE	1 500,00		1 500,00				1 500,00
66	CHARGES FINANCIÈRES	9 200,00	1 500,00	10 700,00	10 534,74		10 534,74	165,26
67	CHARGES EXCEPTIONNELLES	3 550,00		3 550,00				3 550,00
<b>TOTAL</b>	<b>DEPENSES REELLES DE FONCTIONNEMENT</b>	<b>241 350,00</b>	<b>7 636,44</b>	<b>248 986,44</b>	<b>221 754,46</b>		<b>221 754,46</b>	<b>27 231,98</b>
042	Opérations d'ordre de transfert entre sections	68 650,00		68 650,00	68 609,97		68 609,97	40,03
<b>TOTAL</b>	<b>DEPENSES D'ORDRE DE FONCTIONNEMENT</b>	<b>68 650,00</b>		<b>68 650,00</b>	<b>68 609,97</b>		<b>68 609,97</b>	<b>40,03</b>
<b>TOTAL GENERAL</b>		<b>310 000,00</b>	<b>7 636,44</b>	<b>317 636,44</b>	<b>290 364,43</b>		<b>290 364,43</b>	<b>27 272,01</b>

N° CODIQUE DU POSTE COMPTABLE : 037090

NOM DU POSTE COMPTABLE : P.DEP INDRE-ET-LOIRE

ETABLISSEMENT : PCRS plan corps rue simplifié

## Etat Consommation des Crédits

Section DE FONCTIONNEMENT  
RECETTES

66401 - PCRS plan corps rue simplifié

Exercice 2023

N° chapitre ou article (selon le niveau de vote)	Intitulé	Budget Primitif 1	Décision Modificative 2	Total prévisions 3 = 1 + 2	Emissions 4	Annulations 5	Recettes nettes 6 = 4 - 5	Solde prévisions/ réalisations 7 = 3 - 6
70	VENTES DE PRODUITS FABRIQUES, PRESTATIONS DE SERVICES, MARCHANDISES	240 000,00	-130 000,00	110 000,00	346 376,70	233 191,63	113 185,07	-3 185,07
77	PRODUITS EXCEPTIONNELS	70 000,00	130 000,00	200 000,00	169 542,92		169 542,92	30 457,08
<b>TOTAL</b>	<b>RECETTES REELLES DE FONCTIONNEMENT</b>	<b>310 000,00</b>		<b>310 000,00</b>	<b>515 919,62</b>	<b>233 191,63</b>	<b>282 727,99</b>	<b>27 272,01</b>
002	Résultat d'exploitation reporté		7 636,44	7 636,44				7 636,44
<b>TOTAL GENERAL</b>		<b>310 000,00</b>	<b>7 636,44</b>	<b>317 636,44</b>	<b>515 919,62</b>	<b>233 191,63</b>	<b>282 727,99</b>	<b>34 908,45</b>

## Annexe 7

N° CODIQUE DU POSTE COMPTABLE : 037090

NOM DU POSTE COMPTABLE : P.DEP INDRE-ET-LOIRE

ETABLISSEMENT : PCRS plan corps rue simplifié

### Etat de réalisation des opérations

Section D'INVESTISSEMENT  
DEPENSES

66401 - PCRS plan corps rue simplifié

Exercice 2023

N° articles puis totalisation au chapitre	Intitulé	Emissions 1	Annulations 2	Dépenses nettes 3 = 1 - 2
1641	Emprunts en euro	66 666,68		66 666,68
<b>SOUS-TOTAL CHAPITRE 16</b>	<b>EMPRUNTS ET DETTES ASSIMILÉES</b>	<b>66 666,68</b>		<b>66 666,68</b>
2183	Matériel de bureau et matériel informatique	2 423,26		2 423,26
<b>SOUS-TOTAL CHAPITRE 21</b>	<b>IMMOBILISATIONS CORPORELLES</b>	<b>2 423,26</b>		<b>2 423,26</b>
<b>SOUS-TOTAL</b>	<b>CHAPITRES REELS VOTES SANS OPERATIONS</b>	<b>69 089,94</b>		<b>69 089,94</b>
<b>TOTAL</b>	<b>DEPENSES REELLES D'INVESTISSEMENT</b>	<b>69 089,94</b>		<b>69 089,94</b>
	<b>TOTAL GENERAL DES DEPENSES D'INVESTISSEMENT</b>	<b>69 089,94</b>		<b>69 089,94</b>

N° CODIQUE DU POSTE COMPTABLE : 037090

NOM DU POSTE COMPTABLE : P.DEP INDRE-ET-LOIRE

ETABLISSEMENT : PCRS plan corps rue simplifié

## Etat de réalisation des opérations

Section D'INVESTISSEMENT  
RECETTES

66401 - PCRS plan corps rue simplifié

Exercice 2023

N° articles puis totalisation au chapitre	Intitulé	Emissions 1	Annulations 2	Recettes nettes 3 = 1 - 2
2805	Concessions et droits similaires, brevets, licences, droits et valeurs similaires	12 003,80		12 003,80
28182	Matériel de transport	2 154,00		2 154,00
28183	Matériel de bureau et matériel informatique	12 027,17		12 027,17
28184	Mobilier	523,00		523,00
28188	Autres	41 902,00		41 902,00
<b>SOUS-TOTAL OPERATION n° 040</b>	<b>Opérations d'ordre de transfert entre sections</b>	<b>68 609,97</b>		<b>68 609,97</b>
<b>TOTAL</b>	<b>RECETTES D'ORDRE D'INVESTISSEMENT</b>	<b>68 609,97</b>		<b>68 609,97</b>
	<b>TOTAL GENERAL DES RECETTES D'INVESTISSEMENT</b>	<b>68 609,97</b>		<b>68 609,97</b>

Annexe 7

N° CODIQUE DU POSTE COMPTABLE : 037090

NOM DU POSTE COMPTABLE : P.DEP INDRE-ET-LOIRE

ETABLISSEMENT : PCRS plan corps rue simplifié

## Etat de réalisation des opérations

Section DE FONCTIONNEMENT  
DEPENSES

66401 - PCRS plan corps rue simplifié

Exercice 2023

N° articles puis totalisation au chapitre	Intitulé	Emissions 1	Annulations 2	Dépenses nettes 3 = 1 - 2
61551	Matériel roulant	196,08		196,08
6156	Maintenance	37 136,50		37 136,50
62871	à la collectivité de rattachement	8 887,14		8 887,14
<b>SOUS-TOTAL CHAPITRE 011</b>	<b>Charges à caractère général</b>	<b>46 219,72</b>		<b>46 219,72</b>
6215	Personnel affecté par la collectivité de rattachement	165 000,00		165 000,00
<b>SOUS-TOTAL CHAPITRE 012</b>	<b>Charges de personnel et frais assimilés</b>	<b>165 000,00</b>		<b>165 000,00</b>
66111	Intérêts réglés à l'échéance	9 130,00		9 130,00
66112	Intérêts - Rattachement des ICNE	1 404,74		1 404,74
<b>SOUS-TOTAL CHAPITRE 66</b>	<b>CHARGES FINANCIÈRES</b>	<b>10 534,74</b>		<b>10 534,74</b>
<b>TOTAL</b>	<b>DEPENSES REELLES DE FONCTIONNEMENT</b>	<b>221 754,46</b>		<b>221 754,46</b>
6811	Dotations aux amortissements sur immobilisations incorporelles et corporelles	68 609,97		68 609,97
<b>SOUS-TOTAL OPERATION n° 042</b>	<b>Opérations d'ordre de transfert entre sections</b>	<b>68 609,97</b>		<b>68 609,97</b>
<b>TOTAL</b>	<b>DEPENSES D'ORDRE DE FONCTIONNEMENT</b>	<b>68 609,97</b>		<b>68 609,97</b>
	<b>TOTAL GENERAL DES DEPENSES DE FONCTIONNEMENT</b>	<b>290 364,43</b>		<b>290 364,43</b>

N° CODIQUE DU POSTE COMPTABLE : 037090

NOM DU POSTE COMPTABLE : P.DEP INDRE-ET-LOIRE

ETABLISSEMENT : PCRS plan corps rue simplifié

## Etat de réalisation des opérations

Section DE FONCTIONNEMENT  
RECETTES

66401 - PCRS plan corps rue simplifié

Exercice 2023

N° articles puis totalisation au chapitre	Intitulé	Emissions 1	Annulations 2	Recettes nettes 3 = 1 - 2
706	Prestations de services	346 376,70	233 191,63	113 185,07
<b>SOUS-TOTAL CHAPITRE 70</b>	<b>VENTES DE PRODUITS FABRIQUES, PRESTATIONS DE SERVICES, MARCHANDISES</b>	<b>346 376,70</b>	<b>233 191,63</b>	<b>113 185,07</b>
7741	de la collectivité de rattachement	169 542,92		169 542,92
<b>SOUS-TOTAL CHAPITRE 77</b>	<b>PRODUITS EXCEPTIONNELS</b>	<b>169 542,92</b>		<b>169 542,92</b>
<b>TOTAL</b>	<b>RECETTES REELLES DE FONCTIONNEMENT</b>	<b>515 919,62</b>	<b>233 191,63</b>	<b>282 727,99</b>
	<b>TOTAL GENERAL DES RECETTES DE FONCTIONNEMENT</b>	<b>515 919,62</b>	<b>233 191,63</b>	<b>282 727,99</b>



## Annexe 7

N° CODIQUE DU POSTE COMPTABLE : 037090

NOM DU POSTE COMPTABLE : P.DEP INDRE-ET-LOIRE

ETABLISSEMENT : PCRS plan corps rue simplifié

### BALANCE REGLEMENTAIRE DES COMPTES DU GRAND LIVRE

Arrêtée à la date du 31/12/2023

66401 - PCRS plan corps rue simplifié

Exercice 2023

Numéro de Compte	Libellé de compte	Balance d'entrée		Opérations non-budgétaires		Opérations budgétaires		Totaux		Soldes	
		Débit	Crédit	Débit	Crédit	Débit	Crédit	Débit	Crédit	Débit	Crédit
110	Report à nouveau (solde créditeur)				7 636,44				7 636,44		7 636,44
11	<b>Sous Total compte 11</b>				<b>7 636,44</b>				<b>7 636,44</b>		<b>7 636,44</b>
12	RÉSULTAT DE L'EXERCICE (bénéfice ou pert		7 636,44	7 636,44				7 636,44	7 636,44		0,00
12	<b>Sous Total compte 12</b>		<b>7 636,44</b>	<b>7 636,44</b>				<b>7 636,44</b>	<b>7 636,44</b>		<b>0,00</b>
1641	Emprunts en euro		716 666,61			66 666,68		66 666,68	716 666,61		649 999,93
164	<b>Sous Total compte 164</b>		<b>716 666,61</b>			<b>66 666,68</b>		<b>66 666,68</b>	<b>716 666,61</b>		<b>649 999,93</b>
16884	Intérêts courus sur emprunts auprès des				1 404,74				1 404,74		1 404,74
1688	<b>Sous Total compte 1688</b>				<b>1 404,74</b>				<b>1 404,74</b>		<b>1 404,74</b>
168	<b>Sous Total compte 168</b>				<b>1 404,74</b>				<b>1 404,74</b>		<b>1 404,74</b>
16	<b>Sous Total compte 16</b>		<b>716 666,61</b>		<b>1 404,74</b>	<b>66 666,68</b>		<b>66 666,68</b>	<b>718 071,35</b>		<b>651 404,67</b>
	<b>Total classe 1</b>		<b>724 303,05</b>	<b>7 636,44</b>	<b>9 041,18</b>	<b>66 666,68</b>		<b>74 303,12</b>	<b>733 344,23</b>		<b>659 041,11</b>
2051	Concessions et droits assimilés	58 166,34						58 166,34		58 166,34	
205	<b>Sous Total compte 205</b>	<b>58 166,34</b>						<b>58 166,34</b>		<b>58 166,34</b>	

Annexe 7

N° CODIQUE DU POSTE COMPTABLE : 037090

NOM DU POSTE COMPTABLE : P.DEP INDRE-ET-LOIRE

ETABLISSEMENT : PCRS plan corps rue simplifié

**BALANCE REGLEMENTAIRE DES COMPTES DU GRAND LIVRE**

Arrêtée à la date du 31/12/2023

66401 - PCRS plan corps rue simplifié

Exercice 2023

Numéro de Compte	Libellé de compte	Balance d'entrée		Opérations non-budgétaires		Opérations budgétaires		Totaux		Soldes	
		Débit	Crédit	Débit	Crédit	Débit	Crédit	Débit	Crédit	Débit	Crédit
20	<b>Sous Total compte 20</b>	58 166,34						58 166,34		58 166,34	
2182	Matériel de transport	21 540,00						21 540,00		21 540,00	
2183	Matériel de bureau et matériel informati	60 468,91				2 423,26		62 892,17		62 892,17	
2184	Mobilier	7 849,22						7 849,22		7 849,22	
2188	Autres	628 540,00						628 540,00		628 540,00	
218	<b>Sous Total compte 218</b>	718 398,13				2 423,26		720 821,39		720 821,39	
21	<b>Sous Total compte 21</b>	718 398,13				2 423,26		720 821,39		720 821,39	
2805	Concessions et droits similaires, brevet		45 421,00				12 003,80		57 424,80		57 424,80
280	<b>Sous Total compte 280</b>		45 421,00				12 003,80		57 424,80		57 424,80
28182	Matériel de transport		8 616,00				2 154,00		10 770,00		10 770,00
28183	Matériel de bureau et matériel informati		45 015,24				12 027,17		57 042,41		57 042,41
28184	Mobilier		2 092,00				523,00		2 615,00		2 615,00
28188	Autres		167 608,00				41 902,00		209 510,00		209 510,00

## Annexe 7

N° CODIQUE DU POSTE COMPTABLE : 037090

NOM DU POSTE COMPTABLE : P.DEP INDRE-ET-LOIRE

ETABLISSEMENT : PCRS plan corps rue simplifié

### BALANCE REGLEMENTAIRE DES COMPTES DU GRAND LIVRE

Arrêtée à la date du 31/12/2023

66401 - PCRS plan corps rue simplifié

Exercice 2023

Numéro de Compte	Libellé de compte	Balance d'entrée		Opérations non-budgétaires		Opérations budgétaires		Totaux		Soldes	
		Débit	Crédit	Débit	Crédit	Débit	Crédit	Débit	Crédit	Débit	Crédit
2818	Sous Total compte 2818		223 331,24				56 606,17		279 937,41		279 937,41
281	Sous Total compte 281		223 331,24				56 606,17		279 937,41		279 937,41
28	Sous Total compte 28		268 752,24				68 609,97		337 362,21		337 362,21
	<b>Total classe 2</b>	<b>776 564,47</b>	<b>268 752,24</b>			<b>2 423,26</b>	<b>68 609,97</b>	<b>778 987,73</b>	<b>337 362,21</b>	<b>778 987,73</b>	<b>337 362,21</b>
4011	Fournisseurs		8 904,75	53 503,55	53 485,94			53 503,55	62 390,69		8 887,14
401	Sous Total compte 401		8 904,75	53 503,55	53 485,94			53 503,55	62 390,69		8 887,14
4041	Fournisseurs d'immobilisati			2 907,91	2 907,91			2 907,91	2 907,91		0,00
404	Sous Total compte 404			2 907,91	2 907,91			2 907,91	2 907,91		0,00
408	Fournisseurs - Factures non parvenues				166,91				166,91		166,91
40	Sous Total compte 40		8 904,75	56 411,46	56 560,76			56 411,46	65 465,51		9 054,05
411	Clients	42 400,09		409 481,02	226 870,28			451 881,11	226 870,28	225 010,83	
4161	Créances douteuses			10 577,06	8 106,80			10 577,06	8 106,80	2 470,26	
416	Sous Total compte 416			10 577,06	8 106,80			10 577,06	8 106,80	2 470,26	

N° CODIQUE DU POSTE COMPTABLE : 037090

NOM DU POSTE COMPTABLE : P.DEP INDRE-ET-LOIRE

ETABLISSEMENT : PCRS plan corps rue simplifié

## BALANCE REGLEMENTAIRE DES COMPTES DU GRAND LIVRE

Arrêtée à la date du 31/12/2023

66401 - PCRS plan corps rue simplifié

Exercice 2023

Numéro de Compte	Libellé de compte	Balance d'entrée		Opérations non-budgétaires		Opérations budgétaires		Totaux		Soldes	
		Débit	Crédit	Débit	Crédit	Débit	Crédit	Débit	Crédit	Débit	Crédit
418	Clients - Produits non encore facturés	233 191,63		4 264,95	233 191,63			237 456,58	233 191,63	4 264,95	
<b>41</b>	<b>Sous Total compte 41</b>	<b>275 591,72</b>		<b>424 323,03</b>	<b>468 168,71</b>			<b>699 914,75</b>	<b>468 168,71</b>	<b>231 746,04</b>	
4411	État et autres collectivités publiques -	60 181,00			60 181,00			60 181,00	60 181,00		0,00
<b>441</b>	<b>Sous Total compte 441</b>	<b>60 181,00</b>			<b>60 181,00</b>			<b>60 181,00</b>	<b>60 181,00</b>		<b>0,00</b>
4431	Dépenses		159 819,64	159 819,64	165 000,00			159 819,64	324 819,64		165 000,00
<b>443</b>	<b>Sous Total compte 443</b>		<b>159 819,64</b>	<b>159 819,64</b>	<b>165 000,00</b>			<b>159 819,64</b>	<b>324 819,64</b>		<b>165 000,00</b>
44551	TVA à décaisser			10 093,00	38 247,00			10 093,00	38 247,00		28 154,00
<b>4455</b>	<b>Sous Total compte 4455</b>			<b>10 093,00</b>	<b>38 247,00</b>			<b>10 093,00</b>	<b>38 247,00</b>		<b>28 154,00</b>
44562	TVA sur immobilisations			485,00	485,00			485,00	485,00		0,00
44566	TVA sur autres biens et services	0,05		7 433,39	7 433,44			7 433,44	7 433,44		0,00
44567	Crédit de TVA à reporter	12 419,00			12 419,00			12 419,00	12 419,00		0,00
<b>4456</b>	<b>Sous Total compte 4456</b>	<b>12 419,05</b>		<b>7 918,39</b>	<b>20 337,44</b>			<b>20 337,44</b>	<b>20 337,44</b>		<b>0,00</b>
44571	TVA collectée			58 584,29	68 247,19			58 584,29	68 247,19		9 662,90

Annexe 7

N° CODIQUE DU POSTE COMPTABLE : 037090

NOM DU POSTE COMPTABLE : P.DEP INDRE-ET-LOIRE

ETABLISSEMENT : PCRS plan corps rue simplifié

**BALANCE REGLEMENTAIRE DES COMPTES DU GRAND LIVRE**

Arrêtée à la date du 31/12/2023

66401 - PCRS plan corps rue simplifié

Exercice 2023

Numéro de Compte	Libellé de compte	Balance d'entrée		Opérations non-budgétaires		Opérations budgétaires		Totaux		Soldes	
		Débit	Crédit	Débit	Crédit	Débit	Crédit	Débit	Crédit	Débit	Crédit
4457	Sous Total compte 4457			58 584,29	68 247,19			58 584,29	68 247,19		9 662,90
445	Sous Total compte 445	12 419,05		76 595,68	126 831,63			89 014,73	126 831,63		37 816,90
44	Sous Total compte 44	72 600,05	159 819,64	236 415,32	352 012,63			309 015,37	511 832,27		202 816,90
46711	Autres comptes créditeurs			75 796,68	75 796,68			75 796,68	75 796,68		0,00
4671	Sous Total compte 4671			75 796,68	75 796,68			75 796,68	75 796,68		0,00
46721	Débiteurs divers - Amiable			169 542,92				169 542,92		169 542,92	
4672	Sous Total compte 4672			169 542,92				169 542,92		169 542,92	
467	Sous Total compte 467			245 339,60	75 796,68			245 339,60	75 796,68	169 542,92	
46	Sous Total compte 46			245 339,60	75 796,68			245 339,60	75 796,68	169 542,92	
4713	Recettes perçues avant émission des titres			46 286,11	46 286,11			46 286,11	46 286,11		0,00
4718	Autres recettes à régulariser			1 551,00	1 551,00			1 551,00	1 551,00		0,00
471	Sous Total compte 471			47 837,11	47 837,11			47 837,11	47 837,11		0,00
4721	Dépenses réglées sans mandatement préala			37 953,34	37 953,34			37 953,34	37 953,34		0,00

N° CODIQUE DU POSTE COMPTABLE : 037090

NOM DU POSTE COMPTABLE : P.DEP INDRE-ET-LOIRE

ETABLISSEMENT : PCRS plan corps rue simplifié

## BALANCE REGLEMENTAIRE DES COMPTES DU GRAND LIVRE

Arrêtée à la date du 31/12/2023

66401 - PCRS plan corps rue simplifié

Exercice 2023

Numéro de Compte	Libellé de compte	Balance d'entrée		Opérations non-budgétaires		Opérations budgétaires		Totaux		Soldes	
		Débit	Crédit	Débit	Crédit	Débit	Crédit	Débit	Crédit	Débit	Crédit
4728	Autres dépenses à régulariser			673,44	673,44			673,44	673,44		0,00
472	<b>Sous Total compte 472</b>			<b>38 626,78</b>	<b>38 626,78</b>			<b>38 626,78</b>	<b>38 626,78</b>		<b>0,00</b>
4784	Arrondis sur déclaration de TVA	1,66		0,33	0,43			1,99	0,43	1,56	
478	<b>Sous Total compte 478</b>	<b>1,66</b>		<b>0,33</b>	<b>0,43</b>			<b>1,99</b>	<b>0,43</b>	<b>1,56</b>	
47	<b>Sous Total compte 47</b>	<b>1,66</b>		<b>86 464,22</b>	<b>86 464,32</b>			<b>86 465,88</b>	<b>86 464,32</b>	<b>1,56</b>	
	<b>Total classe 4</b>	<b>348 193,43</b>	<b>168 724,39</b>	<b>1 048 953,63</b>	<b>1 039 003,10</b>			<b>1 397 147,06</b>	<b>1 207 727,49</b>	<b>401 290,52</b>	<b>211 870,95</b>
515	Compte au trésor	37 021,78		285 458,58	302 120,78			322 480,36	302 120,78	20 359,58	
51	<b>Sous Total compte 51</b>	<b>37 021,78</b>		<b>285 458,58</b>	<b>302 120,78</b>			<b>322 480,36</b>	<b>302 120,78</b>	<b>20 359,58</b>	
580	Opérations d'ordre budgétaire			68 609,97	68 609,97			68 609,97	68 609,97		0,00
586	Opérations financières entre le budget p			673,44	673,44			673,44	673,44		0,00
58	<b>Sous Total compte 58</b>			<b>69 283,41</b>	<b>69 283,41</b>			<b>69 283,41</b>	<b>69 283,41</b>		<b>0,00</b>
	<b>Total classe 5</b>	<b>37 021,78</b>		<b>354 741,99</b>	<b>371 404,19</b>			<b>391 763,77</b>	<b>371 404,19</b>	<b>20 359,58</b>	
61551	Matériel roulant					196,08		196,08		196,08	

## Annexe 7

N° CODIQUE DU POSTE COMPTABLE : 037090

NOM DU POSTE COMPTABLE : P.DEP INDRE-ET-LOIRE

ETABLISSEMENT : PCRS plan corps rue simplifié

### BALANCE REGLEMENTAIRE DES COMPTES DU GRAND LIVRE

Arrêtée à la date du 31/12/2023

66401 - PCRS plan corps rue simplifié

Exercice 2023

Numéro de Compte	Libellé de compte	Balance d'entrée		Opérations non-budgétaires		Opérations budgétaires		Totaux		Soldes	
		Débit	Crédit	Débit	Crédit	Débit	Crédit	Débit	Crédit	Débit	Crédit
6155	<b>Sous Total compte 6155</b>					196,08		196,08		196,08	
6156	Maintenance					37 136,50		37 136,50		37 136,50	
615	<b>Sous Total compte 615</b>					37 332,58		37 332,58		37 332,58	
61	<b>Sous Total compte 61</b>					37 332,58		37 332,58		37 332,58	
6215	Personnel affecté par la collectivité de					165 000,00		165 000,00		165 000,00	
621	<b>Sous Total compte 621</b>					165 000,00		165 000,00		165 000,00	
62871	à la collectivité de rattachement					8 887,14		8 887,14		8 887,14	
6287	<b>Sous Total compte 6287</b>					8 887,14		8 887,14		8 887,14	
628	<b>Sous Total compte 628</b>					8 887,14		8 887,14		8 887,14	
62	<b>Sous Total compte 62</b>					173 887,14		173 887,14		173 887,14	
66111	Intérêts réglés à l'échéance					9 130,00		9 130,00		9 130,00	
66112	Intérêts - Rattachement des ICNE					1 404,74		1 404,74		1 404,74	
6611	<b>Sous Total compte 6611</b>					10 534,74		10 534,74		10 534,74	

N° CODIQUE DU POSTE COMPTABLE : 037090

NOM DU POSTE COMPTABLE : P.DEP INDRE-ET-LOIRE

ETABLISSEMENT : PCRS plan corps rue simplifié

## BALANCE REGLEMENTAIRE DES COMPTES DU GRAND LIVRE

Arrêtée à la date du 31/12/2023

66401 - PCRS plan corps rue simplifié

Exercice 2023

Numéro de Compte	Libellé de compte	Balance d'entrée		Opérations non-budgétaires		Opérations budgétaires		Totaux		Soldes	
		Débit	Crédit	Débit	Crédit	Débit	Crédit	Débit	Crédit	Débit	Crédit
661	Sous Total compte 661					10 534,74		10 534,74		10 534,74	
66	Sous Total compte 66					10 534,74		10 534,74		10 534,74	
6811	Dotations aux amortissements sur immobil					68 609,97		68 609,97		68 609,97	
681	Sous Total compte 681					68 609,97		68 609,97		68 609,97	
68	Sous Total compte 68					68 609,97		68 609,97		68 609,97	
	<b>Total classe 6</b>					<b>290 364,43</b>		<b>290 364,43</b>		<b>290 364,43</b>	
706	Prestations de services					233 191,63	346 376,70	233 191,63	346 376,70		113 185,07
70	Sous Total compte 70					233 191,63	346 376,70	233 191,63	346 376,70		113 185,07
7741	de la collectivité de rattachement						169 542,92		169 542,92		169 542,92
774	Sous Total compte 774						169 542,92		169 542,92		169 542,92
77	Sous Total compte 77						169 542,92		169 542,92		169 542,92
	<b>Total classe 7</b>					<b>233 191,63</b>	<b>515 919,62</b>	<b>233 191,63</b>	<b>515 919,62</b>		<b>282 727,99</b>
	<b>Total général</b>	<b>1 161 779,68</b>	<b>1 161 779,68</b>	<b>1 411 332,06</b>	<b>1 419 448,47</b>	<b>592 646,00</b>	<b>584 529,59</b>	<b>3 165 757,74</b>	<b>3 165 757,74</b>	<b>1 491 002,26</b>	<b>1 491 002,26</b>



## Annexe 7

N° CODIQUE DU POSTE COMPTABLE : 037090

NOM DU POSTE COMPTABLE : P.DEP INDRE-ET-LOIRE

ETABLISSEMENT : PCRS plan corps rue simplifié

### Balance des valeurs inactives

Arrêtée à la date du 31/12/2023

66401 - PCRS plan corps rue simplifié

Exercice 2023

DESIGNATION DES COMPTES N° Intitulé Nature des valeurs inactives	DEBIT			CREDIT			SOLDES	
	Balance d'entrée	Année en cours	TOTAL	Balance d'entrée	Année en cours	TOTAL	Débiteurs	Créditeurs
861								
Portefeuille								
NEANT								
Sous Total compte 861								
862								
Correspondant								
NEANT								
Sous Total compte 862								
863								
Prise en charge titre et valeur								
NEANT								
Sous Total compte 863								
<b>TOTAUX</b>	<b>0,00</b>	<b>0,00</b>	<b>0,00</b>	<b>0,00</b>	<b>0,00</b>	<b>0,00</b>	<b>0,00</b>	<b>0,00</b>

N° CODIQUE DU POSTE COMPTABLE : 037090

NOM DU POSTE COMPTABLE : P.DEP INDRE-ET-LOIRE

ETABLISSEMENT : PCRS plan corps rue simplifié

## Page des signatures

66401 - PCRS plan corps rue simplifié

Exercice 2023

Vu et certifié par le comptable supérieur ou son délégué qui déclare que le présent compte est exact en ses résultats.

Observations :

**CLAVILIER Thomas (1014225466-0), Inspecteur des Finances Publiques**

A DDFiP D'INDRE-ET-LOIRE, le 07/05/2024

Le comptable soussigné affirme véritable, sous les peines de droit, le présent compte.

Le comptable affirme, en outre et sous les mêmes peines, que les recettes et dépenses portées dans ce compte sont, sans exception, toutes celles qui ont été faites pour le service de **PCRS plan corps rue simplifié** pendant l'année **2023** et qu'il n'en existe aucune autre à sa connaissance.

A , le

Vu par l'ordonnateur ou son délégué qui certifie que le présent compte dont le montant des titres à recouvrer et des mandats émis est conforme aux écritures de sa comptabilité administrative, a été voté le ... par l'organe délibérant.

A , le

# **FINANCES**

## **COMITÉ SYNDICAL**

### **DU 11 JUIN 2024**

#### **COMPTE ADMINISTRATIF 2023**

#### **BUDGET PRINCIPAL**

SYNDICAT ENERGIE INDRE-ET-LOIRE - BUDGET PRINCIPAL - CA - 2023

**REPUBLIQUE FRANÇAISE**

**Commune + 3500 habitants - SYNDICAT ENERGIE INDRE-ET-LOIRE (1)**  
**AGREGÉ AU BUDGET PRINCIPAL DE (2)**

Numéro SIRET : 20007654500017

POSTE COMPTABLE : PAIERIE DEPARTEMENTALE 37

**M 14**

**Compte administratif**  
**voté par nature**

**BUDGET : BUDGET PRINCIPAL (3)**

**ANNEE 2023**

(1) Indiquer la nature juridique et le nom de la collectivité ou de l'établissement (commune, CCAS, EPCI, syndicat mixte, etc).

(2) A renseigner uniquement pour les budgets annexes.

(3) Indiquer le budget concerné : budget principal ou libellé du budget annexe.

## Annexe 8

### SYNDICAT ENERGIE INDRE-ET-LOIRE - BUDGET PRINCIPAL - CA - 2023

## Sommaire

### I - Informations générales (5)

A - Informations statistiques, fiscales et financières	4
B - Modalités de vote du budget	5

### II - Présentation générale du budget

A1 - Vue d'ensemble - Exécution du budget et détail des restes à réaliser	6
A2 - Vue d'ensemble - Section de fonctionnement - Chapitres	8
A3 - Vue d'ensemble - Section d'investissement - Chapitres	9
B1 - Balance générale du budget - Dépenses	11
B2 - Balance générale du budget - Recettes	12

### III - Vote du budget

A1 - Section de fonctionnement - Détail des dépenses	13
A2 - Section de fonctionnement - Détail des recettes	15
B1 - Section d'investissement - Détail des dépenses	16
B2 - Section d'investissement - Détail des recettes	18
B3 - Opérations d'équipement - Détail des chapitres et articles	20

### IV - Annexes (6)

#### A - Eléments du bilan

A1 - Présentation croisée par fonction (1)	21
A1.1 - Présentation croisée par fonction - Détail fonctionnement	30
A1.2 - Présentation croisée par fonction - Détail investissement	58
A2.1 - Etat de la dette - Détail des crédits de trésorerie	92
A2.2 - Etat de la dette - Répartition par nature de dette	93
A2.3 - Etat de la dette - Répartition des emprunts par structure de taux	97
A2.4 - Etat de la dette - Typologie de la répartition de l'encours	98
A2.5 - Etat de la dette - Détail des opérations de couverture	Sans Objet
A2.6 - Etat de la dette - Remboursement anticipé d'un emprunt avec refinancement	Sans Objet
A2.7 - Etat de la dette - Emprunts renégociés au cours de l'année N	Sans Objet
A2.8 - Etat de la dette - Dette pour financer l'emprunt d'un autre organisme	Sans Objet
A2.9 - Etat de la dette - Autres dettes	Sans Objet
A3 - Méthodes utilisées pour les amortissements	99
A4 - Etat des provisions	Sans Objet
A5 - Etalement des provisions	Sans Objet
A6.1 - Equilibre des opérations financières - Dépenses	100
A6.2 - Equilibre des opérations financières - Recettes	101
A7.1.1 - Etats des dépenses et recettes des services d'eau et d'assainissement - Fonctionnement (2)	Sans Objet
A7.1.2 - Etats des dépenses et recettes des services d'eau et d'assainissement - Investissement (2)	Sans Objet
A7.2.1 - Etats des dépenses et recettes des services assujettis à la TVA - Fonctionnement (3)	103
A7.2.2 - Etats des dépenses et recettes des services assujettis à la TVA - Investissement (3)	104
A7.3.1 - Etats de la répartition de la TEOM - Fonctionnement (4)	Sans Objet
A7.3.2 - Etats de la répartition de la TEOM - Investissement (4)	Sans Objet
A7.4.1 - Etat de ventilation des dépenses liées à la gestion de la crise sanitaire du COVID-19 - Fonctionnement	Sans Objet
A7.4.2 - Etat de ventilation des dépenses liées à la gestion de la crise sanitaire du COVID-19 - Investissement	Sans Objet
A8 - Etat des charges transférées	Sans Objet
A9 - Détail des opérations pour le compte de tiers	Sans Objet
A10.1 - Variation du patrimoine (article R. 2313-3 du CGCT) - Entrées	105
A10.2 - Variation du patrimoine (article R. 2313-3 du CGCT) - Sorties	106
A10.3 - Opérations liées aux cessions	107
A10.4 - Variation du patrimoine (article L. 300-5 du code de l'urbanisme) - Entrées	Sans Objet
A10.5 - Variation du patrimoine (article L. 300-5 du code de l'urbanisme) - Sorties	Sans Objet
A11 - Etat des travaux en régie	Sans Objet
A12 - Emploi des crédits communautaires dans le cadre de la subvention globale	Sans Objet

#### B - Engagements hors bilan

B1.1 - Etat des emprunts garantis par la commune ou l'établissement	Sans Objet
B1.2 - Calcul du ratio d'endettement relatif aux garanties d'emprunt	Sans Objet
B1.3 - Etat des contrats de crédit-bail	Sans Objet
B1.4 - Etat des contrats de partenariat public-privé	Sans Objet
B1.5 - Etat des autres engagements donnés	108
B1.6 - Etat des engagements reçus	110
B1.7 - Liste des concours attribués à des tiers en nature ou en subventions	112

**SYNDICAT ENERGIE INDRE-ET-LOIRE - BUDGET PRINCIPAL - CA - 2023**

B2.1 - Etat des autorisations de programme et des crédits de paiement afférents	113
B2.2 - Etat des autorisations d'engagement et des crédits de paiement afférents	Sans Objet
B3 - Emploi des recettes grevées d'une affectation spéciale	Sans Objet
<b>C - Autres éléments d'informations</b>	
C1.1 - Etat du personnel	115
C1.2 - Actions de formation des élus	118
C2 - Liste des organismes dans lesquels a été pris un engagement financier	119
C3.1 - Liste des organismes de regroupement auxquels adhère la commune ou l'établissement	Sans Objet
C3.2 - Liste des établissements publics créés	Sans Objet
C3.3 - Liste des services individualisés dans un budget annexe	120
C3.4 - Liste des services assujettis à la TVA et non érigés en budget annexe	121
C3.5 - Présentation agrégée du budget principal et des budgets annexes	122
C3.6 - Identification des flux croisés	Sans Objet
C4 - Suivi des opérations au titre du nouveau programme national de renouvellement urbain	Sans Objet
<b>D - Décision en matière de taux de contributions directes - Arrêté et signatures</b>	
D1 - Décision en matière de taux de contributions directes	Sans Objet
D2 - Arrêté et signatures	124

(1) Cette présentation est obligatoire pour les communes de 3 500 habitants et plus (art. L. 2312-3 du CGCT), les groupements comprenant au moins une commune de 3 500 habitants et plus (art. R. 5211-14 du CGCT) et leurs établissements publics. Il n'a cependant pas à être produit par les services à activité unique érigés en établissement public ou budget annexe. Les autres communes et établissements peuvent les présenter de manière facultative.

(2) Cet état ne peut être produit que par les communes dont la population est inférieure à 500 habitants qui gèrent les services de distribution de l'eau potable et d'assainissement sous forme de régie simple sans budget annexe (article L. 2221-11 du CGCT).

(3) Cf. article R. 2313-3 du CCGT.

(4) Cet état est obligatoirement produit par les communes et groupements de communes de 10 000 habitants et plus ayant institué la TEOM et assurant au moins la collecte des déchets ménagers.

(5) Les associations syndicales autorisées doivent utiliser leur état particulier « Informations générales » annexé à l'arrêté n° NOR : INTB1237402A, relatif au cadre budgétaire et comptable applicable aux associations syndicales autorisées.

(6) Les associations syndicales autorisées remplissent et joignent uniquement les états qui les concernent au titre de l'exercice et au titre du détail des comptes de bilan.

Préciser, pour chaque annexe, si l'état est sans objet le cas échéant.

## Annexe 8

### SYNDICAT ENERGIE INDRE-ET-LOIRE - BUDGET PRINCIPAL - CA - 2023

<b>Code INSEE</b> 37261	<b>SYNDICAT ENERGIE INDRE-ET-LOIRE</b> <b>BUDGET PRINCIPAL</b>	<b>CA</b> <b>2023</b>
----------------------------	---	--------------------------

<b>I – INFORMATIONS GENERALES</b>		<b>I</b>
<b>INFORMATIONS STATISTIQUES, FISCALES ET FINANCIERES</b>		<b>A</b>

<b>Informations statistiques</b>	<b>Valeurs</b>
Population totale (colonne h du recensement INSEE) :	480708
Nombre de résidences secondaires (article R. 2313-1 <i>in fine</i> ) :	
Nom de l'EPCI à fiscalité propre auquel la commune adhère :	

<b>Potentiel fiscal et financier (1)</b>		<b>Valeurs par hab.</b> <b>(population DGF)</b>	<b>Moyennes nationales du</b> <b>potentiel financier par</b> <b>habitants de la strate</b>
<b>Fiscal</b>	<b>Financier</b>		
0.00	0.00	0.00	0.00

<b>Informations financières – ratios (2)</b>		<b>Valeurs</b>	<b>Moyennes nationales de</b> <b>la strate (3)</b>
1	Dépenses d'exploitation / Dépenses réelles de fonctionnement		
2	Produit d'exploitation domaine / Recettes réelles de fonctionnement		
3	Transferts reçus / Recettes réelles de fonctionnement		
4	Emprunts réalisés / Dépenses d'équipement brut		
5	Encours de la dette		

Dans l'ensemble des tableaux, les cases grisées ne doivent pas être remplies.

(1) Il s'agit du potentiel fiscal et du potentiel financier définis à l'article L. 2334-4 du code général des collectivités territoriales qui figurent sur la fiche de répartition de la DGF de l'exercice N-1 établie sur la base des informations N-2 (transmise par les services préfectoraux).

(2) Les ratios 1 à 6 sont obligatoires pour les communes de 3 500 habitants et plus et leurs établissements publics administratifs ainsi que pour les EPCI dotés d'une fiscalité propre comprenant au moins une commune de 3 500 habitants et plus.

Les ratios 7 à 10 sont obligatoires pour les communes de 10 000 habitants et plus et leurs établissements publics administratifs ainsi que pour les EPCI dotés d'une fiscalité propre comprenant au moins une commune de 10 000 habitants et plus (cf. articles L. 2313-1, L. 2313-2, R. 2313-1, R. 2313-2 et R. 5211-15 du CGCT). Pour les caisses des écoles, les EPCI non dotés d'une fiscalité propre et les syndicats mixtes associant exclusivement des communes et des EPCI, il conviendra d'appliquer les ratios prévus respectivement par les articles R. 2313-7, R. 5211-15 et R. 5711-3 du CGCT.

(3) Il convient d'indiquer les moyennes de la catégorie de l'organisme en cause (commune, communauté urbaine, communauté d'agglomération, ...) et les sources d'où sont tirées les informations (statistiques de la direction générale des collectivités locales ou de la direction générale de la comptabilité publique). Il s'agit des moyennes de la dernière année connue.

SYNDICAT ENERGIE INDRE-ET-LOIRE - BUDGET PRINCIPAL - CA - 2023

<b>I – INFORMATIONS GENERALES</b>	<b>I</b>
<b>MODALITES DE VOTE DU BUDGET</b>	<b>B</b>

**POUR MEMOIRE<sup>(1)</sup>**

- I – L'assemblée délibérante a voté le présent budget par nature :
- au niveau (2) du chapitre pour la section de fonctionnement.
  - au niveau (2) du chapitre pour la section d'investissement.
    - sans (3) les chapitres « opérations d'équipement » de l'état III B 3.
    - sans (4) vote formel sur chacun des chapitres.

La liste des articles spécialisés sur lesquels l'ordonnateur ne peut procéder à des virements d'article à article est la suivante :

II – En l'absence de mention au paragraphe I ci-dessus, le budget est réputé voté par chapitre, et, en section d'investissement, sans chapitre de dépense « opération d'équipement ».

III – Les provisions sont (5) semi-budgétaires (pas d'inscriptions en recettes de la section d'investissement) .

(1) Rappeler les modalités relatives au vote du budget.

(2) A compléter par « du chapitre » ou « de l'article ».

(3) Indiquer « avec » ou « sans » les chapitres opérations d'équipement.

(4) Indiquer « avec » ou « sans » vote formel.

(5) A compléter par un seul des deux choix suivants :

- semi-budgétaires (pas d'inscription en recette de la section d'investissement),
- budgétaires (délibération n° ..... du .....).



Annexe 8

SYNDICAT ENERGIE INDRE-ET-LOIRE - BUDGET PRINCIPAL - CA - 2023

<b>II – PRESENTATION GENERALE DU BUDGET</b>	<b>II</b>
<b>VUE D'ENSEMBLE</b>	<b>A1</b>

EXECUTION DU BUDGET

		DEPENSES		RECETTES	
REALISATIONS DE L'EXERCICE (mandats et titres)	Section de fonctionnement	A	17 050 721,19	G	22 693 264,30
	Section d'investissement	B	30 664 050,49	H	26 337 688,39

		+		+	
REPORTS DE L'EXERCICE N-1	Report en section de fonctionnement (002)	C	0,00 (si déficit)	I	5 197 319,66 (si excédent)
	Report en section d'investissement (001)	D	2 247 129,82 (si déficit)	J	0,00 (si excédent)

		=		=	
<b>TOTAL (réalisations + reports)</b>		= A+B+C+D	<b>49 961 901,50</b>	= G+H+I+J	<b>54 228 272,35</b>

RESTES A REALISER A REPORTER EN N+1 (1)	Section de fonctionnement	E	0,00	K	0,00
	Section d'investissement	F	1 552 997,73	L	660 730,25
	<b>TOTAL des restes à réaliser à reporter en N+1</b>	= E+F	<b>1 552 997,73</b>	= K+L	<b>660 730,25</b>

RESULTAT CUMULE	Section de fonctionnement	= A+C+E	17 050 721,19	= G+I+K	27 890 583,96
	Section d'investissement	= B+D+F	34 464 178,04	= H+J+L	26 998 418,64
	<b>TOTAL CUMULE</b>	= A+B+C+D+E+F	<b>51 514 899,23</b>	= G+H+I+J+K+L	<b>54 889 002,60</b>

DETAIL DES RESTES A REALISER

Chap.	Libellé	Dépenses engagées non mandatées		Titres restant à émettre	
<b>TOTAL DE LA SECTION DE FONCTIONNEMENT</b>		E	0,00	K	0,00
011	Charges à caractère général		0,00		
012	Charges de personnel, frais assimilés		0,00		
014	Atténuations de produits		0,00		
65	Autres charges de gestion courante		0,00		
656	Frais fonctionnement des groupes d'élus		0,00		
66	Charges financières		0,00		
67	Charges exceptionnelles		0,00		
70	Produits services, domaine et ventes div				0,00
73	Impôts et taxes				0,00
74	Dotations et participations				0,00
75	Autres produits de gestion courante				0,00
013	Atténuations de charges				0,00
76	Produits financiers				0,00
77	Produits exceptionnels				0,00
<b>TOTAL DE LA SECTION D'INVESTISSEMENT</b>		F	1 552 997,73	L	660 730,25
010	Stocks (4)		0,00		0,00
024	Produits des cessions d'immobilisations				0,00
10	Dotations, fonds divers et réserves		0,00		0,00
13	Subventions d'investissement		0,00		0,00
16	Emprunts et dettes assimilées		0,00		0,00
18	Compte de liaison : affectat° (BA,régie) (6)		0,00		0,00
20	Immobilisations incorporelles		241 287,14		0,00
204	Subventions d'équipement versées		984 664,48		0,00

**SYNDICAT ENERGIE INDRE-ET-LOIRE - BUDGET PRINCIPAL - CA - 2023**

<b>Chap.</b>	<b>Libellé</b>	<b>Dépenses engagées non mandatées</b>	<b>Titres restant à émettre</b>
<b>21</b>	<b>Immobilisations corporelles</b>	<b>17 386,00</b>	<b>0,00</b>
<b>22</b>	<b>Immobilisations reçues en affectation (5)</b>	<b>0,00</b>	<b>0,00</b>
<b>23</b>	<b>Immobilisations en cours</b>	<b>167 750,11</b>	<b>0,00</b>
<b>26</b>	<b>Participat° et créances rattachées</b>	<b>0,00</b>	<b>0,00</b>
<b>27</b>	<b>Autres immobilisations financières</b>	<b>141 910,00</b>	<b>660 730,25</b>

(1) Les restes à réaliser de la section de fonctionnement correspondent en dépenses, aux dépenses engagées non mandatées et non rattachées telles qu'elles ressortent de la comptabilité des engagements et en recettes, aux recettes certaines n'ayant pas donné lieu à l'émission d'un titre et non rattachées (R. 2311-11 du CGCT).

Les restes à réaliser de la section d'investissement correspondent en dépenses, aux dépenses engagées non mandatées au 31/12 de l'exercice précédent telles qu'elles ressortent de la comptabilité des engagements et aux recettes certaines n'ayant pas donné lieu à l'émission d'un titre au 31/12 de l'exercice précédent (R. 2311-11 du CGCT).

(2) Le chapitre 45 doit être détaillé conformément au plan de compte, tant en dépenses qu'en recettes.

Annexe 8

SYNDICAT ENERGIE INDRE-ET-LOIRE - BUDGET PRINCIPAL - CA - 2023

<b>II - PRESENTATION GENERALE DU BUDGET</b>	<b>II</b>
<b>SECTION DE FONCTIONNEMENT – CHAPITRES</b>	<b>A2</b>

**DEPENSES DE FONCTIONNEMENT**

Chap.	Libellé	Crédits ouverts (BP+DM+RAR N-1)	Crédits employés (ou restant à employer)			Crédits annulés
			Mandats émis	Charg. rattachées	Restes à réaliser au 31/12	
011	Charges à caractère général	4 408 000,00	3 059 675,29	986 976,19	0,00	361 348,52
012	Charges de personnel, frais assimilés	2 815 000,00	2 715 692,72	0,00	0,00	99 307,28
014	Atténuations de produits	1 460 000,00	858 326,88	297 000,00	0,00	304 673,12
65	Autres charges de gestion courante	682 000,00	587 234,63	15 000,00	0,00	79 765,37
656	Frais fonctionnement des groupes d'élus	0,00	0,00	0,00	0,00	0,00
<b>Total des dépenses de gestion courante</b>		<b>9 365 000,00</b>	<b>7 220 929,52</b>	<b>1 298 976,19</b>	<b>0,00</b>	<b>845 094,29</b>
66	Charges financières	235 000,00	96 219,16	7 714,34	0,00	131 066,50
67	Charges exceptionnelles	372 000,00	207 217,12	0,00	0,00	164 782,88
68	Dotations provisions semi-budgétaires (1)	10 000,00	0,00			10 000,00
022	Dépenses imprévues	100 000,00				
<b>Total des dépenses réelles de fonctionnement</b>		<b>10 082 000,00</b>	<b>7 524 365,80</b>	<b>1 306 690,53</b>	<b>0,00</b>	<b>1 250 943,67</b>
023	Virement à la section d'investissement (2)	6 711 319,66				
042	Opérat° ordre transfert entre sections (2)	9 000 000,00	8 219 664,86			780 335,14
043	Opérat° ordre intérieur de la section (2)	0,00	0,00			0,00
<b>Total des dépenses d'ordre de fonctionnement</b>		<b>15 711 319,66</b>	<b>8 219 664,86</b>			<b>7 491 654,80</b>
<b>TOTAL</b>		<b>25 793 319,66</b>	<b>15 744 030,66</b>	<b>1 306 690,53</b>	<b>0,00</b>	<b>8 742 598,47</b>
<b>Pour information</b>		(3) <b>0,00</b>				
<b>D 002 Déficit de fonctionnement reporté de N-1</b>						

**RECETTES DE FONCTIONNEMENT**

Chap.	Libellé	Crédits ouverts (BP+DM+RAR N-1)	Crédits employés (ou restant à employer)			Crédits annulés
			Titres émis	Prod. rattachées	Restes à réaliser au 31/12	
013	Atténuations de charges	60 000,00	95 154,97	0,00	0,00	-35 154,97
70	Produits services, domaine et ventes div	255 000,00	176 208,86	18 000,00	0,00	60 791,14
73	Impôts et taxes	11 500 000,00	11 124 888,53	2 119 058,00	0,00	-1 743 946,53
74	Dotations et participations	1 771 000,00	1 724 806,27	0,00	0,00	46 193,73
75	Autres produits de gestion courante	3 095 000,00	3 459 498,88	0,00	0,00	-364 498,88
<b>Total des recettes de gestion courante</b>		<b>16 681 000,00</b>	<b>16 580 557,51</b>	<b>2 137 058,00</b>	<b>0,00</b>	<b>-2 036 615,51</b>
76	Produits financiers	0,00	3 428,53	0,00	0,00	-3 428,53
77	Produits exceptionnels	15 000,00	73 234,90	0,00	0,00	-58 234,90
78	Reprises provisions semi-budgétaires (1)	0,00	0,00			0,00
<b>Total des recettes réelles de fonctionnement</b>		<b>16 696 000,00</b>	<b>16 657 220,94</b>	<b>2 137 058,00</b>	<b>0,00</b>	<b>-2 098 278,94</b>
042	Opérat° ordre transfert entre sections (2)	3 900 000,00	3 898 985,36			1 014,64
043	Opérat° ordre intérieur de la section (2)	0,00	0,00			0,00
<b>Total des recettes d'ordre de fonctionnement</b>		<b>3 900 000,00</b>	<b>3 898 985,36</b>			<b>1 014,64</b>
<b>TOTAL</b>		<b>20 596 000,00</b>	<b>20 556 206,30</b>	<b>2 137 058,00</b>	<b>0,00</b>	<b>-2 097 264,30</b>
<b>Pour information</b>		(3) <b>5 197 319,66</b>				
<b>R 002 Excédent de fonctionnement reporté de N-1</b>						

(1) Si la commune ou l'établissement applique le régime des provisions semi-budgétaires.

(2) DF 023 = RI 021 ; DI 040 = RF 042 ; RI 040 = DF 042 ; DI 041 = RI 041 ; DF 043 = RF 043.

(3) Les lignes de report ne font pas l'objet d'émission de mandat ou de titre (inscrire le montant reporté).

SYNDICAT ENERGIE INDRE-ET-LOIRE - BUDGET PRINCIPAL - CA - 2023

<b>II – PRESENTATION GENERALE DU BUDGET</b>	<b>II</b>
<b>SECTION D'INVESTISSEMENT – CHAPITRES</b>	<b>A3</b>

**DEPENSES D'INVESTISSEMENT**

Chap.	Libellé	Crédits ouverts (BP+DM+RAR N-1)	Mandats émis	Restes à réaliser au 31/12	Crédits annulés
010	Stocks (3)	0,00	0,00	0,00	0,00
20	Immobilisations incorporelles (sauf 204)	1 227 802,21	404 580,64	241 287,14	581 934,43
204	Subventions d'équipement versées	2 416 433,11	780 942,58	984 664,48	650 826,05
21	Immobilisations corporelles	35 378 816,92	17 888 395,77	17 386,00	17 473 035,15
22	Immobilisations reçues en affectation (4)	0,00	0,00	0,00	0,00
23	Immobilisations en cours	12 257 604,98	5 701 764,40	167 750,11	6 388 090,47
	Total des opérations d'équipement	0,00	0,00	0,00	0,00
	<b>Total des dépenses d'équipement</b>	<b>51 280 657,22</b>	<b>24 775 683,39</b>	<b>1 411 087,73</b>	<b>25 093 886,10</b>
10	Dotations, fonds divers et réserves	0,00	0,00	0,00	0,00
13	Subventions d'investissement	250 000,00	87 760,61	0,00	162 239,39
16	Emprunts et dettes assimilées	600 000,00	522 208,01	0,00	77 791,99
18	Compte de liaison : affectat° (BA,régie) (5)	0,00	0,00	0,00	0,00
26	Participat° et créances rattachées	50 000,00	0,00	0,00	50 000,00
27	Autres immobilisations financières	1 150 457,00	589 000,02	141 910,00	419 546,98
020	Dépenses imprévues	502 234,44			
	<b>Total des dépenses financières</b>	<b>2 552 691,44</b>	<b>1 198 968,64</b>	<b>141 910,00</b>	<b>1 211 812,80</b>
45...	<b>Total des opé. pour compte de tiers (6)</b>	<b>0,00</b>	<b>0,00</b>	<b>0,00</b>	<b>0,00</b>
	<b>Total des dépenses réelles d'investissement</b>	<b>53 833 348,66</b>	<b>25 974 652,03</b>	<b>1 552 997,73</b>	<b>26 305 698,90</b>
040	Opérat° ordre transfert entre sections (1)	3 900 000,00	3 898 985,36		1 014,64
041	Opérations patrimoniales (1)	3 300 000,00	790 413,10		2 509 586,90
	<b>Total des dépenses d'ordre d'investissement</b>	<b>7 200 000,00</b>	<b>4 689 398,46</b>		<b>2 510 601,54</b>
	<b>TOTAL</b>	<b>61 033 348,66</b>	<b>30 664 050,49</b>	<b>1 552 997,73</b>	<b>28 816 300,44</b>
	<b>Pour information</b>	(2) <b>2 247 129,82</b>			
	<b>D 001 Solde d'exécution négatif reporté de N-1</b>				

**RECETTES D'INVESTISSEMENT**

Chap.	Libellé	Crédits ouverts (BP+DM+RAR N-1)	Titres émis	Restes à réaliser au 31/12	Crédits annulés
010	Stocks (3)	0,00	0,00	0,00	0,00
13	Subventions d'investissement	16 848 272,27	11 568 010,84	0,00	5 280 261,43
16	Emprunts et dettes assimilées (hors 165)	2 000 000,00	2 000 000,00	0,00	0,00
20	Immobilisations incorporelles (sauf 204)	0,00	4 320,00	0,00	-4 320,00
204	Subventions d'équipement versées	0,00	0,00	0,00	0,00
21	Immobilisations corporelles	50 000,00	8 718,17	0,00	41 281,83
22	Immobilisations reçues en affectation (4)	0,00	0,00	0,00	0,00
23	Immobilisations en cours	208 933,57	9 094,54	0,00	199 839,03
	<b>Total des recettes d'équipement</b>	<b>19 107 205,84</b>	<b>13 590 143,55</b>	<b>0,00</b>	<b>5 517 062,29</b>
10	Dotations, fonds divers et réserves (hors 1068)	700 000,00	1 065 376,91	0,00	-365 376,91
1068	Excédents de fonctionnement capitalisés (7)	1 433 360,62	1 433 360,62	0,00	0,00
138	Autres subvent° invest. non transf.	0,00	0,00	0,00	0,00
165	Dépôts et cautionnements reçus	0,00	0,00	0,00	0,00
18	Compte de liaison : affectat° (BA,régie)	0,00	0,00	0,00	0,00
26	Participat° et créances rattachées	0,00	0,00	0,00	0,00
27	Autres immobilisations financières	3 458 349,83	1 238 729,35	660 730,25	1 558 890,23
024	Produits des cessions d'immobilisations	0,00		0,00	
	<b>Total des recettes financières</b>	<b>5 591 710,45</b>	<b>3 737 466,88</b>	<b>660 730,25</b>	<b>1 193 513,32</b>
45...	<b>Total des opé. pour le compte de tiers (6)</b>	<b>0,00</b>	<b>0,00</b>	<b>0,00</b>	<b>0,00</b>
	<b>Total des recettes réelles d'investissement</b>	<b>24 698 916,29</b>	<b>17 327 610,43</b>	<b>660 730,25</b>	<b>6 710 575,61</b>
021	Virement de la sect° de fonctionnement (1)	6 711 319,66			
040	Opérat° ordre transfert entre sections (1)	9 000 000,00	8 219 664,86		780 335,14
041	Opérations patrimoniales (1)	3 300 000,00	790 413,10		2 509 586,90
	<b>Total des recettes d'ordre d'investissement</b>	<b>19 011 319,66</b>	<b>9 010 077,96</b>		<b>10 001 241,70</b>
	<b>TOTAL</b>	<b>43 710 235,95</b>	<b>26 337 688,39</b>	<b>660 730,25</b>	<b>16 711 817,31</b>

## Annexe 8

### SYNDICAT ENERGIE INDRE-ET-LOIRE - BUDGET PRINCIPAL - CA - 2023

Chap.	Libellé	Crédits ouverts (BP+DM+RAR N-1)	Titres émis	Restes à réaliser au 31/12	Crédits annulés
	<b>Pour information</b>	(2) 0,00			
	<b>R 001 Solde d'exécution positif reporté de N-1</b>				

(1) DF 023 = RI 021 ; DI 040 = RF 042 ; RI 040 = DF 042 ; DI 041 = RI 041 ; DF 043 = RF 043.

(2) Les lignes de report ne font pas l'objet d'émission de mandat ou de titre (inscrire le montant reporté).

(3) A servir uniquement dans le cadre d'un suivi des stocks selon la méthode de l'inventaire permanent simplifié autorisée pour les seules opérations d'aménagements (lotissement, ZAC...) par ailleurs retracées dans le cadre de budgets annexes.

(4) En dépenses, le chapitre 22 retrace les travaux d'investissement réalisés sur les biens reçus en affectation. En recette, il retrace, le cas échéant, l'annulation de tels travaux effectués sur un exercice antérieur.

(5) A servir uniquement lorsque la commune ou l'établissement effectue une dotation initiale en espèces au profit d'un service public non personnalisé qu'elle ou qu'il crée.

(6) Seul le total des opérations pour compte de tiers figure sur cet état (voir le détail Annexe IV A9).

(7) Le compte 1068 n'est pas un chapitre mais un article du chapitre 10.

SYNDICAT ENERGIE INDRE-ET-LOIRE - BUDGET PRINCIPAL - CA - 2023

<b>II – PRESENTATION GENERALE DU BUDGET</b>	<b>II</b>
<b>BALANCE GENERALE DU BUDGET</b>	<b>B1</b>

**1 – Mandats émis (y compris sur les restes à réaliser N-1)**

	FONCTIONNEMENT	Opérations réelles (1)	Opérations d'ordre (2)	TOTAL
011	Charges à caractère général	4 046 651,48		4 046 651,48
012	Charges de personnel, frais assimilés	2 715 692,72		2 715 692,72
014	Atténuations de produits	1 155 326,88		1 155 326,88
60	Achats et variation des stocks (3)		0,00	0,00
65	Autres charges de gestion courante	602 234,63		602 234,63
656	Frais fonctionnement des groupes d'élus (4)	0,00		0,00
66	Charges financières	103 933,50	0,00	103 933,50
67	Charges exceptionnelles	207 217,12	0,00	207 217,12
68	Dot. aux amortissements et provisions	0,00	8 219 664,86	8 219 664,86
71	Production stockée (ou déstockage) (3)		0,00	0,00
<b>Dépenses de fonctionnement – Total</b>		<b>8 831 056,33</b>	<b>8 219 664,86</b>	<b>17 050 721,19</b>
<b>Pour information</b>				<b>0,00</b>
<b>D 002 Déficit de fonctionnement reporté de N-1</b>				

	INVESTISSEMENT	Opérations réelles (1)	Opérations d'ordre (2)	TOTAL
10	Dotations, fonds divers et réserves	0,00	0,00	0,00
13	Subventions d'investissement	87 760,61	3 225 465,72	3 313 226,33
15	Provisions pour risques et charges (5)		0,00	0,00
16	Emprunts et dettes assimilées (sauf 1688 non budgétaire)	522 208,01	0,00	522 208,01
18	Compte de liaison : affectat° (BA,régie)	(8) 0,00		0,00
	Total des opérations d'équipement	0,00		0,00
19	Neutral. et régul. d'opérations (5)		673 519,64	673 519,64
20	Immobilisations incorporelles (sauf 204) (6)	404 580,64	1 244,12	405 824,76
204	Subventions d'équipement versées	780 942,58	0,00	780 942,58
21	Immobilisations corporelles (6)	17 888 395,77	174 631,15	18 063 026,92
22	Immobilisations reçues en affectation (6)	(9) 0,00		0,00
23	Immobilisations en cours (6)	5 701 764,40	1 188,00	5 702 952,40
26	Participations et créances rattachées	0,00	0,00	0,00
27	Autres immobilisations financières	589 000,02	613 349,83	1 202 349,85
28	Amortissement des immobilisations (reprises)		0,00	0,00
29	Prov. pour dépréciat° immobilisations (5)		0,00	0,00
39	Prov. dépréciat° des stocks et en-cours (5)		0,00	0,00
45...	Total des opérations pour compte de tiers (7)	0,00	0,00	0,00
481	Charges à rép. sur plusieurs exercices		0,00	0,00
49	Prov. dépréc. comptes de tiers (5)		0,00	0,00
59	Prov. dépréc. comptes financiers (5)		0,00	0,00
3...	Stocks	0,00	0,00	0,00
<b>Dépenses d'investissement – Total</b>		<b>25 974 652,03</b>	<b>4 689 398,46</b>	<b>30 664 050,49</b>
<b>Pour information</b>				<b>2 247 129,82</b>
<b>D 001 Solde d'exécution négatif reporté de N-1</b>				

(1) Y compris les opérations relatives au rattachement des charges et des produits et les opérations d'ordre semi-budgétaires.

(2) Voir liste des opérations d'ordre.

(3) Permet de retracer des opérations particulières telles que les opérations de stocks liées à la tenue d'un inventaire permanent simplifié.

(4) Communes, communautés d'agglomération et communautés urbaines de plus de 100 000 habitants.

(5) Si la commune ou l'établissement applique le régime des provisions budgétaires.

(6) Hors chapitres « opérations d'équipement ».

(7) Seul le total des opérations pour compte de tiers figure sur cet état (voir le détail Annexe IV A9).

(8) A servir uniquement lorsque la commune ou l'établissement effectue une dotation initiale en espèces au profit d'un service public non personnalisé qu'elle ou qu'il crée.

(9) En dépenses, le chapitre 22 retrace les travaux d'investissement réalisés sur les biens reçus en affectation. En recette, il retrace, le cas échéant, l'annulation de tels travaux effectués sur un exercice antérieur.

## Annexe 8

### SYNDICAT ENERGIE INDRE-ET-LOIRE - BUDGET PRINCIPAL - CA - 2023

<b>II – PRESENTATION GENERALE DU BUDGET</b>	<b>II</b>
<b>BALANCE GENERALE DU BUDGET</b>	<b>B2</b>

#### 2 – Titres émis (y compris sur les restes à réaliser N-1)

	FONCTIONNEMENT	Opérations réelles (1)	Opérations d'ordre (2)	TOTAL
013	Atténuations de charges	95 154,97		95 154,97
60	Achats et variation des stocks (3)		0,00	0,00
70	Produits services, domaine et ventes div	194 208,86		194 208,86
71	Production stockée (ou déstockage)		0,00	0,00
72	Production immobilisée		0,00	0,00
73	Impôts et taxes	13 243 946,53		13 243 946,53
74	Dotations et participations	1 724 806,27		1 724 806,27
75	Autres produits de gestion courante	3 459 498,88	0,00	3 459 498,88
76	Produits financiers	3 428,53	0,00	3 428,53
77	Produits exceptionnels	73 234,90	3 898 985,36	3 972 220,26
78	Reprise sur amortissements et provisions	0,00	0,00	0,00
79	Transferts de charges		0,00	0,00
	<b>Recettes de fonctionnement – Total</b>	<b>18 794 278,94</b>	<b>3 898 985,36</b>	<b>22 693 264,30</b>
	<b>Pour information R 002 Excédent de fonctionnement reporté de N-1</b>			<b>5 197 319,66</b>

	INVESTISSEMENT	Opérations réelles (1)	Opérations d'ordre (2)	TOTAL
10	Dotations, fonds divers et réserves (sauf 1068)	1 065 376,91	0,00	1 065 376,91
1068	Excédents de fonctionnement capitalisés	1 433 360,62		1 433 360,62
13	Subventions d'investissement	11 568 010,84	0,00	11 568 010,84
15	Provisions pour risques et charges (4)		0,00	0,00
16	Emprunts et dettes assimilées (sauf 1688 non budgétaire)	2 000 000,00	0,00	2 000 000,00
18	Compte de liaison : affectat° (BA,régie)	(8) 0,00		0,00
19	Neutral. et régul. d'opérations		0,00	0,00
20	Immobilisations incorporelles (sauf 204) (5)	4 320,00	58 263,27	62 583,27
204	Subventions d'équipement versées	0,00	0,00	0,00
21	Immobilisations corporelles(5)	8 718,17	613 349,83	622 068,00
22	Immobilisations reçues en affectation(5)	(9) 0,00	0,00	0,00
23	Immobilisations en cours(5)	9 094,54	118 800,00	127 894,54
26	Participations et créances rattachées	0,00	0,00	0,00
27	Autres immobilisations financières	1 238 729,35	0,00	1 238 729,35
28	Amortissement des immobilisations		8 219 664,86	8 219 664,86
29	Prov. pour dépréciat° immobilisations (4)		0,00	0,00
39	Prov. dépréciat° des stocks et en-cours (4)		0,00	0,00
45...	Opérations pour compte de tiers (7)	0,00	0,00	0,00
481	Charges à rép. sur plusieurs exercices		0,00	0,00
49	Prov. dépréc. comptes de tiers (4)		0,00	0,00
59	Prov. dépréc. comptes financiers (4)		0,00	0,00
3...	Stocks	0,00	0,00	0,00
	<b>Recettes d'investissement – Total</b>	<b>17 327 610,43</b>	<b>9 010 077,96</b>	<b>26 337 688,39</b>
	<b>Pour information R 001 Solde d'exécution positif reporté de N-1</b>			<b>0,00</b>

(1) Y compris les opérations relatives au rattachement des charges et des produits et les opérations d'ordre semi-budgétaires.

(2) Voir liste des opérations d'ordre.

(3) Permet de retracer des opérations particulières telles que les opérations de stocks liées à la tenue d'un inventaire permanent simplifié.

(4) Si la commune ou l'établissement applique le régime des provisions budgétaires.

(5) Hors chapitres « opérations d'équipement ».

(6) Seul le total des opérations pour compte de tiers figure sur cet état (voir le détail Annexe IV A9).

(7) A servir uniquement lorsque la commune ou l'établissement effectue une dotation initiale en espèces au profit d'un service public non personnalisé qu'elle ou qu'il crée.

(8) En dépenses, le chapitre 22 retrace les travaux d'investissement réalisés sur les biens reçus en affectation. En recette, il retrace, le cas échéant, l'annulation de tels travaux effectués sur un exercice antérieur.

SYNDICAT ENERGIE INDRE-ET-LOIRE - BUDGET PRINCIPAL - CA - 2023

III – VOTE DU BUDGET						III
SECTION DE FONCTIONNEMENT – DETAIL DES DEPENSES						A1
Chap/ art (1)	Libellé (1)	Crédits ouverts (BP+DM+RAR N-1)	Crédits employés (ou restant à employer)			Crédits annulés
			Mandats émis	Charges rattachées	Restes à réaliser au 31/12	
<b>011</b>	<b>Charges à caractère général</b>	<b>4 408 000,00</b>	<b>3 059 675,29</b>	<b>986 976,19</b>	<b>0,00</b>	<b>361 348,52</b>
6042	Achats prestat° services (hors terrains)	320 500,00	286 964,09	52 205,28	0,00	-18 669,37
60612	Energie - Electricité	75 000,00	39 993,17	0,00	0,00	35 006,83
60622	Carburants	25 000,00	23 936,66	0,00	0,00	1 063,34
60623	Alimentation	10 000,00	8 452,35	185,50	0,00	1 362,15
60631	Fournitures d'entretien	6 000,00	4 549,18	0,00	0,00	1 450,82
60632	Fournitures de petit équipement	13 000,00	6 893,15	0,00	0,00	6 106,85
60636	Vêtements de travail	1 500,00	0,00	0,00	0,00	1 500,00
6064	Fournitures administratives	10 000,00	10 253,97	14,94	0,00	-268,91
611	Contrats de prestations de services	1 685 000,00	1 247 782,56	215 414,34	0,00	221 803,10
6132	Locations immobilières	42 000,00	1 976,74	0,00	0,00	40 023,26
6135	Locations mobilières	51 500,00	97 841,91	220,32	0,00	-46 562,23
614	Charges locatives et de copropriété	50 000,00	26 652,97	0,00	0,00	23 347,03
615221	Entretien, réparations bâtiments publics	52 000,00	45 973,82	0,00	0,00	6 026,18
615232	Entretien, réparations réseaux	950 000,00	278 935,44	553 958,71	0,00	117 105,85
61551	Entretien matériel roulant	15 000,00	4 542,70	0,00	0,00	10 457,30
61558	Entretien autres biens mobiliers	10 000,00	0,00	0,00	0,00	10 000,00
6156	Maintenance	138 100,00	124 496,80	0,00	0,00	13 603,20
6161	Multirisques	50 000,00	50 704,66	0,00	0,00	-704,66
617	Etudes et recherches	8 000,00	0,00	34 854,00	0,00	-26 854,00
6182	Documentation générale et technique	7 200,00	7 760,59	0,00	0,00	-560,59
6184	Versements à des organismes de formation	160 000,00	136 841,00	2 864,00	0,00	20 295,00
6188	Autres frais divers	15 000,00	18 038,12	0,00	0,00	-3 038,12
6225	Indemnités aux comptable et régisseurs	4 000,00	0,00	0,00	0,00	4 000,00
6226	Honoraires	186 100,00	149 421,38	58 767,60	0,00	-22 088,98
6227	Frais d'actes et de contentieux	20 500,00	7 884,00	0,00	0,00	12 616,00
6228	Divers	0,00	38 688,56	0,00	0,00	-38 688,56
6231	Annonces et insertions	40 000,00	37 650,00	52 330,80	0,00	-49 980,80
6232	Fêtes et cérémonies	8 000,00	6 787,34	0,00	0,00	1 212,66
6233	Foires et expositions	50 000,00	8 324,00	0,00	0,00	41 676,00
6237	Publications	45 000,00	47 296,50	6 556,00	0,00	-8 852,50
6238	Divers	34 500,00	48 208,58	0,00	0,00	-13 708,58
6251	Voyages et déplacements	0,00	1 651,70	0,00	0,00	-1 651,70
6256	Missions	15 000,00	26 679,27	0,00	0,00	-11 679,27
6257	Réceptions	110 000,00	97 233,52	9 604,70	0,00	3 161,78
6261	Frais d'affranchissement	30 000,00	27 616,47	0,00	0,00	2 383,53
6262	Frais de télécommunications	28 000,00	30 961,53	0,00	0,00	-2 961,53
6281	Concours divers (cotisations)	56 100,00	60 862,64	0,00	0,00	-4 762,64
6283	Frais de nettoyage des locaux	47 000,00	45 444,92	0,00	0,00	1 555,08
6288	Autres services extérieurs	30 000,00	0,00	0,00	0,00	30 000,00
63512	Taxes foncières	2 000,00	0,00	0,00	0,00	2 000,00
63513	Autres impôts locaux	1 000,00	0,00	0,00	0,00	1 000,00
6354	Droits d'enregistrement et de timbre	500,00	0,00	0,00	0,00	500,00
6358	Autres droits	500,00	0,00	0,00	0,00	500,00
637	Autres impôts, taxes (autres organismes)	5 000,00	2 375,00	0,00	0,00	2 625,00
<b>012</b>	<b>Charges de personnel, frais assimilés</b>	<b>2 815 000,00</b>	<b>2 715 692,72</b>	<b>0,00</b>	<b>0,00</b>	<b>99 307,28</b>
6218	Autre personnel extérieur	32 500,00	83 373,91	0,00	0,00	-50 873,91
6332	Cotisations versées au F.N.A.L.	7 340,00	6 548,00	0,00	0,00	792,00
6336	Cotisations CNFPT et CDGFPT	31 100,00	30 119,59	0,00	0,00	980,41
64111	Rémunération principale titulaires	1 204 000,00	1 047 239,25	0,00	0,00	156 760,75
64112	NBI, SFT, indemnité résidence	22 460,00	18 581,31	0,00	0,00	3 878,69
64118	Autres indemnités titulaires	430 000,00	449 142,51	0,00	0,00	-19 142,51
64131	Rémunérations non tit.	216 000,00	197 217,15	0,00	0,00	18 782,85
64138	Autres indemnités non tit.	33 500,00	86 387,00	0,00	0,00	-52 887,00
6417	Rémunérations des apprentis	14 200,00	15 586,23	0,00	0,00	-1 386,23
6451	Cotisations à l'U.R.S.S.A.F.	293 500,00	271 904,00	0,00	0,00	21 596,00
6453	Cotisations aux caisses de retraites	366 000,00	345 894,26	0,00	0,00	20 105,74
6454	Cotisations aux A.S.S.E.D.I.C.	12 400,00	11 731,00	0,00	0,00	669,00
6455	Cotisations pour assurance du personnel	60 000,00	66 839,58	0,00	0,00	-6 839,58
6456	Versement au F.N.C. supplément familial	3 000,00	2 144,00	0,00	0,00	856,00
6458	Cotis. aux autres organismes sociaux	13 000,00	12 610,47	0,00	0,00	389,53
6475	Médecine du travail, pharmacie	5 000,00	2 392,06	0,00	0,00	2 607,94
6478	Autres charges sociales diverses	66 000,00	67 982,40	0,00	0,00	-1 982,40
6488	Autres charges	5 000,00	0,00	0,00	0,00	5 000,00
<b>014</b>	<b>Atténuations de produits</b>	<b>1 460 000,00</b>	<b>858 326,88</b>	<b>297 000,00</b>	<b>0,00</b>	<b>304 673,12</b>
7398	Reverst., restituit° et prélèvt divers	1 460 000,00	858 326,88	297 000,00	0,00	304 673,12
<b>65</b>	<b>Autres charges de gestion courante</b>	<b>682 000,00</b>	<b>587 234,63</b>	<b>15 000,00</b>	<b>0,00</b>	<b>79 765,37</b>



Annexe 8

SYNDICAT ENERGIE INDRE-ET-LOIRE - BUDGET PRINCIPAL - CA - 2023

Chap/ art (1)	Libellé (1)	Crédits ouverts (BP+DM+RAR N-1)	Crédits employés (ou restant à employer)			Crédits annulés
			Mandats émis	Charges rattachées	Restes à réaliser au 31/12	
6512	Droits d'utilisat° - informatique nuage	160 200,00	157 080,46	0,00	0,00	3 119,54
6531	Indemnités	125 000,00	109 084,56	0,00	0,00	15 915,44
6532	Frais de mission	5 000,00	7 179,12	0,00	0,00	-2 179,12
6533	Cotisations de retraite	12 000,00	7 785,55	0,00	0,00	4 214,45
6535	Formation	15 000,00	0,00	0,00	0,00	15 000,00
6541	Créances admises en non-valeur	1 800,00	118,64	0,00	0,00	1 681,36
6542	Créances éteintes	0,00	1 524,58	0,00	0,00	-1 524,58
65733	Subv. fonct. Départements	50 000,00	45 651,00	15 000,00	0,00	-10 651,00
657341	Subv. fonct. Communes du GFP	100 000,00	3 875,45	0,00	0,00	96 124,55
657358	Subv. fonct. Autres groupements	15 000,00	15 000,00	0,00	0,00	0,00
6574	Subv. fonct. Associat°, personnes privée	128 000,00	135 000,00	0,00	0,00	-7 000,00
65888	Autres	70 000,00	104 935,27	0,00	0,00	-34 935,27
<b>656</b>	<b>Frais fonctionnement des groupes d'élus</b>	<b>0,00</b>	<b>0,00</b>	<b>0,00</b>	<b>0,00</b>	<b>0,00</b>
<b>TOTAL DEPENSES DE GESTION DES SERVICES (a) = (011+012+014+65+656)</b>		<b>9 365 000,00</b>	<b>7 220 929,52</b>	<b>1 298 976,19</b>	<b>0,00</b>	<b>845 094,29</b>
<b>66</b>	<b>Charges financières (b)</b>	<b>235 000,00</b>	<b>96 219,16</b>	<b>7 714,34</b>	<b>0,00</b>	<b>131 066,50</b>
66111	Intérêts réglés à l'échéance	185 000,00	98 537,05	0,00	0,00	86 462,95
66112	Intérêts - Rattachement des ICNE	0,00	-8 128,63	7 714,34	0,00	414,29
6615	Intérêts comptes courants et de dépôts	30 000,00	210,74	0,00	0,00	29 789,26
6688	Autres	20 000,00	5 600,00	0,00	0,00	14 400,00
<b>67</b>	<b>Charges exceptionnelles (c)</b>	<b>372 000,00</b>	<b>207 217,12</b>	<b>0,00</b>	<b>0,00</b>	<b>164 782,88</b>
6718	Autres charges exceptionnelles gestion	0,00	29 741,22	0,00	0,00	-29 741,22
673	Titres annulés (sur exercices antérieurs)	172 000,00	7 932,98	0,00	0,00	164 067,02
67441	Subv. budgets annexes et régies (AF)	200 000,00	169 542,92	0,00	0,00	30 457,08
<b>68</b>	<b>Dotations provisions semi-budgétaires (d) (3)</b>	<b>10 000,00</b>	<b>0,00</b>	<b>0,00</b>	<b>0,00</b>	<b>10 000,00</b>
6817	Dot. prov. dépréc. actifs circulants	10 000,00	0,00	0,00	0,00	10 000,00
<b>022</b>	<b>Dépenses imprévues (e)</b>	<b>100 000,00</b>				
<b>TOTAL DES DEPENSES REELLES = a+b+c+d+e</b>		<b>10 082 000,00</b>	<b>7 524 365,80</b>	<b>1 306 690,53</b>	<b>0,00</b>	<b>1 250 943,67</b>
<b>023</b>	<b>Virement à la section d'investissement</b>	<b>6 711 319,66</b>	<b>0,00</b>			<b>6 711 319,66</b>
<b>042</b>	<b>Opérat° ordre transfert entre sections (4) (5) (6)</b>	<b>9 000 000,00</b>	<b>8 219 664,86</b>			<b>780 335,14</b>
6811	Dot. amort. et prov. Immos incorporelles	9 000 000,00	8 219 664,86			780 335,14
<b>TOTAL DES PRELEVEMENTS AU PROFIT DE LA SECTION D'INVESTISSEMENT</b>		<b>15 711 319,66</b>	<b>8 219 664,86</b>			<b>7 491 654,80</b>
<b>043</b>	<b>Opérat° ordre intérieur de la section (7)</b>	<b>0,00</b>	<b>0,00</b>			<b>0,00</b>
<b>TOTAL DES DEPENSES D'ORDRE</b>		<b>15 711 319,66</b>	<b>8 219 664,86</b>			<b>7 491 654,80</b>
<b>TOTAL DES DEPENSES DE FONCTIONNEMENT DE L'EXERCICE (= Total des opérations réelles et d'ordre)</b>		<b>25 793 319,66</b>	<b>15 744 030,66</b>	<b>1 306 690,53</b>	<b>0,00</b>	<b>8 742 598,47</b>
<b>Pour information D 002 Déficit de fonctionnement reporté de N-1</b>		<b>0,00</b>				

Détail du calcul des ICNE au compte 66112 (2)

Montant des ICNE de l'exercice	7 714,34
Montant des ICNE de l'exercice N-1	8 128,63
= Différence ICNE N – ICNE N-1	-414,29

(1) Détailler les chapitres budgétaires par article conformément au plan de comptes appliqué par la commune ou l'établissement.

(2) Si le mandatement des ICNE de l'exercice est inférieur au montant de l'exercice N-1, le montant du compte 66112 sera négatif.

(3) Si la commune ou l'établissement applique le régime des provisions semi-budgétaires.

(4) Cf. définition du chapitre des opérations d'ordre, DF 042 = RI 040.

(5) Dont 675 et 676.

(6) Le compte 6815 peut figurer dans le détail du chapitre 042 si la commune ou l'établissement applique le régime des provisions budgétaires.

(7) Chapitre destiné à retracer les opérations particulières telles que les opérations de stocks ou liées à la tenue d'un inventaire permanent simplifié.

SYNDICAT ENERGIE INDRE-ET-LOIRE - BUDGET PRINCIPAL - CA - 2023

III – VOTE DU BUDGET						III
SECTION DE FONCTIONNEMENT – DETAIL DES RECETTES						A2
Chap/ art(1)	Libellé (1)	Crédits ouverts (BP+DM+RAR N-1)	Crédits employés (ou restant à employer)			Crédits annulés
			Titres émis	Produits rattachés	Restes à réaliser au 31/12	
<b>013</b>	<b>Atténuations de charges</b>	<b>60 000,00</b>	<b>95 154,97</b>	<b>0,00</b>	<b>0,00</b>	<b>-35 154,97</b>
6419	Remboursements rémunérations personnel	25 000,00	64 758,35	0,00	0,00	-39 758,35
6479	Rembourst sur autres charges sociales	35 000,00	30 396,62	0,00	0,00	4 603,38
<b>70</b>	<b>Produits services, domaine et ventes div</b>	<b>255 000,00</b>	<b>176 208,86</b>	<b>18 000,00</b>	<b>0,00</b>	<b>60 791,14</b>
70841	Mise à dispo personnel B.A. , régies	0,00	165 000,00	0,00	0,00	-165 000,00
70848	Mise à dispo personnel autres organismes	186 000,00	0,00	0,00	0,00	186 000,00
70872	Remb. frais B.A. et régies municipales	0,00	8 887,14	0,00	0,00	-8 887,14
70878	Remb. frais par d'autres redevables	44 000,00	2 321,72	18 000,00	0,00	23 678,28
7088	Produits activités annexes (abonnements)	25 000,00	0,00	0,00	0,00	25 000,00
<b>73</b>	<b>Impôts et taxes</b>	<b>11 500 000,00</b>	<b>11 124 888,53</b>	<b>2 119 058,00</b>	<b>0,00</b>	<b>-1 743 946,53</b>
7328	Autres fiscalités reversées	0,00	2 375,00	0,00	0,00	-2 375,00
7351	Taxe consommation finale d'électricité	11 500 000,00	11 122 513,53	2 119 058,00	0,00	-1 741 571,53
<b>74</b>	<b>Dotations et participations</b>	<b>1 771 000,00</b>	<b>1 724 806,27</b>	<b>0,00</b>	<b>0,00</b>	<b>46 193,73</b>
744	FCTVA	198 000,00	60 429,02	0,00	0,00	137 570,98
74718	Autres participations Etat	0,00	1 022,09	0,00	0,00	-1 022,09
74748	Participat° Autres communes	1 385 000,00	1 308 888,29	0,00	0,00	76 111,71
74758	Participat° Autres groupements	75 000,00	326 970,88	0,00	0,00	-251 970,88
7478	Participat° Autres organismes	113 000,00	26 932,59	0,00	0,00	86 067,41
7488	Autres attributions et participations	0,00	563,40	0,00	0,00	-563,40
<b>75</b>	<b>Autres produits de gestion courante</b>	<b>3 095 000,00</b>	<b>3 459 498,88</b>	<b>0,00</b>	<b>0,00</b>	<b>-364 498,88</b>
757	Redevances versées par fermiers, conces.	3 095 000,00	3 457 321,54	0,00	0,00	-362 321,54
7588	Autres produits div. de gestion courante	0,00	2 177,34	0,00	0,00	-2 177,34
<b>TOTAL = RECETTES DE GESTION DES SERVICES (a) = 70+73+74+75+013</b>		<b>16 681 000,00</b>	<b>16 580 557,51</b>	<b>2 137 058,00</b>	<b>0,00</b>	<b>-2 036 615,51</b>
<b>76</b>	<b>Produits financiers (b)</b>	<b>0,00</b>	<b>3 428,53</b>	<b>0,00</b>	<b>0,00</b>	<b>-3 428,53</b>
7688	Autres	0,00	3 428,53	0,00	0,00	-3 428,53
<b>77</b>	<b>Produits exceptionnels (c)</b>	<b>15 000,00</b>	<b>73 234,90</b>	<b>0,00</b>	<b>0,00</b>	<b>-58 234,90</b>
7711	Dépôts et pénalités perçus	5 000,00	0,00	0,00	0,00	5 000,00
7788	Produits exceptionnels divers	10 000,00	73 234,90	0,00	0,00	-63 234,90
<b>78</b>	<b>Reprises provisions semi-budgétaires (d) (2)</b>	<b>0,00</b>	<b>0,00</b>	<b>0,00</b>	<b>0,00</b>	<b>0,00</b>
<b>TOTAL DES RECETTES REELLES =a+b+c+d</b>		<b>16 696 000,00</b>	<b>16 657 220,94</b>	<b>2 137 058,00</b>	<b>0,00</b>	<b>-2 098 278,94</b>
<b>042</b>	<b>Opérat° ordre transfert entre sections (3) (4) (5)</b>	<b>3 900 000,00</b>	<b>3 898 985,36</b>			<b>1 014,64</b>
7768	Neutral. amort. subv. équip. versées	900 000,00	673 519,64			226 480,36
777	Quote-part subv invest transf cpte résul	3 000 000,00	3 225 465,72			-225 465,72
<b>043</b>	<b>Opérat° ordre intérieur de la section (6)</b>	<b>0,00</b>	<b>0,00</b>			<b>0,00</b>
<b>TOTAL DES RECETTES D'ORDRE</b>		<b>3 900 000,00</b>	<b>3 898 985,36</b>			<b>1 014,64</b>
<b>TOTAL DES RECETTES DE FONCTIONNEMENT DE L'EXERCICE (=Total des opérations réelles et d'ordre)</b>		<b>20 596 000,00</b>	<b>20 556 206,30</b>	<b>2 137 058,00</b>	<b>0,00</b>	<b>-2 097 264,30</b>
<b>Pour information R 002 Excédent de fonctionnement reporté de N-1</b>		<b>5 197 319,66</b>				

Détail du calcul des ICNE au compte 7622

Montant des ICNE de l'exercice	0,00
Montant des ICNE de l'exercice N-1	0,00
= Différence ICNE N – ICNE N-1	0,00

- (1) Détailler les chapitres budgétaires par article conformément au plan de comptes appliqué par la commune ou l'établissement.  
(2) Si la commune ou l'établissement applique le régime des provisions semi-budgétaires.  
(3) Cf. définitions du chapitre des opérations d'ordre, RF 042 = DI 040.  
(4) Dont 776.  
(5) Le compte 7815 peut figurer dans le détail du chapitre 042 si la commune ou l'établissement applique le régime des provisions budgétaires.  
(6) Chapitre destiné à retracer les opérations particulières telles que les opérations de stocks ou liées à la tenue d'un inventaire permanent simplifié.

Annexe 8

SYNDICAT ENERGIE INDRE-ET-LOIRE - BUDGET PRINCIPAL - CA - 2023

III – VOTE DU BUDGET					III
SECTION D'INVESTISSEMENT – DETAIL DES DEPENSES					B1
Chap/ art (1)	Libellé (1)	Crédits ouverts (BP+DM+RAR N-1)	Mandats émis	Restes à réaliser au 31/12	Crédits annulés
<b>010</b>	<b>Stocks</b>	<b>0,00</b>	<b>0,00</b>	<b>0,00</b>	<b>0,00</b>
<b>20</b>	<b>Immobilisations incorporelles (sauf opérations et 204)</b>	<b>1 227 802,21</b>	<b>404 580,64</b>	<b>241 287,14</b>	<b>581 934,43</b>
2031	Frais d'études	801 842,53	211 772,44	71 046,26	519 023,83
2033	Frais d'insertion	10 000,00	5 292,00	0,00	4 708,00
2051	Concessions, droits similaires	415 959,68	187 516,20	170 240,88	58 202,60
<b>204</b>	<b>Subventions d'équipement versées (sauf opérations)</b>	<b>2 416 433,11</b>	<b>780 942,58</b>	<b>984 664,48</b>	<b>650 826,05</b>
2041482	Subv.Cne : Bâtiments, installations	1 603 106,74	351 248,34	634 386,48	617 471,92
2041582	Autres grpts - Bâtiments et installat°	427 300,37	429 694,24	20 000,00	-22 393,87
20422	Privé : Bâtiments, installations	386 026,00	0,00	330 278,00	55 748,00
<b>21</b>	<b>Immobilisations corporelles (sauf opérations)</b>	<b>35 378 816,92</b>	<b>17 888 395,77</b>	<b>17 386,00</b>	<b>17 473 035,15</b>
21311	Hôtel de ville	413 000,00	17 562,88	0,00	395 437,12
2135	Installations générales, agencements	0,00	13 706,29	16 752,11	-30 458,40
21534	Réseaux d'électrification	34 827 816,92	17 766 617,80	0,00	17 061 199,12
2158	Autres inst.,matériel,outil. techniques	0,00	12 874,46	633,89	-13 508,35
2181	Installat° générales, agencements	0,00	2 214,00	0,00	-2 214,00
2183	Matériel de bureau et informatique	100 000,00	73 241,52	0,00	26 758,48
2184	Mobilier	38 000,00	1 443,72	0,00	36 556,28
2188	Autres immobilisations corporelles	0,00	735,10	0,00	-735,10
<b>22</b>	<b>Immobilisations reçues en affectation (sauf opérations)</b>	<b>0,00</b>	<b>0,00</b>	<b>0,00</b>	<b>0,00</b>
<b>23</b>	<b>Immobilisations en cours (sauf opérations)</b>	<b>12 257 604,98</b>	<b>5 701 764,40</b>	<b>167 750,11</b>	<b>6 388 090,47</b>
2315	Installat°, matériel et outillage techni	2 898 930,70	1 433 025,74	167 750,11	1 298 154,85
2317	Immo. corporelles reçues mise à dispo.	9 158 674,28	4 261 205,66	0,00	4 897 468,62
238	Avances versées commandes immo. incorp.	200 000,00	7 533,00	0,00	192 467,00
<b>Total des dépenses d'équipement</b>		<b>51 280 657,22</b>	<b>24 775 683,39</b>	<b>1 411 087,73</b>	<b>25 093 886,10</b>
<b>10</b>	<b>Dotations, fonds divers et réserves</b>	<b>0,00</b>	<b>0,00</b>	<b>0,00</b>	<b>0,00</b>
<b>13</b>	<b>Subventions d'investissement</b>	<b>250 000,00</b>	<b>87 760,61</b>	<b>0,00</b>	<b>162 239,39</b>
13148	Subv. transf. Autres communes	250 000,00	43 148,21	0,00	206 851,79
13158	Subv. transf. Autres groupements	0,00	2 801,52	0,00	-2 801,52
1318	Autres subventions d'équipement transf.	0,00	41 810,88	0,00	-41 810,88
<b>16</b>	<b>Emprunts et dettes assimilées</b>	<b>600 000,00</b>	<b>522 208,01</b>	<b>0,00</b>	<b>77 791,99</b>
1641	Emprunts en euros	600 000,00	522 208,01	0,00	77 791,99
<b>18</b>	<b>Compte de liaison : affectat° (BA,régie)</b>	<b>0,00</b>	<b>0,00</b>	<b>0,00</b>	<b>0,00</b>
<b>26</b>	<b>Participat° et créances rattachées</b>	<b>50 000,00</b>	<b>0,00</b>	<b>0,00</b>	<b>50 000,00</b>
261	Titres de participation	50 000,00	0,00	0,00	50 000,00
<b>27</b>	<b>Autres immobilisations financières</b>	<b>1 150 457,00</b>	<b>589 000,02</b>	<b>141 910,00</b>	<b>419 546,98</b>
271	Titres immobilisés (droits de propriété)	500 500,00	409 000,00	0,00	91 500,00
276348	Créance Autres communes	165 957,00	0,02	141 910,00	24 046,98
2764	Créances sur personnes de droit privé	484 000,00	180 000,00	0,00	304 000,00
<b>020</b>	<b>Dépenses imprévues</b>	<b>502 234,44</b>			
<b>Total des dépenses financières</b>		<b>2 552 691,44</b>	<b>1 198 968,64</b>	<b>141 910,00</b>	<b>1 211 812,80</b>
<b>Total des dépenses d'opérations pour compte de tiers</b>		<b>0,00</b>	<b>0,00</b>	<b>0,00</b>	<b>0,00</b>
<b>TOTAL DEPENSES REELLES</b>		<b>53 833 348,66</b>	<b>25 974 652,03</b>	<b>1 552 997,73</b>	<b>26 305 698,90</b>
<b>040</b>	<b>Opérat° ordre transfert entre sections (4)</b>	<b>3 900 000,00</b>	<b>3 898 985,36</b>		<b>1 014,64</b>
	<b>Reprises sur autofinancement antérieur (5)</b>	<b>3 900 000,00</b>	<b>3 898 985,36</b>		<b>1 014,64</b>
13913	Sub. transf cpte résult. Départements	5 000,00	5 445,17		-445,17
139148	Sub. transf cpte résult. Autres communes	1 295 000,00	1 262 830,55		32 169,45
139158	Sub. transf cpte résult. Autres groupets	200 000,00	261 926,26		-61 926,26
13918	Autres subventions d'équipement	1 500 000,00	1 695 263,74		-195 263,74
198	Neutral. amort. subv. équip. versées	900 000,00	673 519,64		226 480,36
	<b>Charges transférées (6)</b>	<b>0,00</b>	<b>0,00</b>		<b>0,00</b>
<b>041</b>	<b>Opérations patrimoniales (7)</b>	<b>3 300 000,00</b>	<b>790 413,10</b>		<b>2 509 586,90</b>
2051	Concessions, droits similaires	0,00	1 244,12		-1 244,12
21534	Réseaux d'électrification	500 000,00	174 631,15		325 368,85
2315	Installat°, matériel et outillage techni	0,00	1 188,00		-1 188,00
2762	Créances transfert droit déduct° TVA	2 800 000,00	613 349,83		2 186 650,17
<b>TOTAL DEPENSES D'ORDRE</b>		<b>7 200 000,00</b>	<b>4 689 398,46</b>		<b>2 510 601,54</b>
<b>TOTAL DES DEPENSES D'INVESTISSEMENT DE L'EXERCICE (= Total des dépenses réelles et d'ordre)</b>		<b>61 033 348,66</b>	<b>30 664 050,49</b>	<b>1 552 997,73</b>	<b>28 816 300,44</b>

**SYNDICAT ENERGIE INDRE-ET-LOIRE - BUDGET PRINCIPAL - CA - 2023**

Chap/ art (1)	Libellé (1)	Crédits ouverts (BP+DM+RAR N-1)	Mandats émis	Restes à réaliser au 31/12	Crédits annulés
	<b>Pour information</b>	<b>2 247 129,82</b>			
	<b>D 001 Solde d'exécution négatif reporté de N-1</b>				

(1) Détailler les chapitres budgétaires par article conformément au plan de comptes appliqué par la commune ou l'établissement.

(2) Voir état III B3 pour le détail des opérations d'équipement.

(3) Voir annexes IV A9 pour le détail des opérations pour compte de tiers.

(4) Cf. définitions du chapitre d'opérations d'ordre, *DI 040=RF 042*.

(5) Les comptes 15, 29, 39, 49 et 59 peuvent figurer dans le détail du chapitre 040 si la commune ou l'établissement applique le régime des provisions budgétaires.

(6) Dont 192.

(7) Cf. définitions du chapitre des opérations d'ordre, *DI 041= RI 041*.

Annexe 8

SYNDICAT ENERGIE INDRE-ET-LOIRE - BUDGET PRINCIPAL - CA - 2023

III – VOTE DU BUDGET					III
SECTION D'INVESTISSEMENT – DETAIL DES RECETTES					B2
Chap/ art (1)	Libellé (1)	Crédits ouverts (BP+DM+RAR N-1)	Titres émis	Restes à réaliser au 31/12	Crédits annulés
010	Stocks	0,00	0,00	0,00	0,00
13	Subventions d'investissement	16 848 272,27	11 568 010,84	0,00	5 280 261,43
1311	Subv. transf. Etat et établ. Nationaux	0,00	130 860,77	0,00	-130 860,77
13148	Subv. transf. Autres communes	5 653 858,74	4 577 077,83	0,00	1 076 780,91
13158	Subv. transf. Autres groupements	79 920,88	1 299 644,00	0,00	-1 219 723,12
1318	Autres subventions d'équipement transf.	11 114 492,65	5 560 428,24	0,00	5 554 064,41
16	Emprunts et dettes assimilées (hors 165)	2 000 000,00	2 000 000,00	0,00	0,00
1641	Emprunts en euros	2 000 000,00	2 000 000,00	0,00	0,00
20	Immobilisations incorporelles (sauf 204)	0,00	4 320,00	0,00	-4 320,00
2033	Frais d'insertion	0,00	4 320,00	0,00	-4 320,00
204	Subventions d'équipement versées	0,00	0,00	0,00	0,00
21	Immobilisations corporelles	50 000,00	8 718,17	0,00	41 281,83
21311	Hôtel de ville	0,00	8 718,17	0,00	-8 718,17
21534	Réseaux d'électrification	50 000,00	0,00	0,00	50 000,00
22	Immobilisations reçues en affectation	0,00	0,00	0,00	0,00
23	Immobilisations en cours	208 933,57	9 094,54	0,00	199 839,03
2317	Immo. corporelles reçues mise à dispo.	8 933,57	9 094,54	0,00	-160,97
238	Avances versées commandes immo. incorp.	200 000,00	0,00	0,00	200 000,00
	<b>Total des recettes d'équipement</b>	<b>19 107 205,84</b>	<b>13 590 143,55</b>	<b>0,00</b>	<b>5 517 062,29</b>
10	Dotations, fonds divers et réserves	2 133 360,62	2 498 737,53	0,00	-365 376,91
10222	FCTVA	700 000,00	1 065 376,91	0,00	-365 376,91
1068	Excédents de fonctionnement capitalisés	1 433 360,62	1 433 360,62	0,00	0,00
138	Autres subvent° invest. non transf.	0,00	0,00	0,00	0,00
165	Dépôts et cautionnements reçus	0,00	0,00	0,00	0,00
18	Compte de liaison : affectat° (BA,régie)	0,00	0,00	0,00	0,00
26	Participat° et créances rattachées	0,00	0,00	0,00	0,00
27	Autres immobilisations financières	3 458 349,83	1 238 729,35	660 730,25	1 558 890,23
271	Titres immobilisés (droits de propriété)	0,00	625 200,00	0,00	-625 200,00
2762	Créances transfert droit déduct° TVA	3 413 349,83	613 349,83	660 730,25	2 139 269,75
276348	Créance Autres communes	45 000,00	179,52	0,00	44 820,48
024	Produits des cessions d'immobilisations	0,00		0,00	
	<b>Total des recettes financières</b>	<b>5 591 710,45</b>	<b>3 737 466,88</b>	<b>660 730,25</b>	<b>1 193 513,32</b>
	<b>Total des recettes d'opérations pour compte de tiers</b>	<b>0,00</b>	<b>0,00</b>	<b>0,00</b>	<b>0,00</b>
	<b>TOTAL DES RECETTES REELLES</b>	<b>24 698 916,29</b>	<b>17 327 610,43</b>	<b>660 730,25</b>	<b>6 710 575,61</b>
021	Virement de la sect° de fonctionnement	6 711 319,66			
040	Opérat° ordre transfert entre sections (3) (4)	9 000 000,00	8 219 664,86		780 335,14
28031	Frais d'études	60 000,00	0,00		60 000,00
2804132	Subv. Dpt : Bâtiments, installations	5 000,00	5 000,00		0,00
28041482	Subv. Cne : Bâtiments, installations	630 000,00	590 398,69		39 601,31
28041582	GFP : Bâtiments, installations	60 000,00	56 432,44		3 567,56
2804182	Autres org pub - Bâtiments et installat°	3 000,00	2 475,72		524,28
280422	Privé : Bâtiments, installations	20 000,00	19 001,95		998,05
2804412	Sub nat org pub - Bâtiments, installat°	1 000,00	210,84		789,16
28051	Concessions et droits similaires	40 000,00	32 985,60		7 014,40
281311	Hôtel de ville	61 000,00	60 220,32		779,68
28135	Installations générales, agencements, ..	117 000,00	113 697,37		3 302,63
281534	Réseaux d'électrification	6 600 000,00	6 655 224,61		-55 224,61
281538	Autres réseaux	5 000,00	3 311,95		1 688,05
28158	Autres installat°, matériel et outillage	140 000,00	139 439,17		560,83
2817534	Réseaux d'électrification (m. à dispo)	1 220 000,00	515 251,00		704 749,00
28181	Installations générales, aménagt divers	2 000,00	184,36		1 815,64
28183	Matériel de bureau et informatique	25 000,00	20 631,20		4 368,80
28184	Mobilier	10 000,00	5 199,64		4 800,36
28188	Autres immo. corporelles	1 000,00	0,00		1 000,00
	<b>TOTAL DES PRELEVEMENTS PROVENANT DE LA SECTION DE FONCTIONNEMENT</b>	<b>15 711 319,66</b>	<b>8 219 664,86</b>		<b>7 491 654,80</b>
041	Opérations patrimoniales (5)	3 300 000,00	790 413,10		2 509 586,90
2031	Frais d'études	500 000,00	42 223,15		457 776,85
2033	Frais d'insertion	0,00	16 040,12		-16 040,12
21534	Réseaux d'électrification	2 800 000,00	613 349,83		2 186 650,17

SYNDICAT ENERGIE INDRE-ET-LOIRE - BUDGET PRINCIPAL - CA - 2023

Chap/ art (1)	Libellé (1)	Crédits ouverts (BP+DM+RAR N-1)	Titres émis	Restes à réaliser au 31/12	Crédits annulés
238	Avances versées commandes immo. incorp.	0,00	118 800,00		-118 800,00
<b>TOTAL DES RECETTES D'ORDRE</b>		<b>19 011 319,66</b>	<b>9 010 077,96</b>		<b>10 001 241,70</b>
<b>TOTAL DES RECETTES D'INVESTISSEMENT DE L'EXERCICE (= Total des recettes réelles et d'ordre)</b>		<b>43 710 235,95</b>	<b>26 337 688,39</b>	<b>660 730,25</b>	<b>16 711 817,31</b>
<b>Pour information R 001 Solde d'exécution positif reporté de N-1</b>		<b>0,00</b>			

(1) Détailler les chapitres budgétaires par article conformément au plan de comptes appliqué par la commune ou l'établissement.

(2) Voir annexes IV A9 pour le détail des opérations pour compte de tiers.

(3) Cf. définition du chapitre des opérations d'ordre, RI 040 = DF 042.

(4) Les comptes 15, 29, 39, 49 et 59 peuvent figurer dans le détail du chapitre 040 si la commune ou l'établissement applique le régime des provisions budgétaires.

(5) Cf. définitions du chapitre des opérations d'ordre, DI 041 = RI 041.

## Annexe 8

### SYNDICAT ENERGIE INDRE-ET-LOIRE - BUDGET PRINCIPAL - CA - 2023

<b>III – VOTE DU BUDGET</b>	<b>III</b>
<b>DETAIL DES CHAPITRES D'OPERATION D'EQUIPEMENT</b>	<b>B3</b>

Cet état ne contient pas d'information.

SYNDICAT ENERGIE INDRE-ET-LOIRE - BUDGET PRINCIPAL - CA - 2023

<b>IV – ANNEXES</b>	<b>IV</b>
<b>PRESENTATION CROISEE PAR FONCTION – VUE D'ENSEMBLE (1)</b>	<b>A1</b>

Libellé	01 Opérations non ventilables	0 Services généraux administrat° publiques	1 Sécurité et salubrité publiques	2 Enseignement - Formation	3 Culture	4 Sport et jeunesse	5 Interventions sociales et santé	6 Famille	7 Logement	8 Aménagt et services urbains, environnement	9 Action économique	TOTAL
---------	--	--	--	----------------------------------	--------------	---------------------------	--	--------------	---------------	---	---------------------------	-------

INVESTISSEMENT

REALISATIONS (de l'exercice + restes à réaliser N-1)												
Dépenses réelles	0	1 397 446	0	0	0	0	0	0	0	4 763 921	19 813 286	25 974 652
- Equipements municipaux (2)		250 324	0	0	0	0	0	0	0	4 455 496	19 288 921	23 994 741
- Equip. non municipaux (c/204) (3)		35 913	0	0	0	0	0	0	0	305 624	439 406	780 943
- Opérations financières	0											0
Dépenses d'ordre	3 900 229											4 689 398
Solde d'exécution reporté de N-1	2 247 130											2 247 130
<b>Total dépenses</b>	<b>6 147 359</b>	<b>1 397 446</b>	<b>0</b>	<b>0</b>	<b>0</b>	<b>0</b>	<b>0</b>	<b>0</b>	<b>0</b>	<b>4 926 564</b>	<b>20 439 811</b>	<b>32 911 180</b>
<b>Total recettes</b>	<b>9 655 458</b>	<b>2 900 157</b>	<b>0</b>	<b>0</b>	<b>0</b>	<b>0</b>	<b>0</b>	<b>0</b>	<b>0</b>	<b>3 165 389</b>	<b>10 616 685</b>	<b>26 337 688</b>
<b>Solde d'investissement</b>	<b>3 508 098</b>	<b>1 502 711</b>	<b>0</b>	<b>0</b>	<b>0</b>	<b>0</b>	<b>0</b>	<b>0</b>	<b>0</b>	<b>-1 761 175</b>	<b>-9 823 126</b>	<b>-6 573 492</b>
RESTES A REALISER au 31/12/N												
<b>Total RAR dépenses</b>	<b>0</b>	<b>41 482</b>	<b>0</b>	<b>0</b>	<b>0</b>	<b>0</b>	<b>0</b>	<b>0</b>	<b>0</b>	<b>6 894</b>	<b>1 504 621</b>	<b>1 552 998</b>
<b>Total RAR recettes</b>	<b>0</b>	<b>0</b>	<b>0</b>	<b>0</b>	<b>0</b>	<b>0</b>	<b>0</b>	<b>0</b>	<b>0</b>	<b>0</b>	<b>660 730</b>	<b>660 730</b>
<b>SOLDE RAR investissement</b>	<b>0</b>	<b>-41 482</b>	<b>0</b>	<b>0</b>	<b>0</b>	<b>0</b>	<b>0</b>	<b>0</b>	<b>0</b>	<b>-6 894</b>	<b>-843 891</b>	<b>-892 267</b>

FONCTIONNEMENT

REALISATIONS (de l'exercice + restes à réaliser N-1)												
<b>Total dépenses</b>	<b>8 219 665</b>	<b>3 327 281</b>	<b>0</b>	<b>0</b>	<b>0</b>	<b>0</b>	<b>0</b>	<b>0</b>	<b>0</b>	<b>2 171 860</b>	<b>3 331 915</b>	<b>17 050 721</b>
<b>Total recettes</b>	<b>9 096 305</b>	<b>163 226</b>	<b>0</b>	<b>0</b>	<b>0</b>	<b>0</b>	<b>0</b>	<b>0</b>	<b>0</b>	<b>2 634 499</b>	<b>15 996 554</b>	<b>27 890 584</b>
<b>Solde de fonctionnement</b>	<b>876 640</b>	<b>-3 164 055</b>	<b>0</b>	<b>0</b>	<b>0</b>	<b>0</b>	<b>0</b>	<b>0</b>	<b>0</b>	<b>462 639</b>	<b>12 664 639</b>	<b>10 839 863</b>
RESTES A REALISER au 31/12/N												
<b>Total RAR dépenses</b>	<b>0</b>	<b>0</b>	<b>0</b>	<b>0</b>	<b>0</b>	<b>0</b>	<b>0</b>	<b>0</b>	<b>0</b>	<b>0</b>	<b>0</b>	<b>0</b>
<b>Total RAR recettes</b>	<b>0</b>	<b>0</b>	<b>0</b>	<b>0</b>	<b>0</b>	<b>0</b>	<b>0</b>	<b>0</b>	<b>0</b>	<b>0</b>	<b>0</b>	<b>0</b>
<b>SOLDE RAR fonctionnement</b>	<b>0</b>	<b>0</b>	<b>0</b>	<b>0</b>	<b>0</b>	<b>0</b>	<b>0</b>	<b>0</b>	<b>0</b>	<b>0</b>	<b>0</b>	<b>0</b>

(1) La production de cet état est obligatoire pour les communes de 3 500 habitants et plus, les groupements comprenant au moins une telle commune, leurs établissements et services administratifs hormis les caisses des écoles et les services à activité unique érigés en établissement public ou budget annexe (L. 2312-3, R. 2311-1 et R. 2311-10. Dans les communes de 3 500 habitants et plus, le croisement par fonction est fait à un chiffre (correspondant à la fonction). Dans les communes de 10 000 habitants et plus, le croisement par fonction est fait au niveau le plus détaillé de la nomenclature fonctionnelle (sous-fonction ou rubrique). Les groupements et leurs établissements publics suivent les règles de production et de présentation applicable à la commune membre comptant le plus grand nombre d'habitants (articles L. 5211-36 a1 et R. 5211-14 + L. 5711-1 et R. 5711-2 du CGCT).

(2) Ou biens de la structure intercommunale.

(3) Ou biens ne relevant pas de la structure intercommunale.



Annexe 8

SYNDICAT ENERGIE INDRE-ET-LOIRE - BUDGET PRINCIPAL - CA - 2023

IV – ANNEXES													IV
PRESENTATION CROISEE PAR FONCTION – VUE D'ENSEMBLE													A1

Art. (1)	Libellé	01 Opérations non ventilables	0 Services généraux administrat° publiques	1 Sécurité et salubrité publiques	2 Enseignement - Formation	3 Culture	4 Sport et jeunesse	5 Interventions sociales et santé	6 Famille	7 Logement	8 Aménagt et services urbains, environnem	9 Action économique	TOTAL
----------	---------	--	--	--	----------------------------------	--------------	---------------------------	--	--------------	---------------	--	---------------------------	-------

INVESTISSEMENT

INVESTISSEMENT													
DEPENSES													
Total dépenses d'investissement		6 147 359	1 438 928	0	0	0	0	0	0	0	4 933 458	21 944 433	34 464 178
Dépenses réelles		0	1 438 928	0	0	0	0	0	0	0	4 770 815	21 317 907	27 527 650
010	Stocks	0	0	0	0	0	0	0	0	0	0	0	0
10	Dotations, fonds divers et réserves	0	0	0	0	0	0	0	0	0	0	0	0
13	Subventions d'investissement	0	0	0	0	0	0	0	0	0	2 802	84 959	87 761
13148	Subv. transf. Autres communes	0	0	0	0	0	0	0	0	0	0	43 148	43 148
13158	Subv. transf. Autres groupements	0	0	0	0	0	0	0	0	0	2 802	0	2 802
1318	Autres subventions d'équipement transf.	0	0	0	0	0	0	0	0	0	0	41 811	41 811
16	Emprunts et dettes assimilées	0	522 208	0	0	0	0	0	0	0	0	0	522 208
1641	Emprunts en euros	0	522 208	0	0	0	0	0	0	0	0	0	522 208
18	Compte de liaison : affectat° (BA,régie)	0	0	0	0	0	0	0	0	0	0	0	0
20	Immobilisations incorporelles	0	145 109	0	0	0	0	0	0	0	132 495	368 264	645 868
2031	Frais d'études	0	56 754	0	0	0	0	0	0	0	124 881	101 184	282 819
2033	Frais d'insertion	0	5 292	0	0	0	0	0	0	0	0	0	5 292
2051	Concessions, droits similaires	0	83 063	0	0	0	0	0	0	0	7 614	267 080	357 757
204	Subventions d'équipement versées	0	35 913	0	0	0	0	0	0	0	305 624	1 424 070	1 765 607
2041482	Subv.Cne : Bâtiments, installations	0	0	0	0	0	0	0	0	0	15 723	969 912	985 635
2041582	Autres grpts - Bâtiments et installat°	0	35 913	0	0	0	0	0	0	0	289 901	123 880	449 694
20422	Privé : Bâtiments, installations	0	0	0	0	0	0	0	0	0	0	330 278	330 278
21	Immobilisations corporelles	0	139 164	0	0	0	0	0	0	0	0	17 766 618	17 905 782
21311	Hôtel de ville	0	17 563	0	0	0	0	0	0	0	0	0	17 563
2135	Installations générales, agencements	0	30 458	0	0	0	0	0	0	0	0	0	30 458
21534	Réseaux d'électrification	0	0	0	0	0	0	0	0	0	0	17 766 618	17 766 618
2158	Autres inst.,matériel,outil. techniques	0	13 508	0	0	0	0	0	0	0	0	0	13 508
2181	Installat° générales, agencements	0	2 214	0	0	0	0	0	0	0	0	0	2 214
2183	Matériel de bureau et informatique	0	73 242	0	0	0	0	0	0	0	0	0	73 242
2184	Mobilier	0	1 444	0	0	0	0	0	0	0	0	0	1 444
2188	Autres immobilisations corporelles	0	735	0	0	0	0	0	0	0	0	0	735
22	Immobilisations reçues en affectation	0	0	0	0	0	0	0	0	0	0	0	0
23	Immobilisations en cours	0	7 533	0	0	0	0	0	0	0	4 329 895	1 532 086	5 869 515

SYNDICAT ENERGIE INDRE-ET-LOIRE - BUDGET PRINCIPAL - CA - 2023

Art. (1)	Libellé	01 Opérations non ventilables	0 Services généraux administrat° publiques	1 Sécurité et salubrité publiques	2 Enseignement - Formation	3 Culture	4 Sport et jeunesse	5 Interventions sociales et santé	6 Famille	7 Logement	8 Aménagt et services urbains, environnemt	9 Action économique	TOTAL
2315	Installat°, matériel et outillage techni	0	0	0	0	0	0	0	0	0	635 845	964 931	1 600 776
2317	Immo. corporelles reçues mise à dispo.	0	0	0	0	0	0	0	0	0	3 694 051	567 155	4 261 206
238	Avances versées commandes immo. incorp.	0	7 533	0	0	0	0	0	0	0	0	0	7 533
26	Participat° et créances rattachées	0	0	0	0	0	0	0	0	0	0	0	0
27	Autres immobilisations financières	0	589 000	0	0	0	0	0	0	0	0	141 910	730 910
271	Titres immobilisés (droits de propriété)	0	409 000	0	0	0	0	0	0	0	0	0	409 000
276348	Créance Autres communes	0	0	0	0	0	0	0	0	0	0	141 910	141 910
2764	Créances sur personnes de droit privé	0	180 000	0	0	0	0	0	0	0	0	0	180 000
	Opérations d'équipement	0	0	0	0	0	0	0	0	0	0	0	0
	Opérations pour compte de tiers	0	0	0	0	0	0	0	0	0	0	0	0
	Dépenses d'ordre	3 900 229	0	0	0	0	0	0	0	0	162 643	626 526	4 689 398
040	Opérat° ordre transfert entre sections	3 898 985	0	0	0	0	0	0	0	0	0	0	3 898 985
13913	Sub. transf cpte résult. Départements	5 445	0	0	0	0	0	0	0	0	0	0	5 445
139148	Sub. transf cpte résult. Autres communes	1 262 831	0	0	0	0	0	0	0	0	0	0	1 262 831
139158	Sub. transf cpte résult. Autres groupes	261 926	0	0	0	0	0	0	0	0	0	0	261 926
13918	Autres subventions d'équipement	1 695 264	0	0	0	0	0	0	0	0	0	0	1 695 264
198	Neutral. amort. subv. équip. versées	673 520	0	0	0	0	0	0	0	0	0	0	673 520
041	Opérations patrimoniales	1 244	0	0	0	0	0	0	0	0	162 643	626 526	790 413
2051	Concessions, droits similaires	1 244	0	0	0	0	0	0	0	0	0	0	1 244
21534	Réseaux d'électrification	0	0	0	0	0	0	0	0	0	162 643	11 988	174 631
2315	Installat°, matériel et outillage techni	0	0	0	0	0	0	0	0	0	0	1 188	1 188
2762	Créances transfert droit déduct° TVA	0	0	0	0	0	0	0	0	0	0	613 350	613 350
001	Solde d'exécution reporté de N-1	2 247 130	0	0	0	0	0	0	0	0	0	0	2 247 130

RECETTES													
<b>Total recettes d'investissement</b>		<b>9 655 458</b>	<b>2 900 157</b>	<b>0</b>	<b>0</b>	<b>0</b>	<b>0</b>	<b>0</b>	<b>0</b>	<b>0</b>	<b>3 165 389</b>	<b>11 277 415</b>	<b>26 998 419</b>
Recettes réelles		1 433 361	2 900 157	0	0	0	0	0	0	0	3 121 546	10 533 277	17 988 341
010	Stocks	0	0	0	0	0	0	0	0	0	0	0	0
10	Dotations, fonds divers et réserves	1 433 361	211 919	0	0	0	0	0	0	0	848 946	4 512	2 498 738
10222	FCTVA	0	211 919	0	0	0	0	0	0	0	848 946	4 512	1 065 377
1068	Excédents de fonctionnement capitalisés	1 433 361	0	0	0	0	0	0	0	0	0	0	1 433 361

Annexe 8

SYNDICAT ENERGIE INDRE-ET-LOIRE - BUDGET PRINCIPAL - CA - 2023

Art. (1)	Libellé	01 Opérations non ventilables	0 Services généraux administrat° publiques	1 Sécurité et salubrité publiques	2 Enseignement - Formation	3 Culture	4 Sport et jeunesse	5 Interventions sociales et santé	6 Famille	7 Logement	8 Aménagt et services urbains, environnement	9 Action économique	TOTAL
13	Subventions d'investissement	0	50 000	0	0	0	0	0	0	0	2 265 595	9 252 416	11 568 011
1311	Subv. transf. Etat et établ. Nationaux	0	0	0	0	0	0	0	0	0	130 861	0	130 861
13148	Subv. transf. Autres communes	0	0	0	0	0	0	0	0	0	1 965 527	2 611 551	4 577 078
13158	Subv. transf. Autres groupements	0	0	0	0	0	0	0	0	0	153 435	1 146 209	1 299 644
1318	Autres subventions d'équipement transf.	0	50 000	0	0	0	0	0	0	0	15 773	5 494 656	5 560 428
16	Emprunts et dettes assimilées	0	2 000 000	0	0	0	0	0	0	0	0	0	2 000 000
1641	Emprunts en euros	0	2 000 000	0	0	0	0	0	0	0	0	0	2 000 000
18	Compte de liaison : affectat° (BA,régie)	0	0	0	0	0	0	0	0	0	0	0	0
20	Immobilisations incorporelles	0	4 320	0	0	0	0	0	0	0	0	0	4 320
2033	Frais d'insertion	0	4 320	0	0	0	0	0	0	0	0	0	4 320
204	Subventions d'équipement versées	0	0	0	0	0	0	0	0	0	0	0	0
21	Immobilisations corporelles	0	8 718	0	0	0	0	0	0	0	0	0	8 718
21311	Hôtel de ville	0	8 718	0	0	0	0	0	0	0	0	0	8 718
22	Immobilisations reçues en affectation	0	0	0	0	0	0	0	0	0	0	0	0
23	Immobilisations en cours	0	0	0	0	0	0	0	0	0	7 005	2 089	9 095
2317	Immo. corporelles reçues mise à dispo.	0	0	0	0	0	0	0	0	0	7 005	2 089	9 095
26	Participat° et créances rattachées	0	0	0	0	0	0	0	0	0	0	0	0
27	Autres immobilisations financières	0	625 200	0	0	0	0	0	0	0	0	1 274 260	1 899 460
271	Titres immobilisés (droits de propriété)	0	625 200	0	0	0	0	0	0	0	0	0	625 200
2762	Créances transfert droit deduct° TVA	0	0	0	0	0	0	0	0	0	0	1 274 080	1 274 080
276348	Créance Autres communes	0	0	0	0	0	0	0	0	0	0	180	180
	Opérations pour compte de tiers	0	0	0	0	0	0	0	0	0	0	0	0
	Recettes d'ordre	8 222 097	0	0	0	0	0	0	0	0	43 843	744 138	9 010 078
040	Opérat° ordre transfert entre sections	8 219 665	0	0	0	0	0	0	0	0	0	0	8 219 665
2804132	Subv. Dpt : Bâtiments, installations	5 000	0	0	0	0	0	0	0	0	0	0	5 000
28041482	Subv. Cne : Bâtiments, installations	590 399	0	0	0	0	0	0	0	0	0	0	590 399
28041582	GFP : Bâtiments, installations	56 432	0	0	0	0	0	0	0	0	0	0	56 432
2804182	Autres org pub - Bâtiments et installat°	2 476	0	0	0	0	0	0	0	0	0	0	2 476
280422	Privé : Bâtiments, installations	19 002	0	0	0	0	0	0	0	0	0	0	19 002
2804412	Sub nat org pub - Bâtiments, installat°	211	0	0	0	0	0	0	0	0	0	0	211
28051	Concessions et droits similaires	32 986	0	0	0	0	0	0	0	0	0	0	32 986
281311	Hôtel de ville	60 220	0	0	0	0	0	0	0	0	0	0	60 220

SYNDICAT ENERGIE INDRE-ET-LOIRE - BUDGET PRINCIPAL - CA - 2023

Art. (1)	Libellé	01 Opérations non ventilables	0 Services généraux administrat <sup>o</sup> publiques	1 Sécurité et salubrité publiques	2 Enseignement - Formation	3 Culture	4 Sport et jeunesse	5 Interventions sociales et santé	6 Famille	7 Logement	8 Aménagt et services urbains, environnem	9 Action économique	TOTAL
28135	Installations générales, agencements, ..	113 697	0	0	0	0	0	0	0	0	0	0	113 697
281534	Réseaux d'électrification	6 655 225	0	0	0	0	0	0	0	0	0	0	6 655 225
281538	Autres réseaux	3 312	0	0	0	0	0	0	0	0	0	0	3 312
28158	Autres installat <sup>o</sup> , matériel et outillage	139 439	0	0	0	0	0	0	0	0	0	0	139 439
2817534	Réseaux d'électrification (m. à dispo)	515 251	0	0	0	0	0	0	0	0	0	0	515 251
28181	Installations générales, aménagt divers	184	0	0	0	0	0	0	0	0	0	0	184
28183	Matériel de bureau et informatique	20 631	0	0	0	0	0	0	0	0	0	0	20 631
28184	Mobilier	5 200	0	0	0	0	0	0	0	0	0	0	5 200
041	Opérations patrimoniales	2 432	0	0	0	0	0	0	0	0	43 843	744 138	790 413
2031	Frais d'études	0	0	0	0	0	0	0	0	0	42 223	0	42 223
2033	Frais d'insertion	2 432	0	0	0	0	0	0	0	0	1 620	11 988	16 040
21534	Réseaux d'électrification	0	0	0	0	0	0	0	0	0	0	613 350	613 350
238	Avances versées commandes immo. incorp.	0	0	0	0	0	0	0	0	0	0	118 800	118 800
001	Solde d'exécution reporté de N-1	0	0	0	0	0	0	0	0	0	0	0	0

FONCTIONNEMENT

DEPENSES													
Total dépenses de fonctionnement		8 219 665	3 327 281	0	0	0	0	0	0	0	2 171 860	3 331 915	17 050 721
Dépenses réelles		0	3 327 281	0	0	0	0	0	0	0	2 171 860	3 331 915	8 831 056
011	Charges à caractère général	0	1 350 542	0	0	0	0	0	0	0	1 469 359	1 226 750	4 046 651
6042	Achats prestat <sup>o</sup> services (hors terrains)	0	39 619	0	0	0	0	0	0	0	0	299 550	339 169
60612	Energie - Electricité	0	39 993	0	0	0	0	0	0	0	0	0	39 993
60622	Carburants	0	23 937	0	0	0	0	0	0	0	0	0	23 937
60623	Alimentation	0	8 638	0	0	0	0	0	0	0	0	0	8 638
60631	Fournitures d'entretien	0	4 549	0	0	0	0	0	0	0	0	0	4 549
60632	Fournitures de petit équipement	0	6 893	0	0	0	0	0	0	0	0	0	6 893
6064	Fournitures administratives	0	10 269	0	0	0	0	0	0	0	0	0	10 269
611	Contrats de prestations de services	0	75 913	0	0	0	0	0	0	0	610 075	777 209	1 463 197
6132	Locations immobilières	0	1 977	0	0	0	0	0	0	0	0	0	1 977
6135	Locations mobilières	0	98 062	0	0	0	0	0	0	0	0	0	98 062
614	Charges locatives et de copropriété	0	26 653	0	0	0	0	0	0	0	0	0	26 653
615221	Entretien, réparations bâtiments publics	0	45 974	0	0	0	0	0	0	0	0	0	45 974
615232	Entretien, réparations réseaux	0	0	0	0	0	0	0	0	0	832 894	0	832 894
61551	Entretien matériel roulant	0	4 543	0	0	0	0	0	0	0	0	0	4 543

Annexe 8

SYNDICAT ENERGIE INDRE-ET-LOIRE - BUDGET PRINCIPAL - CA - 2023

Art. (1)	Libellé	01 Opérations non ventilables	0 Services généraux administrat* publiques	1 Sécurité et salubrité publiques	2 Enseignement - Formation	3 Culture	4 Sport et jeunesse	5 Interventions sociales et santé	6 Famille	7 Logement	8 Aménagt et services urbains, environnement	9 Action économique	TOTAL
6156	Maintenance	0	91 978	0	0	0	0	0	0	0	25 559	6 960	124 497
6161	Multirisques	0	50 705	0	0	0	0	0	0	0	0	0	50 705
617	Etudes et recherches	0	34 854	0	0	0	0	0	0	0	0	0	34 854
6182	Documentation générale et technique	0	7 761	0	0	0	0	0	0	0	0	0	7 761
6184	Versements à des organismes de formation	0	138 805	0	0	0	0	0	0	0	0	900	139 705
6188	Autres frais divers	0	18 038	0	0	0	0	0	0	0	0	0	18 038
6226	Honoraires	0	68 433	0	0	0	0	0	0	0	0	139 756	208 189
6227	Frais d'actes et de contentieux	0	7 884	0	0	0	0	0	0	0	0	0	7 884
6228	Divers	0	38 689	0	0	0	0	0	0	0	0	0	38 689
6231	Annonces et insertions	0	89 981	0	0	0	0	0	0	0	0	0	89 981
6232	Fêtes et cérémonies	0	6 787	0	0	0	0	0	0	0	0	0	6 787
6233	Foires et expositions	0	8 324	0	0	0	0	0	0	0	0	0	8 324
6237	Publications	0	53 853	0	0	0	0	0	0	0	0	0	53 853
6238	Divers	0	48 209	0	0	0	0	0	0	0	0	0	48 209
6251	Voyages et déplacements	0	1 652	0	0	0	0	0	0	0	0	0	1 652
6256	Missions	0	26 679	0	0	0	0	0	0	0	0	0	26 679
6257	Réceptions	0	106 838	0	0	0	0	0	0	0	0	0	106 838
6261	Frais d'affranchissement	0	27 616	0	0	0	0	0	0	0	0	0	27 616
6262	Frais de télécommunications	0	30 962	0	0	0	0	0	0	0	0	0	30 962
6281	Concours divers (cotisations)	0	60 032	0	0	0	0	0	0	0	831	0	60 863
6283	Frais de nettoyage des locaux	0	45 445	0	0	0	0	0	0	0	0	0	45 445
637	Autres impôts, taxes (autres organismes)	0	0	0	0	0	0	0	0	0	0	2 375	2 375
012	Charges de personnel, frais assimilés	0	1 546 567	0	0	0	0	0	0	0	526 613	642 512	2 715 693
6218	Autre personnel extérieur	0	58 867	0	0	0	0	0	0	0	24 507	0	83 374
6332	Cotisations versées au F.N.A.L.	0	3 414	0	0	0	0	0	0	0	1 424	1 710	6 548
6336	Cotisations CNFPT et CDGFPT	0	15 704	0	0	0	0	0	0	0	6 552	7 863	30 120
64111	Rémunération principale titulaires	0	620 195	0	0	0	0	0	0	0	159 260	267 785	1 047 239
64112	NBI, SFT, indemnité résidence	0	10 794	0	0	0	0	0	0	0	918	6 869	18 581
64118	Autres indemnités titulaires	0	256 470	0	0	0	0	0	0	0	75 182	117 490	449 143
64131	Rémunérations non tit.	0	56 854	0	0	0	0	0	0	0	86 821	53 542	197 217
64138	Autres indemnités non tit.	0	21 008	0	0	0	0	0	0	0	41 868	23 511	86 387
6417	Rémunérations des apprentis	0	15 586	0	0	0	0	0	0	0	0	0	15 586
6451	Cotisations à l'U.R.S.S.A.F.	0	131 187	0	0	0	0	0	0	0	69 372	71 345	271 904
6453	Cotisations aux caisses de retraites	0	201 083	0	0	0	0	0	0	0	55 516	89 295	345 894
6454	Cotisations aux A.S.S.E.D.I.C.	0	3 435	0	0	0	0	0	0	0	5 193	3 103	11 731
6455	Cotisations pour assurance du personnel	0	66 840	0	0	0	0	0	0	0	0	0	66 840

SYNDICAT ENERGIE INDRE-ET-LOIRE - BUDGET PRINCIPAL - CA - 2023

Art. (1)	Libellé	01 Opérations non ventilables	0 Services généraux administrat* publiques	1 Sécurité et salubrité publiques	2 Enseignement - Formation	3 Culture	4 Sport et jeunesse	5 Interventions sociales et santé	6 Famille	7 Logement	8 Aménagt et services urbains, environnem	9 Action économique	TOTAL
6456	Versement au F.N.C. supplément familial	0	2 144	0	0	0	0	0	0	0	0	0	2 144
6458	Cotis. aux autres organismes sociaux	0	12 610	0	0	0	0	0	0	0	0	0	12 610
6475	Médecine du travail, pharmacie	0	2 392	0	0	0	0	0	0	0	0	0	2 392
6478	Autres charges sociales diverses	0	67 982	0	0	0	0	0	0	0	0	0	67 982
014	Atténuations de produits	0	0	0	0	0	0	0	0	0	0	1 155 327	1 155 327
7398	Reverst., restitut* et prélèvt divers	0	0	0	0	0	0	0	0	0	0	1 155 327	1 155 327
65	Autres charges de gestion courante	0	324 650	0	0	0	0	0	0	0	0	277 585	602 235
6512	Droits d'utilisat° - informatique nuage	0	157 080	0	0	0	0	0	0	0	0	0	157 080
6531	Indemnités	0	109 085	0	0	0	0	0	0	0	0	0	109 085
6532	Frais de mission	0	7 179	0	0	0	0	0	0	0	0	0	7 179
6533	Cotisations de retraite	0	7 786	0	0	0	0	0	0	0	0	0	7 786
6541	Créances admises en non-valeur	0	119	0	0	0	0	0	0	0	0	0	119
6542	Créances éteintes	0	1 525	0	0	0	0	0	0	0	0	0	1 525
65733	Subv. fonct. Départements	0	0	0	0	0	0	0	0	0	0	60 651	60 651
657341	Subv. fonct. Communes du GFP	0	3 875	0	0	0	0	0	0	0	0	0	3 875
657358	Subv. fonct. Autres groupements	0	15 000	0	0	0	0	0	0	0	0	0	15 000
6574	Subv. fonct. Associat°, personnes privée	0	23 000	0	0	0	0	0	0	0	0	112 000	135 000
65888	Autres	0	2	0	0	0	0	0	0	0	0	104 934	104 935
656	Frais fonctionnement des groupes d'élus	0	0	0	0	0	0	0	0	0	0	0	0
66	Charges financières	0	103 934	0	0	0	0	0	0	0	0	0	103 934
66111	Intérêts réglés à l'échéance	0	98 537	0	0	0	0	0	0	0	0	0	98 537
66112	Intérêts - Rattachement des ICNE	0	-414	0	0	0	0	0	0	0	0	0	-414
6615	Intérêts comptes courants et de dépôts	0	211	0	0	0	0	0	0	0	0	0	211
6688	Autres	0	5 600	0	0	0	0	0	0	0	0	0	5 600
67	Charges exceptionnelles	0	1 588	0	0	0	0	0	0	0	175 888	29 741	207 217
6718	Autres charges exceptionnelles gestion	0	0	0	0	0	0	0	0	0	0	29 741	29 741
673	Titres annulés (sur exercices antérieurs	0	1 588	0	0	0	0	0	0	0	6 345	0	7 933
67441	Subv. budgets annexes et régies (AF)	0	0	0	0	0	0	0	0	0	169 543	0	169 543
68	Dot. aux amortissements et provisions	0	0	0	0	0	0	0	0	0	0	0	0
<i>Dépenses d'ordre</i>		<i>8 219 665</i>	<i>0</i>	<i>0</i>	<i>0</i>	<i>0</i>	<i>0</i>	<i>0</i>	<i>0</i>	<i>0</i>	<i>0</i>	<i>0</i>	<i>8 219 665</i>
042	<i>Opérat° ordre transfert entre sections</i>	<i>8 219 665</i>	<i>0</i>	<i>0</i>	<i>0</i>	<i>0</i>	<i>0</i>	<i>0</i>	<i>0</i>	<i>0</i>	<i>0</i>	<i>0</i>	<i>8 219 665</i>

Annexe 8

SYNDICAT ENERGIE INDRE-ET-LOIRE - BUDGET PRINCIPAL - CA - 2023

Art. (1)	Libellé	01 Opérations non ventilables	0 Services généraux administrat <sup>e</sup> publiques	1 Sécurité et salubrité publiques	2 Enseignement - Formation	3 Culture	4 Sport et jeunesse	5 Interventions sociales et santé	6 Famille	7 Logement	8 Aménagt et services urbains, environnem	9 Action économique	TOTAL
6811	Dot. amort. et prov. Immos incorporelles	8 219 665	0	0	0	0	0	0	0	0	0	0	8 219 665
043	Opérat <sup>e</sup> ordre intérieur de la section	0	0	0	0	0	0	0	0	0	0	0	0
002	Déficit de fonctionnement reporté	0	0	0	0	0	0	0	0	0	0	0	0

RECETTES													
<b>Total recettes de fonctionnement</b>		<b>9 096 305</b>	<b>163 226</b>	<b>0</b>	<b>0</b>	<b>0</b>	<b>0</b>	<b>0</b>	<b>0</b>	<b>0</b>	<b>2 634 499</b>	<b>15 996 554</b>	<b>27 890 584</b>
Recettes réelles		0	163 226	0	0	0	0	0	0	0	2 634 499	15 996 554	18 794 279
<b>013</b>	<b>Atténuations de charges</b>	<b>0</b>	<b>95 155</b>	<b>0</b>	<b>0</b>	<b>0</b>	<b>0</b>	<b>0</b>	<b>0</b>	<b>0</b>	<b>0</b>	<b>0</b>	<b>95 155</b>
6419	Remboursements rémunérations personnel	0	64 758	0	0	0	0	0	0	0	0	0	64 758
6479	Rembours sur autres charges sociales	0	30 397	0	0	0	0	0	0	0	0	0	30 397
<b>70</b>	<b>Produits des services, du domaine, vente</b>	<b>0</b>	<b>29 209</b>	<b>0</b>	<b>0</b>	<b>0</b>	<b>0</b>	<b>0</b>	<b>0</b>	<b>0</b>	<b>165 000</b>	<b>0</b>	<b>194 209</b>
70841	Mise à dispo personnel B.A. , régies	0	0	0	0	0	0	0	0	0	165 000	0	165 000
70872	Remb. frais B.A. et régies municipales	0	8 887	0	0	0	0	0	0	0	0	0	8 887
70878	Remb. frais par d'autres redevables	0	20 322	0	0	0	0	0	0	0	0	0	20 322
<b>73</b>	<b>Impôts et taxes</b>	<b>0</b>	<b>2 375</b>	<b>0</b>	<b>0</b>	<b>0</b>	<b>0</b>	<b>0</b>	<b>0</b>	<b>0</b>	<b>0</b>	<b>13 241 572</b>	<b>13 243 947</b>
7328	Autres fiscalités reversées	0	2 375	0	0	0	0	0	0	0	0	0	2 375
7351	Taxe consommation finale d'électricité	0	0	0	0	0	0	0	0	0	0	13 241 572	13 241 572
<b>74</b>	<b>Dotations et participations</b>	<b>0</b>	<b>28 984</b>	<b>0</b>	<b>0</b>	<b>0</b>	<b>0</b>	<b>0</b>	<b>0</b>	<b>0</b>	<b>1 695 823</b>	<b>0</b>	<b>1 724 806</b>
744	FCTVA	0	2 120	0	0	0	0	0	0	0	58 309	0	60 429
74718	Autres participations Etat	0	0	0	0	0	0	0	0	0	1 022	0	1 022
74748	Participat <sup>e</sup> Autres communes	0	0	0	0	0	0	0	0	0	1 308 888	0	1 308 888
74758	Participat <sup>e</sup> Autres groupements	0	0	0	0	0	0	0	0	0	326 971	0	326 971
7478	Participat <sup>e</sup> Autres organismes	0	26 300	0	0	0	0	0	0	0	632	0	26 933
7488	Autres attributions et participations	0	563	0	0	0	0	0	0	0	0	0	563
<b>75</b>	<b>Autres produits de gestion courante</b>	<b>0</b>	<b>2 177</b>	<b>0</b>	<b>0</b>	<b>0</b>	<b>0</b>	<b>0</b>	<b>0</b>	<b>0</b>	<b>702 339</b>	<b>2 754 982</b>	<b>3 459 499</b>
757	Redevances versées par fermiers, conces.	0	0	0	0	0	0	0	0	0	702 339	2 754 982	3 457 322
7588	Autres produits div. de gestion courante	0	2 177	0	0	0	0	0	0	0	0	0	2 177
<b>76</b>	<b>Produits financiers</b>	<b>0</b>	<b>3 429</b>	<b>0</b>	<b>0</b>	<b>0</b>	<b>0</b>	<b>0</b>	<b>0</b>	<b>0</b>	<b>0</b>	<b>0</b>	<b>3 429</b>
7688	Autres	0	3 429	0	0	0	0	0	0	0	0	0	3 429

SYNDICAT ENERGIE INDRE-ET-LOIRE - BUDGET PRINCIPAL - CA - 2023

Art. (1)	Libellé	01 Opérations non ventilables	0 Services généraux administrat° publiques	1 Sécurité et salubrité publiques	2 Enseignement - Formation	3 Culture	4 Sport et jeunesse	5 Interventions sociales et santé	6 Famille	7 Logement	8 Aménagt et services urbains, environnement	9 Action économique	TOTAL
77	Produits exceptionnels	0	1 897	0	0	0	0	0	0	0	71 338	0	73 235
7788	Produits exceptionnels divers	0	1 897	0	0	0	0	0	0	0	71 338	0	73 235
78	Reprise sur amortissements et provisions	0	0	0	0	0	0	0	0	0	0	0	0
<i>Recettes d'ordre</i>		<i>3 898 985</i>	<i>0</i>	<i>0</i>	<i>0</i>	<i>0</i>	<i>0</i>	<i>0</i>	<i>0</i>	<i>0</i>	<i>0</i>	<i>0</i>	<i>3 898 985</i>
042	<b>Opérat° ordre transfert entre sections</b>	<b>3 898 985</b>	<b>0</b>	<b>0</b>	<b>0</b>	<b>0</b>	<b>0</b>	<b>0</b>	<b>0</b>	<b>0</b>	<b>0</b>	<b>0</b>	<b>3 898 985</b>
7768	<i>Neutral. amort. subv. équip. versées</i>	<i>673 520</i>	<i>0</i>	<i>0</i>	<i>0</i>	<i>0</i>	<i>0</i>	<i>0</i>	<i>0</i>	<i>0</i>	<i>0</i>	<i>0</i>	<i>673 520</i>
777	<i>Quote-part subv invest transf cpte résul</i>	<i>3 225 466</i>	<i>0</i>	<i>0</i>	<i>0</i>	<i>0</i>	<i>0</i>	<i>0</i>	<i>0</i>	<i>0</i>	<i>0</i>	<i>0</i>	<i>3 225 466</i>
043	<b>Opérat° ordre intérieur de la section</b>	<b>0</b>	<b>0</b>	<b>0</b>	<b>0</b>	<b>0</b>	<b>0</b>	<b>0</b>	<b>0</b>	<b>0</b>	<b>0</b>	<b>0</b>	<b>0</b>
002	Excédent de fonctionnement reporté	5 197 320	0	0	0	0	0	0	0	0	0	0	5 197 320

(1)Le croisement par nature est fait au niveau de chacun des articles budgétaires.



## Annexe 8

SYNDICAT ENERGIE INDRE-ET-LOIRE - BUDGET PRINCIPAL - CA - 2023

<b>IV – ANNEXES</b>	<b>IV</b>
<b>ELEMENTS DU BILAN – ETAT DE LA DETTE – DETAIL DES CREDITS DE TRESORERIE</b>	<b>A2.1</b>

### A2.1 – DETAIL DES CREDITS DE TRESORERIE (1)

Nature (Pour chaque ligne, indiquer le numéro de contrat)	Date de la décision de réaliser la ligne de trésorerie (2)	Montant maximum autorisé au 01/01/N	Montant des tirages N	Montant des remboursements N		Encours restant dû au 31/12/N
				Intérêts (3)	Remboursement du tirage	
5191 Avances du Trésor						
5192 Avances de trésorerie						
51931 Lignes de trésorerie						
9622450028-FL	09/06/2022	4 500 000,00	590 000,00	210,74	590 000,00	0,00
Arkea	02/06/2023	4 500 000,00	0,00	0,00	0,00	0,00
51932 Lignes de trésorerie liées à un emprunt						
5194 Billets de trésorerie						
5198 Autres crédits de trésorerie						
<b>519 Crédits de trésorerie (Total)</b>		<b>9 000 000,00</b>	<b>590 000,00</b>	<b>210,74</b>	<b>590 000,00</b>	<b>0,00</b>

(1) Circulaire n° NOR : INTB8900071C du 22/02/1989.

(2) Indiquer la date de la délibération de l'assemblée autorisant la ligne de trésorerie ou la date de la décision de l'ordonnateur de réaliser la ligne de trésorerie sur la base d'un montant maximum autorisé par l'organe délibérant (article L. 2122-22 du CGCT).

(3) Il s'agit des intérêts comptabilisés au compte 6615.

SYNDICAT ENERGIE INDRE-ET-LOIRE - BUDGET PRINCIPAL - CA - 2023

<b>IV – ANNEXES</b>	<b>IV</b>
<b>ELEMENTS DU BILAN – ETAT DE LA DETTE – REPARTITION PAR NATURE DE DETTE</b>	<b>A2.2</b>

**A2.2 – REPARTITION PAR NATURE DE DETTE (hors 16449 et 166)**

Nature (Pour chaque ligne, indiquer le numéro de contrat)	Emprunts et dettes à l'origine du contrat													
	Organisme prêteur ou chef de file	Date de signature	Date d'émission ou date de mobilisation (1)	Date du premier remboursement	Nominal (2)	Type de taux d'intérêt (3)	Index (4)	Taux initial		Devise	Périodicité des remboursements (6)	Profil d'amortissement (7)	Possibilité de remboursement anticipé O/N	Catégorie d'emprunt (8)
								Niveau de taux (5)	Taux actuariel					
<b>163 Emprunts obligataires (Total)</b>					0,00									
<b>164 Emprunts auprès des établissements financiers (Total)</b>					10 000 000,00									
1641 Emprunts en euros (total)					10 000 000,00									
	La Banque Postale				4 000 000,00	F		0,000	0,760		T	C	N	A-1
	Crédit Coopératif				2 000 000,00	F		0,000	0,670		T	P	N	A-1
	Crédit Agricole				2 000 000,00	F		0,000	0,780		S	P	N	A-1
	Crédit Mutuel				2 000 000,00	F		0,000	3,000		T	C	O	A-1
1643 Emprunts en devises (total)					0,00									
16441 Emprunts assortis d'une option de tirage sur ligne de trésorerie (total)					0,00									
<b>165 Dépôts et cautionnements reçus (Total)</b>					0,00									
<b>167 Emprunts et dettes assortis de conditions particulières (Total)</b>					0,00									
1671 Avances consolidées du Trésor (total)					0,00									
1672 Emprunts sur comptes spéciaux du Trésor (total)					0,00									
1675 Dettes pour METP et PPP (total)					0,00									
1676 Dettes envers locataires-acquéreurs (total)					0,00									
1678 Autres emprunts et dettes (total)					0,00									

## Annexe 8

### SYNDICAT ENERGIE INDRE-ET-LOIRE - BUDGET PRINCIPAL - CA - 2023

Nature (Pour chaque ligne, indiquer le numéro de contrat)	Emprunts et dettes à l'origine du contrat													
	Organisme prêteur ou chef de file	Date de signature	Date d'émission ou date de mobilisation (1)	Date du premier remboursement	Nominal (2)	Type de taux d'intérêt (3)	Index (4)	Taux initial		Devise	Périodicité des remboursements (6)	Profil d'amortissement (7)	Possibilité de remboursement anticipé O/N	Catégorie d'emprunt (8)
								Niveau de taux (5)	Taux actuariel					
168 Emprunts et dettes assimilés (Total)					0,00									
1681 Autres emprunts (total)					0,00									
1682 Bons à moyen terme négociables (total)					0,00									
1687 Autres dettes (total)					0,00									
<b>Total général</b>					<b>10 000 000,00</b>									

(1) Si un emprunt donne lieu à plusieurs mobilisations, indiquer la date de la première mobilisation.

(2) Nominal : montant emprunté à l'origine.

(3) Type de taux d'intérêt : F : fixe ; V : variable simple ; C : complexe (c'est-à-dire un taux variable qui n'est pas seulement défini comme la simple addition d'un taux usuel de référence et d'une marge exprimée en point de pourcentage).

(4) Mentionner le ou les types d'index (ex : Euribor 3 mois).

(5) Indiquer le niveau de taux à l'origine du contrat.

(6) Indiquer la périodicité des remboursements : A : annuelle ; M : mensuelle ; B : bimestrielle, S : semestrielle, T : trimestrielle, X autre.

(7) Indiquer C pour amortissement constant, P pour amortissement progressif, F pour *in fine*, X pour autres à préciser.

(8) Catégorie d'emprunt à l'origine. Exemple A-1 (cf. la classification des emprunts suivant la typologie de la circulaire IOCB1015077C du 25 juin 2010 sur les produits financiers offerts aux collectivités territoriales).

SYNDICAT ENERGIE INDRE-ET-LOIRE - BUDGET PRINCIPAL - CA - 2023

<b>IV – ANNEXES</b>	<b>IV</b>
<b>ELEMENTS DU BILAN – ETAT DE LA DETTE – REPARTITION PAR NATURE DE DETTE</b>	<b>A2.2</b>

**A2.2 – REPARTITION PAR NATURE DE DETTE (hors 16449 et 166) (suite)**

Nature (Pour chaque ligne, indiquer le numéro de contrat)	Couverture ? O/N (10)	Montant couvert	Catégorie d'emprunt après couverture éventuelle (11)	Capital restant dû au 31/12/N	Durée résiduelle (en années)	Emprunts et dettes au 31/12/N			Annuité de l'exercice			ICNE de l'exercice
						Taux d'intérêt			Capital	Charges d'intérêt (15)	Intérêts perçus (le cas échéant) (16)	
						Type de taux (12)	Index (13)	Niveau de taux d'intérêt au 31/12/N (14)				
<b>163 Emprunts obligataires (Total)</b>		0,00		0,00				0,00	0,00	0,00	0,00	
<b>164 Emprunts auprès des établissements financiers (Total)</b>		0,00		8 650 798,53				522 208,02	98 537,05	0,00	7 714,34	
1641 Emprunts en euros (total)		0,00		8 650 798,53				522 208,02	98 537,05	0,00	7 714,34	
	N	0,00	A-1	3 300 000,00	16,50	F	0,760	200 000,00	26 030,00	0,00	1 950,67	
	N	0,00	A-1	1 764 396,60	17,50	F	0,670	94 714,79	12 218,41	0,00	2 841,15	
	N	0,00	A-1	1 719 735,26	17,00	F	0,780	94 159,90	14 158,50	0,00	2 922,52	
	N	0,00	A-1	1 866 666,67	14,00	F	3,000	133 333,33	46 130,14	0,00	0,00	
1643 Emprunts en devises (total)		0,00		0,00				0,00	0,00	0,00	0,00	
16441 Emprunts assortis d'une option de tirage sur ligne de trésorerie (total) (9)		0,00		0,00				0,00	0,00	0,00	0,00	
<b>165 Dépôts et cautionnements reçus (Total)</b>		0,00		0,00				0,00	0,00	0,00	0,00	
<b>167 Emprunts et dettes assortis de conditions particulières (Total)</b>		0,00		0,00				0,00	0,00	0,00	0,00	
1671 Avances consolidées du Trésor (total)		0,00		0,00				0,00	0,00	0,00	0,00	
1672 Emprunts sur comptes spéciaux (total)		0,00		0,00				0,00	0,00	0,00	0,00	
1675 Dettes pour METP et PPP (total)		0,00		0,00				0,00	0,00	0,00	0,00	
1676 Dettes envers locataires-acquéreurs (total)		0,00		0,00				0,00	0,00	0,00	0,00	
1678 Autres emprunts et dettes (total)		0,00		0,00				0,00	0,00	0,00	0,00	
<b>168 Emprunts et dettes assimilés (Total)</b>		0,00		0,00				0,00	0,00	0,00	0,00	
1681 Autres emprunts (total)		0,00		0,00				0,00	0,00	0,00	0,00	
1682 Bons à moyen terme négociables (total)		0,00		0,00				0,00	0,00	0,00	0,00	
1687 Autres dettes (total)		0,00		0,00				0,00	0,00	0,00	0,00	
<b>Total général</b>		<b>0,00</b>		<b>8 650 798,53</b>				<b>522 208,02</b>	<b>98 537,05</b>	<b>0,00</b>	<b>7 714,34</b>	

## Annexe 8

SYNDICAT ENERGIE INDRE-ET-LOIRE - BUDGET PRINCIPAL - CA - 2023

<b>IV – ANNEXES</b>	<b>IV</b>
<b>ELEMENTS DU BILAN – ETAT DE LA DETTE – REPARTITION DES EMPRUNTS PAR STRUCTURE DE TAUX</b>	<b>A2.3</b>

### A2.3 – REPARTITION DES EMPRUNTS PAR STRUCTURE DE TAUX (HORS A1)

Emprunts ventilés par structure de taux selon le risque le plus élevé (Pour chaque ligne, indiquer le numéro de contrat) (1)	Organisme prêteur ou chef de file	Nominal (2)	Capital restant dû au 31/12/N (3)	Type d'indices (4)	Durée du contrat	Dates des périodes bonifiées	Taux minimal (5)	Taux maximal (6)	Coût de sortie (7)	Taux maximal après couverture éventuelle (8)	Niveau du taux au 31/12/N (9)	Intérêts payés au cours de l'exercice (10)	Intérêts perçus au cours de l'exercice (le cas échéant) (11)	% par type de taux selon le capital restant dû
Echange de taux, taux variable simple plafonné (cap) ou encadré (tunnel) (A)														
<b>TOTAL (A)</b>		0,00	0,00						0,00			0,00	0,00	0,00
Barrière simple (B)														
<b>TOTAL (B)</b>		0,00	0,00						0,00			0,00	0,00	0,00
Option d'échange (C)														
<b>TOTAL (C)</b>		0,00	0,00						0,00			0,00	0,00	0,00
Multiplicateur jusqu'à 3 ou multiplicateur jusqu'à 5 capé (D)														
<b>TOTAL (D)</b>		0,00	0,00						0,00			0,00	0,00	0,00
Multiplicateur jusqu'à 5 (E)														
<b>TOTAL (E)</b>		0,00	0,00						0,00			0,00	0,00	0,00
Autres types de structures (F)														
<b>TOTAL (F)</b>		0,00	0,00						0,00			0,00	0,00	0,00
<b>TOTAL GENERAL</b>		0,00	0,00						0,00			0,00	0,00	0,00

(1) Répartir les emprunts selon le type de structure de taux (de A à F selon la classification de la charte de bonne conduite) en fonction du risque le plus élevé à courir sur toute la durée de vie du contrat de prêt et après opérations de couverture éventuelles.

(2) Nominal : montant emprunté à l'origine. En cas de couverture partielle d'un emprunt, indiquer séparément sur deux lignes la part du nominal couvert et la part non couverte.

(3) En cas de couverture partielle d'un emprunt, indiquer séparément sur deux lignes la part du capital restant dû couvert et la part non couverte.

(4) Indiquer la classification de l'indice sous-jacent suivant la typologie de la circulaire du 25 juin 2010 sur les produits financiers (de 1 à 6). 1 : Indice zone euro / 2 : Indices inflation française ou zone euro ou écart entre ces indices / 3 : Ecart indice zone euro / 4 : Indices hors zone euro ou écart d'indices dont l'un est hors zone euro / 5 : écarts d'indices hors zone euro / 6 : autres indices.

(5) Taux hors opération de couverture. Indiquer le montant, l'index ou la formule correspondant au taux minimal du contrat de prêt sur toute la durée du contrat.

(6) Taux hors opération de couverture. Indiquer le montant, l'index ou la formule correspondant au taux maximal du contrat de prêt sur toute la durée du contrat.

(7) Coût de sortie : indiquer le montant de l'indemnité contractuelle de remboursement définitif de l'emprunt au 31/12/N ou le cas échéant, à la prochaine date d'échéance.

(8) Montant, index ou formule.

(9) Indiquer le niveau de taux après opérations de couverture éventuelles. Pour les emprunts à taux variables, indiquer le niveau moyen du taux constaté sur l'année.

(10) Indiquer les intérêts dus au titre du contrat initial et comptabilisés à l'article 66111 et des intérêts éventuels dus au titre du contrat d'échange et comptabilisés à l'article 668.

(11) Indiquer les intérêts reçus au titre du contrat d'échange et comptabilisés au 768.

SYNDICAT ENERGIE INDRE-ET-LOIRE - BUDGET PRINCIPAL - CA - 2023

<b>IV – ANNEXES</b>	<b>IV</b>
<b>ELEMENTS DU BILAN – ETAT DE LA DETTE – TYPOLOGIE DE LA REPARTITION DE L'ENCOURS</b>	<b>A2.4</b>

**A2.4 – TYPOLOGIE DE LA REPARTITION DE L'ENCOURS (1)**

Indices sous-jacents		(1) Indices zone euro	(2) Indices inflation française ou zone euro ou écart entre ces indices	(3) Ecart d'indices zone euro	(4) Indices hors zone euro et écarts d'indices dont l'un est un indice hors zone euro	(5) Ecart d'indices hors zone euro	(6) Autres indices
<b>Structure</b>							
<b>(A) Taux fixe simple. Taux variable simple. Echange de taux fixe contre taux variable ou inversement. Echange de taux structuré contre taux variable ou taux fixe (sens unique). Taux variable simple plafonné (cap) ou encadré (tunnel)</b>	Nombre de produits	4	0	0	0	0	
	% de l'encours	100,01	0,00	0,00	0,00	0,00	
	Montant en euros	8 650 798,53	0,00	0,00	0,00	0,00	
<b>(B) Barrière simple. Pas d'effet de levier</b>	Nombre de produits	0	0	0	0	0	
	% de l'encours	0,00	0,00	0,00	0,00	0,00	
	Montant en euros	0,00	0,00	0,00	0,00	0,00	
<b>(C) Option d'échange (swaption)</b>	Nombre de produits	0	0	0	0	0	
	% de l'encours	0,00	0,00	0,00	0,00	0,00	
	Montant en euros	0,00	0,00	0,00	0,00	0,00	
<b>(D) Multiplicateur jusqu'à 3 ; multiplicateur jusqu'à 5 capé</b>	Nombre de produits	0	0	0	0	0	
	% de l'encours	0,00	0,00	0,00	0,00	0,00	
	Montant en euros	0,00	0,00	0,00	0,00	0,00	
<b>(E) Multiplicateur jusqu'à 5</b>	Nombre de produits	0	0	0	0	0	
	% de l'encours	0,00	0,00	0,00	0,00	0,00	
	Montant en euros	0,00	0,00	0,00	0,00	0,00	
<b>(F) Autres types de structures</b>	Nombre de produits						0
	% de l'encours						0,00
	Montant en euros						0,00

(1) Cette annexe retrace le stock de dette au 31/12/N après opérations de couverture éventuelles.

Annexe 8

SYNDICAT ENERGIE INDRE-ET-LOIRE - BUDGET PRINCIPAL - CA - 2023

<b>IV – ANNEXES</b>	<b>IV</b>
<b>ELEMENTS DU BILAN METHODES UTILISEES POUR LES AMORTISSEMENTS</b>	<b>A3</b>

**A3 – AMORTISSEMENTS – METHODES UTILISEES**

CHOIX DE L'ASSEMBLEE DELIBERANTE			Délibération du
<b>Biens de faible valeur</b> Seuil unitaire en deçà duquel les immobilisations de peu de valeur s'amortissent sur un an (article R. 2321-1 du CGCT) : 500.00 €			2015-12-15
Procédure d'amortissement (linéaire, dégressif, variable)	Catégories de biens amortis	Durée (en années)	
L	Subv. d'équipement finançant des biens mobiliers, matériels, études	5	
L	Concessions et droits similaires, brevets, licences (matériel informatique), frais d'études	3	17/12/2002
L	Terrains (assimilé à Patrimoine immobilier)	20	17/12/2002
L	Agencements et aménagements de terrains (assimilé à Patrimoine immobilier)	20	17/12/2002
L	Constructions (assimilé à Patrimoine immobilier)	20	17/12/2002
L	Matériel de transport	4	17/12/2002
L	Matériel de bureau et matériel informatique	3	17/12/2002
L	Mobilier	10	17/12/2002
L	Ouvrages d'électricité	30	13/12/2011
L	Patrimoine d'éclairage public	25	05/04/2012
L	Patrimoine d'éclairage public (précisions comptables)	25	10/10/2013
L	Patrimoine des bornes de charge pour véhicule électriques et hydrides	20	10/10/2013
L	Installations de voirie	5	11/09/2014
L	Subventions reçues	20	15/12/2015
L	Subv. d'équipement finançant des biens immobiliers ou installations mandatées avant le 01/01/2016	15	13/12/2016
L	Subv. d'équipement finançant des biens immobiliers ou installations mandatées après le 01/01/2016	30	13/12/2016

SYNDICAT ENERGIE INDRE-ET-LOIRE - BUDGET PRINCIPAL - CA - 2023

<b>IV – ANNEXES</b>	<b>IV</b>
<b>ELEMENTS DU BILAN</b>	
<b>EQUILIBRE DES OPERATIONS FINANCIERES – DEPENSES</b>	<b>A6.1</b>

**DEPENSES A COUVRIR PAR DES RESSOURCES PROPRES**

Art. (1)	Libellé (1)	Crédits de l'exercice (BP + BS + DM + RAR N-1)	Réalisations
<b>DEPENSES TOTALES A COUVRIR PAR DES RESSOURCES PROPRES =A + B</b>		<b>4 102 234,44</b>	<b>3 747 673,73</b>
<b>16 Emprunts et dettes assimilées (A)</b>		<b>600 000,00</b>	<b>522 208,01</b>
1631	Emprunts obligataires	0,00	0,00
1641	Emprunts en euros	600 000,00	522 208,01
1643	Emprunts en devises	0,00	0,00
16441	Opérat° afférentes à l'emprunt	0,00	0,00
1671	Avances consolidées du Trésor	0,00	0,00
1672	Emprunts sur comptes spéciaux du Trésor	0,00	0,00
1678	Autres emprunts et dettes	0,00	0,00
1681	Autres emprunts	0,00	0,00
1682	Bons à moyen terme négociables	0,00	0,00
1687	Autres dettes	0,00	0,00
<b>Dépenses et transferts à déduire des ressources propres (B)</b>		<b>3 502 234,44</b>	<b>3 225 465,72</b>
10...	Reprise de dotations, fonds divers et réserves		
10...	Reversement de dotations, fonds divers et réserves		
139	Subv. invest. transférées cpte résultat	3 000 000,00	3 225 465,72
020	Dépenses imprévues	502 234,44	0,00

	Op. de l'exercice I	Restes à réaliser en dépenses au 31/12	Solde d'exécution D001 de l'exercice précédent (N-1)	TOTAL II
<b>Dépenses à couvrir par des ressources propres</b>	<b>3 747 673,73</b>	<b>1 552 997,73</b>	<b>2 247 129,82</b>	<b>7 547 801,28</b>

(1) Détailler les chapitres budgétaires par article conformément au plan de comptes.



Annexe 8

SYNDICAT ENERGIE INDRE-ET-LOIRE - BUDGET PRINCIPAL - CA - 2023

<b>IV – ANNEXES</b>	<b>IV</b>
<b>ELEMENTS DU BILAN</b>	
<b>EQUILIBRE DES OPERATIONS FINANCIERES – RECETTES</b>	<b>A6.2</b>

**RESSOURCES PROPRES**

Art. (1)	Libellé (1)	Crédits de l'exercice (BP + BS + DM + RAR N-1)	Réalisations
<b>RECETTES (RESSOURCES PROPRES) = a + b</b>		<b>19 869 669,49</b>	<b>III 10 523 771,12</b>
<b>Ressources propres externes de l'année (a)</b>		<b>4 158 349,83</b>	<b>2 304 106,26</b>
10222	FCTVA	700 000,00	1 065 376,91
10223	TLE	0,00	0,00
10226	Taxe d'aménagement	0,00	0,00
10228	Autres fonds	0,00	0,00
13146	Attributions de compensation d'investissement	0,00	0,00
13156	Attributions de compensation d'investissement	0,00	0,00
13246	Attributions de compensation d'investissement	0,00	0,00
13256	Attributions de compensation d'investissement	0,00	0,00
138	Autres subvent° invest. non transf.	0,00	0,00
26...	Participations et créances rattachées		
27...	Autres immobilisations financières		
271	Titres immobilisés (droits de propriété)	0,00	625 200,00
2762	Créances transfert droit déduct° TVA	3 413 349,83	613 349,83
276348	Créance Autres communes	45 000,00	179,52
<b>Ressources propres internes de l'année (b) (2)</b>		<b>15 711 319,66</b>	<b>8 219 664,86</b>
15...	Provisions pour risques et charges		
169	Primes de remboursement des obligations	0,00	0,00
26...	Participations et créances rattachées		
27...	Autres immobilisations financières		
28...	Amortissement des immobilisations		
28031	Frais d'études	60 000,00	0,00
2804132	Subv. Dpt : Bâtiments, installations	5 000,00	5 000,00
28041482	Subv.Cne : Bâtiments, installations	630 000,00	590 398,69
28041582	GFP : Bâtiments, installations	60 000,00	56 432,44
2804182	Autres org pub - Bâtiments et installat°	3 000,00	2 475,72
280422	Privé : Bâtiments, installations	20 000,00	19 001,95
2804412	Sub nat org pub - Bâtiments, installat°	1 000,00	210,84
28051	Concessions et droits similaires	40 000,00	32 985,60
281311	Hôtel de ville	61 000,00	60 220,32
28135	Installations générales, agencements, ..	117 000,00	113 697,37
281534	Réseaux d'électrification	6 600 000,00	6 655 224,61
281538	Autres réseaux	5 000,00	3 311,95
28158	Autres installat°, matériel et outillage	140 000,00	139 439,17
2817534	Réseaux d'électrification (m. à dispo)	1 220 000,00	515 251,00
28181	Installations générales, aménagt divers	2 000,00	184,36
28183	Matériel de bureau et informatique	25 000,00	20 631,20
28184	Mobilier	10 000,00	5 199,64
28188	Autres immo. corporelles	1 000,00	0,00
29...	Prov. pour dépréciat° immobilisations		
39...	Prov. dépréciat° des stocks et en-cours		
481...	Charges à rép. sur plusieurs exercices		
49...	Prov. dépréc. comptes de tiers		
59...	Prov. dépréc. comptes financiers		
024	Produits des cessions d'immobilisations	0,00	0,00
021	Virement de la sect° de fonctionnement	6 711 319,66	0,00

Opérations de l'exercice III	Restes à réaliser en recettes au 31/12	Solde d'exécution R001 de l'exercice précédent	Affectation R1068 de l'exercice précédent	TOTAL IV
------------------------------------	---	--	---	-------------

**SYNDICAT ENERGIE INDRE-ET-LOIRE - BUDGET PRINCIPAL - CA - 2023**

<b>Total ressources propres disponibles</b>	<b>10 523 771,12</b>	<b>660 730,25</b>	<b>0,00</b>	<b>1 433 360,62</b>	<b>12 617 861,99</b>
---	----------------------	-------------------	-------------	---------------------	----------------------

	<b>Montant</b>	
<b>Dépenses à couvrir par des ressources propres</b>	<b>II</b>	<b>7 547 801,28</b>
<b>Ressources propres disponibles</b>	<b>IV</b>	<b>12 617 861,99</b>
<b>Solde</b>	<b>V = IV - II (3)</b>	<b>5 070 060,71</b>

(1) Les comptes 15, 169, 26, 27, 28, 29, 39, 481, 49 et 59 sont à détailler conformément au plan de comptes.

(2) Les comptes 15, 29, 39, 49 et 59 sont présentés uniquement si la commune ou l'établissement applique le régime des provisions budgétaires.

(3) Indiquer le signe algébrique.

## Annexe 8

SYNDICAT ENERGIE INDRE-ET-LOIRE - BUDGET PRINCIPAL - CA - 2023

<b>IV – ANNEXES</b>	<b>IV</b>
<b>ELEMENTS DU BILAN</b>	
<b>ETAT DE VENTILATION DES DEPENSES ET RECETTES DES SERVICES ASSUJETTIS A LA TVA – SECTION DE FONCTIONNEMENT</b>	<b>A7.2.1</b>

(Article R. 2313-3 du CGCT – Services assujettis sans faire l'objet d'un budget distinct du budget général)

### TVA CONCESSION ELEC (1)

#### A7.2.1 – SECTION DE FONCTIONNEMENT – DEPENSES

DEPENSES – MANDATS EMIS		
Article (2)	Libellé (2)	Montant
011	Charges à caractère général	0,00
012	Charges de personnel, frais assimilés	0,00
65	Autres charges de gestion courante	0,00
66	Charges financières	0,00
67	Charges exceptionnelles	0,00
68	Dotations provisions semi-budgétaires (3)	0,00
014	Atténuations de produits	0,00
<b>Total des dépenses réelles</b>		<b>0,00</b>
042	Opérat° ordre transfert entre sections	0,00
043	Opérat° ordre intérieur de la section	0,00
<b>Total des dépenses d'ordre</b>		<b>0,00</b>
<b>TOTAL GENERAL</b>		<b>0,00</b>

#### A7.2.1 – SECTION DE FONCTIONNEMENT – RECETTES

RECETTES – TITRES EMIS		
Article (2)	Libellé (2)	Montant
70	Produits services, domaine et ventes div	0,00
73	Impôts et taxes	0,00
74	Dotations et participations	0,00
75	Autres produits de gestion courante	2 231 863,10
757	REDEVANCES VERSEES PAR LES FERMIERS ET CONCESSION.	2 231 863,10
76	Produits financiers	0,00
77	Produits exceptionnels	0,00
78	Reprises provisions semi-budgétaires (3)	0,00
013	Atténuations de charges	0,00
<b>Total des recettes réelles</b>		<b>2 231 863,10</b>
042	Opérat° ordre transfert entre sections	0,00
043	Opérat° ordre intérieur de la section	0,00
<b>Total des recettes d'ordre</b>		<b>0,00</b>
<b>TOTAL GENERAL</b>		<b>2 231 863,10</b>

(1) Compléter par le nom du service assujetti à la TVA.

(2) Détailler les chapitres budgétaires par article conformément au plan de comptes appliqué par le service.

(3) Si la commune ou l'établissement a opté pour les provisions semi-budgétaires.

SYNDICAT ENERGIE INDRE-ET-LOIRE - BUDGET PRINCIPAL - CA - 2023

<b>IV – ANNEXES</b>	<b>IV</b>
<b>ELEMENTS DU BILAN</b>	
<b>ETAT DE VENTILATION DES DEPENSES ET RECETTES DES SERVICES ASSUJETTIS A LA TVA – SECTION D'INVESTISSEMENT</b>	<b>A7.2.2</b>

(Article R. 2313-3 du CGCT – Services assujettis sans faire l'objet d'un budget distinct du budget général)

**TVA CONCESSION ELEC(1)**

**A7.2.2 – SECTION D'INVESTISSEMENT - DEPENSES**

DEPENSES – MANDATS EMIS		
Article (2)	Libellé (2)	Montant
10	Dotations, fonds divers et réserves	0,00
13	Subventions d'investissement	0,00
16	Emprunts et dettes assimilées	0,00
20	Immobilisations incorporelles (hors opérations.)	0,00
204	Subventions d'équipement versées (hors opérations)	0,00
21	Immobilisations corporelles (hors opérations)	11 229 955,04
21534	RESEAUX D'ELECTRIFICATION	11 229 955,04
22	Immobilisations reçues en affectation (hors opérations)	0,00
23	Immobilisations en cours (hors opérations)	0,00
26	Participat° et créances rattachées	0,00
27	Autres immobilisations financières	0,00
Opérations d'équipement (1 ligne par opération)		
Opérations pour compte de tiers (1 ligne par opération)		
<b>Total des dépenses réelles</b>		<b>11 229 955,04</b>
040	Opérat° ordre transfert entre sections	0,00
041	Opérations patrimoniales	0,00
<b>Total des dépenses d'ordre</b>		<b>0,00</b>
<b>TOTAL GENERAL</b>		<b>11 229 955,04</b>

**A7.2.2 – SECTION D'INVESTISSEMENT – RECETTES**

RECETTES – TITRES EMIS		
Article (2)	Libellé (2)	Montant
10	Dotations, fonds divers et réserves	0,00
13	Subventions d'investissement	0,00
16	Emprunts et dettes assimilées	0,00
20	Immobilisations incorporelles	0,00
204	Subventions d'équipement versées	0,00
21	Immobilisations corporelles	0,00
22	Immobilisations reçues en affectation	0,00
23	Immobilisations en cours	0,00
26	Participat° et créances rattachées	0,00
27	Autres immobilisations financières	0,00
Opérations pour compte de tiers (1 ligne par opération)		
<b>Total des recettes réelles</b>		<b>0,00</b>
040	Opérat° ordre transfert entre sections	0,00
041	Opérations patrimoniales	0,00
<b>Total des recettes d'ordre</b>		<b>0,00</b>
<b>TOTAL GENERAL</b>		<b>0,00</b>

(1) Compléter par le nom du service assujetti à la TVA.

(2) Détailler les chapitres budgétaires par article conformément au plan de comptes appliqué par le service.

Annexe 8

SYNDICAT ENERGIE INDRE-ET-LOIRE - BUDGET PRINCIPAL - CA - 2023

<b>IV – ANNEXES</b>	<b>IV</b>
<b>ELEMENTS DU BILAN</b> <b>VARIATION DU PATRIMOINE (article R. 2313-3 du CGCT) – ENTREES</b>	<b>A10.1</b>

**A10.1 – ETAT DES ENTREES D'IMMOBILISATIONS**

Modalités et date d'acquisition	Désignation du bien	Valeur d'acquisition (coût historique)	Cumul des amortissements	Durée de l'amortissement
Acquisitions à titre onéreux				
31/12/2023	AUDITS EP 2023	59 971,95	0,00	0
31/12/2023	AVANCES FORFAITAIRES	7 533,00	0,00	0
31/12/2023	GAZ REGULARISATION AVANCE SUBVENTION EQUILIBRE NOUZILLY	0,02	0,00	0
31/12/2023	1 CAMERA THERMIQUE	2 214,00	0,00	20
31/12/2023	RACHAT 30 ACTIONS ENER37	300,00	0,00	0
31/12/2023	APPORT EN COMPTE COURANT ASSOCIE ENER37	180 000,00	0,00	0
31/12/2023	AUGMENTATION CAPITAL ENERCVL - 875 ACTIONS	350 200,00	0,00	0
31/12/2023	APPORT EN CAPITAL - SEM HY TOURAINE - 85 ACTIONS	8 500,00	0,00	0
31/12/2023	AUGMENTATION CAPITAL SEM RENOVATION ENERGETIQUE LOGEMENTS - 500 ACTIONS	50 000,00	0,00	0
31/12/2023	CERTIFICATS ELECTRONIQUES	918,00	0,00	3
31/12/2023	PARTICIPATION ETUDE DEPLOIEMENT ECOSYSTEME HYDROGENE	35 913,16	0,00	30
31/12/2023	ETUDE VINOGRHYD	19 110,00	0,00	3
31/12/2023	FDC ECLAIRAGE PUBLIC	305 623,58	0,00	30
31/12/2023	FDC TELECOMS	327 653,51	0,00	30
31/12/2023	FDC TRANSITION ENERGETIQUE	83 402,33	0,00	30
31/12/2023	FDC VEHICULES ELECTRIQUES	28 350,00	0,00	30
31/12/2023	FRAIS INSERTION	3 888,00	0,00	0
31/12/2023	GEOLOCALISATION ECLAIRAGE PUBLIC	33 174,49	0,00	0
31/12/2023	ACCOMPAGNEMENT MONTAGE PROJET HYTOURAINE	9 516,00	0,00	3
31/12/2023	SUPERCHARGEURS DC-DELTA	118 630,93	0,00	0
31/12/2023	BORNES DE RECHARGE	12 874,46	0,00	20
31/12/2023	RECONDITIONNEMENT AU FORMAT OCP	678 549,89	0,00	0
31/12/2023	LOGICIEL GESTION DES AFFAIRES	113 134,80	0,00	3
31/12/2023	ELABORATION SCHEMA DIRECTEUR DEPARTEMENTAL IRVE	55 872,00	0,00	0
31/12/2023	MATERIELS INFORMATIQUES	146 704,92	0,00	3
31/12/2023	FAUTEUIL DE BUREAU SPECIFIQUE	1 443,72	0,00	10
31/12/2023	CLIMATISEURS MOBILES LOCAL SERVEURS	735,10	0,00	10
31/12/2023	ETUDE DE FAISABILITE RENOVATION ET MODERNISATION HORLOGES D'ARMOIRES	24 840,00	0,00	0
31/12/2023	ECLAIRAGE PUBLIC			
31/12/2023	TRAVAUX EP LIES A L'ER	573 985,13	0,00	0
31/12/2023	TRAVAUX NEUFS EP	635 844,93	0,00	0
31/12/2023	TRAVAUX RENOUVELLEMENT EP	3 677 228,94	0,00	0
31/12/2023	TRAVAUX RESEAUX ELECTRIFICATION	17 151 645,85	0,00	30
31/12/2023	AMENAGEMENT EXTENSION RDC SIEIL	31 269,17	0,00	20
Acquisitions à titre gratuit				
Mise à disposition				
Affectation				
Mises en concession ou affermage				
Divers				
<b>TOTAL GENERAL</b>		<b>24 729 027,88</b>	<b>0,00</b>	

SYNDICAT ENERGIE INDRE-ET-LOIRE - BUDGET PRINCIPAL - CA - 2023

<b>IV – ANNEXES</b>	<b>IV</b>
<b>ELEMENTS DU BILAN VARIATION DU PATRIMOINE (article R. 2313-3 du CGCT) – SORTIES</b>	<b>A10.2</b>

**A10.2 – ETAT DES SORTIES DES BIENS D'IMMOBILISATIONS**

Modalités et date de sortie	Désignation du bien	Valeur d'acquisition (coût historique)	Durée de l'amort.	Cumul des amort. antérieurs	Valeur nette comptable au jour de la cession	Prix de cession	Plus ou moins values
Cessions à titre onéreux							
Cessions à titre gratuit							
Mise à disposition							
Affectation							
Mises en concession ou affermage							
Mise à la réforme							
Divers							
<b>TOTAL GENERAL</b>		0,00					0,00

## Annexe 8

SYNDICAT ENERGIE INDRE-ET-LOIRE - BUDGET PRINCIPAL - CA - 2023

<b>IV – ANNEXES</b>	<b>IV</b>
<b>ELEMENTS DU BILAN OPERATIONS LIEES AUX CESSIONS</b>	<b>A10.3</b>

### A10.3 – OPERATIONS LIEES AUX CESSIONS

Pour mémoire		Crédits ouverts (BP + DM)
Chapitre 024	Produits des cessions d'immobilisations	0,00

Produit des cessions		Réalizations
Compte 775	Produits des cessions d'immobilisations	0,00
Compte 675	Valeurs comptables des immobilisations cédées	0,00

SYNDICAT ENERGIE INDRE-ET-LOIRE - BUDGET PRINCIPAL - CA - 2023

<b>IV – ANNEXES</b>	<b>IV</b>
<b>ENGAGEMENTS HORS BILAN – ENGAGEMENTS DONNES ET RECUS ETAT DES AUTRES ENGAGEMENTS DONNES</b>	<b>B1.5</b>

**B1.5 – ETAT DES AUTRES ENGAGEMENTS DONNES**

Année d'origine	Nature de l'engagement	Organisme bénéficiaire	Durée en années	Périodicité	Dettes en capital à l'origine	Dettes en capital 31/12/N	Annuité versée au cours de l'exercice
<b>8017 Subventions à verser en annuités</b>					0,00	0,00	0,00
<b>8018 Autres engagements donnés</b>					944 750,10	944 750,10	506 021,00
<b>Au profit d'organismes publics</b>					0,00	0,00	0,00
<b>Au profit d'organismes privés (1)</b>					944 750,10	944 750,10	506 021,00
2014	Subvention d'équilibre - GAZ - CHATILLON-SUR-INDRE - 348-2014	SOREGIES	5	A	87 182,00	87 182,00	0,00
2016	Subvention d'équilibre - GAZ - BEAUMONT-LA-RONCE - 680-2016	SOREGIES	5	A	21 424,00	21 424,00	21 424,00
2016	Subvention d'équilibre - GAZ - THILLOUZE - 1333-2016	SOREGIES	5	A	46 947,00	46 947,00	46 947,00
2017	Subvention d'équilibre - GAZ - FRANCUEIL - 1592-2017	SOREGIES	5	A	36 567,00	36 567,00	36 567,00
2017	Subvention d'équilibre - GAZ - LES-HERMITES - 989-2017	SOREGIES	5	A	15 404,00	15 404,00	15 404,00
2017	Subvention d'équilibre - GAZ - MOSNES - 1340-2016	SOREGIES	5	A	49 676,00	49 676,00	0,00
2017	Subvention d'équilibre - GAZ - SAINT-BENOIT-LA-FORET - 1528-2017	SOREGIES	5	A	50 090,00	50 090,00	50 090,00
2017	Subvention d'équilibre - GAZ - SAINT-ROCH - 1012-2017	SOREGIES	5	A	17 604,00	17 604,00	17 604,00
2017	Subvention d'équilibre - GAZ - THIZAY - 487-2017	SOREGIES	5	A	22 866,00	22 866,00	22 866,00
2017	Subvention d'équilibre - GAZ - YZEURES-SUR-CREUSE - 1584-2017	SOREGIES	5	A	27 429,00	27 429,00	27 429,00
2018	Subvention d'équilibre - GAZ - ANTOGNY-LE-TILLAC - 1108-2018	SOREGIES	5	A	29 411,00	29 411,00	0,00
2018	Subvention d'équilibre - GAZ - AZAY-LE-RIDEAU - 1343-2018	SOREGIES	5	A	7 653,00	7 653,00	7 653,00
2018	Subvention d'équilibre - GAZ - BEAUMONT-LA-RONCE - 1760-2018	SOREGIES	5	A	30 732,00	30 732,00	30 732,00
2018	Subvention d'équilibre - GAZ - CHATILLON-SUR-INDRE - 2262-2017	SOREGIES	5	A	53 011,00	53 011,00	53 011,00
2018	Subvention d'équilibre - GAZ - CHEILLE - 1049-2017	SOREGIES	5	A	6 867,00	6 867,00	6 867,00
2018	Subvention d'équilibre - GAZ - CINAIS - EN ETUDES	SOREGIES	5	A	32 278,00	32 278,00	0,00
2018	Subvention d'équilibre - GAZ - CLERE-LES-PINS - 1775-2018	SOREGIES	5	A	17 000,00	17 000,00	0,00
2018	Subvention d'équilibre - GAZ - CONTINVOIR - 1048-2018	SOREGIES	5	A	22 985,00	22 985,00	0,00
2018	Subvention d'équilibre - GAZ - CONTINVOIR - 1774-2018	SOREGIES	5	A	23 169,00	23 169,00	0,00
2018	Subvention d'équilibre - GAZ - DRACHE - 558-2018	SOREGIES	5	A	15 680,00	15 680,00	0,00
2018	Subvention d'équilibre - GAZ - GENILLE - 861-2017	SOREGIES	5	A	16 533,00	16 533,00	16 533,00
2018	Subvention d'équilibre - GAZ - GIZEUX - 1187-2018	SOREGIES	5	A	12 736,00	12 736,00	0,00
2018	Subvention d'équilibre - GAZ - LA CELLE-SAINT-AVANT - 1351-2018	GRDF	5	A	16 135,00	16 135,00	0,00
2018	Subvention d'équilibre - GAZ - LERNE - 1627-2017	SOREGIES	5	A	5 916,00	5 916,00	0,00
2018	Subvention d'équilibre - GAZ - NEUVY-LE-ROI - 599-2013	SOREGIES	5	A	11 623,10	11 623,10	0,00
2018	Subvention d'équilibre - GAZ - PARCAY-SUR-VIENNE - 1052-2017	SOREGIES	5	A	21 289,00	21 289,00	0,00
2018	Subvention d'équilibre - GAZ - ROUZIERES-DE-TOURAINNE - 1448-2018	SOREGIES	5	A	7 084,00	7 084,00	0,00
2018	Subvention d'équilibre - GAZ - SONZAY - 1109-2018	SOREGIES	5	A	6 794,00	6 794,00	0,00
2018	Subvention d'équilibre - GAZ - SONZAY - 1259-2019	SOREGIES	5	A	5 342,00	5 342,00	5 342,00
2018	Subvention d'équilibre - GAZ - YZEURES-SUR-CREUSE - 1567-2017	SOREGIES	5	A	25 498,00	25 498,00	0,00
2018	Subvention d'équilibre - GAZ - YZEURES-SUR-CREUSE - 2012-2018	SOREGIES	5	A	2 108,00	2 108,00	0,00



Annexe 8

SYNDICAT ENERGIE INDRE-ET-LOIRE - BUDGET PRINCIPAL - CA - 2023

Année d'origine	Nature de l'engagement	Organisme bénéficiaire	Durée en années	Périodicité	Dettes en capital à l'origine	Dettes en capital 31/12/N	Annuité versée au cours de l'exercice
2019	Subvention d'équilibre - GAZ - AMBILLOU - 988-2019	SOREGIES	5	A	5 647,00	5 647,00	5 647,00
2019	Subvention d'équilibre - GAZ - AUTRECHE - 1190-2019	SOREGIES	5	A	24 736,00	24 736,00	0,00
2019	Subvention d'équilibre - GAZ - AUTRECHE - 1480-2018	SOREGIES	5	A	55 531,00	55 531,00	55 531,00
2019	Subvention d'équilibre - GAZ - AZAY-LE-RIDEAU - 420-2019	SOREGIES	5	A	30 798,00	30 798,00	30 798,00
2019	Subvention d'équilibre - GAZ - BEAUMONT-LA-RONCE - 1163-2019	SOREGIES	5	A	8 321,00	8 321,00	8 321,00
2019	Subvention d'équilibre - GAZ - BEAUMONT-LA-RONCE - 1189-2019	SOREGIES	5	A	2 419,00	2 419,00	2 419,00
2019	Subvention d'équilibre - GAZ - NEUVY-LE-ROI - 1506-2019	SOREGIES	5	A	15 815,00	15 815,00	15 815,00
2019	Subvention d'équilibre - GAZ - SAINT-ANTOINE-DU-ROCHER - 1490-2018	SOREGIES	5	A	29 021,00	29 021,00	29 021,00
2019	Subvention d'équilibre - GAZ - SAINT-CHRISTOPHE-SUR-LE-NAIS - 1773-2018	SOREGIES	5	A	27 429,00	27 429,00	0,00
<b>TOTAL</b>					<b>944 750,10</b>	<b>944 750,10</b>	<b>506 021,00</b>

(1) Concernant les garanties accordées à l'Agence France Locale (Article L.1611-3-2 du CGCT) :

- l' « Organisme bénéficiaire » de la garantie est toute personne titulaire d'un « titre éligible » émis ou créé par l'Agence France Locale ;
- la rubrique « Périodicité » n'est pas remplie car la garantie n'a pas de périodicité. La garantie est d'une durée totale indiquée à la colonne qui précède ;
- la colonne « Dette en capital à l'origine » correspond au montant total de la garantie accordée aux titulaires d'un titre éligible ;
- la colonne « Dette en capital 31/12/N » correspond au montant résiduel de la garantie au 31/12/N ;
- la colonne « Annuité versée au cours de l'exercice » n'est pas remplie car l'octroi de la garantie n'implique pas que des versements annuels aient lieu. Des versements ne seront effectués qu'en cas d'appel de la garantie.

SYNDICAT ENERGIE INDRE-ET-LOIRE - BUDGET PRINCIPAL - CA - 2023

<b>IV – ANNEXES</b>	<b>IV</b>
<b>ENGAGEMENTS HORS BILAN – ENGAGEMENTS DONNES ET RECUS</b>	
<b>ETAT DES ENGAGEMENTS RECUS</b>	<b>B1.6</b>

**B1.6 – ETAT DES ENGAGEMENTS RECUS**

Année d'origine	Nature de l'engagement	Organisme émetteur	Durée en années	Périodicité	Créance en capital à l'origine	Créance en capital 31/12/N	Annuité reçue au cours de l'exercice
<b>8026 Redevance de crédit-bail restant à recevoir (crédit-bail immobilier)</b>					<b>0,00</b>	<b>0,00</b>	<b>0,00</b>
<b>8027 Subventions à recevoir par annuités (annuités restant à recevoir)</b>					<b>346 847,70</b>	<b>295 113,24</b>	<b>44 926,00</b>
2012	AVANCE - Subvention d'équilibre - GAZ - 209-2012	FRANCUEIL	5	A	11 919,00	4 768,00	2 383,00
2014	AVANCE - Subvention d'équilibre - GAZ - 1199-2014	HUISMES	5	A	1 690,50	676,00	338,00
2014	AVANCE - Subvention d'équilibre - GAZ - 348-2014	CHATILLON-SUR-INDRE	5	A	26 154,60	15 692,60	5 231,00
2015	AVANCE - Subvention d'équilibre - GAZ - 103-2011	NOIZAY	5	A	15 475,20	6 190,20	3 095,00
2016	AVANCE - Subvention d'équilibre - GAZ - 1012-2017	SAINT ROCH	5	A	5 281,20	5 281,20	992,00
2016	AVANCE - Subvention d'équilibre - GAZ - 1333-2016	THILOUZE	5	A	14 084,10	14 084,10	2 817,00
2016	AVANCE - Subvention d'équilibre - GAZ - 380-2016	LES-HERMITES	5	A	10 539,00	7 677,00	954,00
2016	AVANCE - Subvention d'équilibre - GAZ - 492-2016	SAINT-ANTOINE-DU-ROCHER	5	A	2 988,00	1 194,00	598,00
2016	AVANCE - Subvention d'équilibre - GAZ - 680-2016	BEAUMONT-LA-RONCE	5	A	6 427,20	6 427,20	0,00
2017	AVANCE - Subvention d'équilibre - GAZ - 1050-2017	LERNE	5	A	7 457,10	2 984,10	1 491,00
2017	AVANCE - Subvention d'équilibre - GAZ - 1051-2017	RESTIGNE	5	A	6 548,10	5 088,10	730,00
2017	AVANCE - Subvention d'équilibre - GAZ - 1340-2016	MOSNES	5	A	14 902,80	14 902,80	2 981,00
2017	AVANCE - Subvention d'équilibre - GAZ - 1528-2017	SAINT-BENOIT-LA-FORET	5	A	15 027,00	15 027,00	3 005,00
2017	AVANCE - Subvention d'équilibre - GAZ - 1592-2017	FRANCUEIL	5	A	10 970,10	10 970,10	2 194,00
2017	AVANCE - Subvention d'équilibre - GAZ - 1624-2016	ROUZIERS-DE-TOURAINNE	5	A	1 384,80	1 107,84	0,00
2017	AVANCE - Subvention d'équilibre - GAZ - 487-2017	THIZAY	5	A	6 859,80	6 859,80	1 372,00
2017	AVANCE - Subvention d'équilibre - GAZ - 940-2017	RICHELIEU	5	A	3 221,70	1 289,70	644,00
2017	AVANCE - Subvention d'équilibre - GAZ - 989-2017	LES-HERMITES	5	A	4 621,20	4 621,20	924,00
2018	AVANCE - Subvention d'équilibre - GAZ -	CINAI	5	A	9 683,40	9 683,40	0,00
2018	AVANCE - Subvention d'équilibre - GAZ - 1048-2018	CONTINVOIR	5	A	6 895,50	6 895,50	0,00
2018	AVANCE - Subvention d'équilibre - GAZ - 1049-2017	CHEILLE	5	A	2 060,10	2 060,10	0,00
2018	AVANCE - Subvention d'équilibre - GAZ - 1052-2017	PARCAY-SUR-VIENNE	5	A	6 386,70	3 832,70	1 277,00
2018	AVANCE - Subvention d'équilibre - GAZ - 1108-2018	ANTOGNY-LE-TILLAC	5	A	8 823,30	5 295,30	1 765,00
2018	AVANCE - Subvention d'équilibre - GAZ - 1109-2018	SONZAY	5	A	2 038,20	1 678,20	180,00
2018	AVANCE - Subvention d'équilibre - GAZ - 1187-2018	GIZEUX	5	A	3 820,80	3 056,80	764,00
2018	AVANCE - Subvention d'équilibre - GAZ - 1259-2019	SONZAY	5	A	1 602,60	1 602,60	321,00
2018	AVANCE - Subvention d'équilibre - GAZ - 1343-2018	AZAY-LE-RIDEAU	5	A	2 295,10	2 295,10	459,00

Annexe 8

SYNDICAT ENERGIE INDRE-ET-LOIRE - BUDGET PRINCIPAL - CA - 2023

Année d'origine	Nature de l'engagement	Organisme émetteur	Durée en années	Périodicité	Créance en capital à l'origine	Créance en capital 31/12/N	Annuité reçue au cours de l'exercice
2018	AVANCE - Subvention d'équilibre - GAZ - 1351-2018	LA CELLE-SAINT-AVANT	5	A	4 840,50	2 904,50	968,00
2018	AVANCE - Subvention d'équilibre - GAZ - 1448-2018	ROUZIERES-DE-TOURAIN	5	A	2 125,20	2 125,20	0,00
2018	AVANCE - Subvention d'équilibre - GAZ - 1567-2017	YZEURES-SUR-CREUSE	5	A	7 649,40	7 649,40	0,00
2018	AVANCE - Subvention d'équilibre - GAZ - 1584-2017	YZEURES-SUR-CREUSE	5	A	8 228,70	8 228,70	0,00
2018	AVANCE - Subvention d'équilibre - GAZ - 1627-2017	LERNE	5	A	1 774,80	1 774,80	0,00
2018	AVANCE - Subvention d'équilibre - GAZ - 1760-2018	BEAUMONT-LA-RONCE	5	A	9 219,60	9 219,60	1 813,00
2018	AVANCE - Subvention d'équilibre - GAZ - 1774-2018	CONTINVOIR	5	A	6 950,70	6 950,70	0,00
2018	AVANCE - Subvention d'équilibre - GAZ - 1775-2018	CLERE-LES-PINS	5	A	5 100,00	5 100,00	0,00
2018	AVANCE - Subvention d'équilibre - GAZ - 2012-2018	YZEURES-SUR-CREUSE	5	A	632,40	632,40	0,00
2018	AVANCE - Subvention d'équilibre - GAZ - 2262-2017	CHATILLON-SUR-INDRE	5	A	15 903,30	15 903,30	0,00
2018	AVANCE - Subvention d'équilibre - GAZ - 558-2018	DRACHE	5	A	4 704,00	2 822,00	941,00
2018	AVANCE - Subvention d'équilibre - GAZ - 599-2013	NEUVY-LE-ROI	5	A	4 744,50	4 744,50	949,00
2018	AVANCE - Subvention d'équilibre - GAZ - 861-2017	GENILLE	5	A	4 959,90	4 959,90	992,00
2019	AVANCE - Subvention d'équilibre - GAZ - 1163-2019	BEAUMONT-LA-RONCE	5	A	2 496,30	2 496,30	0,00
2019	AVANCE - Subvention d'équilibre - GAZ - 1189-2019	BEAUMONT-LA-RONCE	5	A	725,70	725,70	0,00
2019	AVANCE - Subvention d'équilibre - GAZ - 1190-2019	AUTRECHE	5	A	7 312,80	7 312,80	0,00
2019	AVANCE - Subvention d'équilibre - GAZ - 1480-2018	AUTRECHE	5	A	16 659,30	16 659,30	0,00
2019	AVANCE - Subvention d'équilibre - GAZ - 1490-2018	SAINT-ANTOINE-DU-ROCHER	5	A	8 706,30	8 706,30	1 741,00
2019	AVANCE - Subvention d'équilibre - GAZ - 1773-2018	SAINT-CHRISTOPHE-SUR-LE-NAIS	5	A	8 228,70	8 228,70	0,00
2019	AVANCE - Subvention d'équilibre - GAZ - 1788-2019	LES-HERMITES	5	A	3 135,00	3 135,00	627,00
2019	AVANCE - Subvention d'équilibre - GAZ - 420-2019	AZAY-LE-RIDEAU	5	A	9 239,40	9 239,40	1 848,00
2019	AVANCE - Subvention d'équilibre - GAZ - 988-2019	AMBILLOU	5	A	1 694,10	1 694,10	0,00
2020	AVANCE - Subvention d'équilibre - GAZ - 962-2020	MAZIERES-DE-TOURAIN	5	A	2 660,00	2 660,00	532,00
<b>8028 Autres engagements reçus</b>					<b>0,00</b>	<b>0,00</b>	<b>0,00</b>
<b>A l'exception de ceux reçus des entreprises</b>					<b>0,00</b>	<b>0,00</b>	<b>0,00</b>
<b>Engagements reçus des entreprises</b>					<b>0,00</b>	<b>0,00</b>	<b>0,00</b>
<b>TOTAL</b>					<b>346 847,70</b>	<b>295 113,24</b>	<b>44 926,00</b>

SYNDICAT ENERGIE INDRE-ET-LOIRE - BUDGET PRINCIPAL - CA - 2023

<b>IV – ANNEXES</b>	<b>IV</b>
<b>ENGAGEMENTS HORS BILAN – ENGAGEMENTS DONNES ET RECUS LISTE DES CONCOURS ATTRIBUES A DES TIERS</b>	<b>B1.7</b>

**B1.7 – LISTE DES CONCOURS ATTRIBUES A DES TIERS EN NATURE OU EN SUBVENTIONS  
(Article L. 2313-1 du CGCT)**

Nom des bénéficiaires	Montant du fonds de concours ou de la subvention (numéraire)	Prestations en nature
<b>Personnes de droit privé</b>		
<u>Associations</u>		
AGENCE DEPARTEMENTALE INFO LOGT ADIL 37	100 000,00	Exercices 2022 et 2023
AGRI TOURAINERGIES 37	20 000,00	
AMICALE DU PERSONNEL DU SIEIL	3 000,00	
<u>Entreprises</u>		
CONSEIL DEPARTEMENTAL D'INDRE ET	60 651,00	Fonds de Solidarité Logement
ELECTRICIENS SANS FRONTIERES	12 000,00	Coopération décentralisée
SI CAVITES SOUTERRAINES	15 000,00	
<u>Personnes physiques</u>		
<u>Autres</u>		
<b>Personnes de droit public</b>		
<u>Etat</u>		
<u>Régions</u>		
<u>Départements</u>		
<u>Communes</u>		
COMMUNES MEMBRES DU SIEIL	3 875,45	Programme ACTEE SEQUOIA 3
COMMUNES MEMBRES DU SIEIL	28 350,00	Fonds de concours Véhicules électriques
COMMUNES MEMBRES DU SIEIL	15 722,59	Fonds de concours Eclairage public
COMMUNES MEMBRES DU SIEIL	223 773,42	Fonds de concours Génie civil Télécoms
COMMUNES MEMBRES DU SIEIL	83 402,33	Fonds de concours Sobriété énergétique
<u>Etablissements publics (FPCI, EPA, EPIC,...)</u>		
COMMUNAUTES DE COMMUNES MEMBRES DU SIEIL	289 900,99	Fonds de concours Eclairage public
COMMUNAUTES DE COMMUNES MEMBRES DU SIEIL	103 880,09	Fonds de concours Génie civil Télécoms
PLAN DE CORPS DE RUE SIMPLIFIE	169 542,92	Subvention équilibre 2023
TOURS METROPOLE VAL DE LOIRE	35 913,16	Participation étude de déploiement d'un écosystème hydrogène
<u>Autres</u>		
<b>TOTAL GENERAL</b>	<b>1 165 011,95</b>	

Annexe 8

SYNDICAT ENERGIE INDRE-ET-LOIRE - BUDGET PRINCIPAL - CA - 2023

<b>IV – ANNEXES</b>	<b>IV</b>
<b>ENGAGEMENTS HORS BILAN</b>	
<b>AUTORISATIONS DE PROGRAMME ET CREDITS DE PAIEMENT</b>	<b>B2.1</b>

**B2.1 – SITUATION DES AUTORISATIONS DE PROGRAMME ET CREDITS DE PAIEMENT**

N° ou intitulé de l'AP	Montant des AP			Montant des CP			
	Pour mémoire AP votée y compris ajustement	Révision de l'exercice N	Total cumulé (toutes les délibérations y compris pour N)	Crédits de paiement antérieurs (réalisations cumulées au 01/01/N) (1)	Crédits de paiement ouverts au titre de l'exercice N (2)	Crédits de paiement réalisés durant l'exercice N	Restes à financer (exercices au-delà de N+1)
EP-FDC-2018 2018 - ECLAIRAGE PUBLIC - FONDS DE CONCOURS	794 711,23	779 660,96	1 574 372,19	736 193,88	43 467,08	43 467,08	0,00
EP-TVX-2018 2018 - ECLAIRAGE PUBLIC - TRAVAUX RESEAUX	4 798 226,63	4 798 226,63	9 596 453,26	4 798 226,63	0,00	0,00	0,00
EP-FDC-2019 2019 - ECLAIRAGE PUBLIC - FONDS DE CONCOURS	466 562,08	465 821,61	932 383,69	302 185,19	163 636,42	159 632,92	0,00
EP-TVX-2019 2019 - ECLAIRAGE PUBLIC - TRAVAUX RESEAUX	4 271 750,69	4 247 938,79	8 519 689,48	4 167 569,46	80 369,33	62 590,55	0,00
ELEC-FDC-2019 2019 - ELECTRICITE - FONDS DE CONCOURS	242 096,39	241 533,30	483 629,69	240 889,32	643,98	643,98	0,00
ELEC-TVX-2019 2019 - ELECTRICITE - TRAVAUX RESEAUX	19 233 944,20	19 208 841,46	38 442 785,66	19 130 931,18	77 910,28	89 205,67	0,00
EP-FDC-2020 2020 - ECLAIRAGE PUBLIC - FONDS DE CONCOURS	342 852,05	342 852,05	685 704,10	222 655,18	120 196,87	102 523,58	0,00
EP-TVX-2020 2020 - ECLAIRAGE PUBLIC - TRAVAUX RESEAUX	3 855 383,12	3 762 143,26	7 617 526,38	3 566 135,93	196 007,33	188 870,67	0,00
ELEC-FDC-2020 2020 - ELECTRICITE - FONDS DE CONCOURS	243 355,92	226 417,33	469 773,25	164 009,60	62 407,73	62 407,73	0,00
ELEC-TVX-2020 2020 - ELECTRICITE - TRAVAUX RESEAUX	17 916 782,17	17 682 744,43	35 599 526,60	16 498 671,78	1 184 072,65	1 262 400,20	0,00
EP-TVX-2021 2021 - ECLAIRAGE PUBLIC - TRAVAUX RESEAUX	4 015 000,00	3 690 562,73	7 705 562,73	2 722 947,52	967 615,21	800 380,25	0,00

SYNDICAT ENERGIE INDRE-ET-LOIRE - BUDGET PRINCIPAL - CA - 2023

N° ou intitulé de l'AP	Montant des AP			Montant des CP			
	Pour mémoire AP votée y compris ajustement	Révision de l'exercice N	Total cumulé (toutes les délibérations y compris pour N)	Crédits de paiement antérieurs (réalisations cumulées au 01/01/N) (1)	Crédits de paiement ouverts au titre de l'exercice N (2)	Crédits de paiement réalisés durant l'exercice N	Restes à financer (exercices au-delà de N+1)
ELEC-FDC-2021 2021 - ELECTRICITE - FONDS DE CONCOURS	250 000,00	250 000,00	500 000,00	62 592,39	187 407,61	134 823,01	0,00
ELEC-TVX-2021 2021 - ELECTRICITE - TRAVAUX RESEAUX	19 521 017,70	17 965 489,56	37 486 507,26	12 993 786,55	4 971 703,01	4 664 597,49	0,00
EP-TVX-2022 2022 - ECLAIRAGE PUBLIC - TRAVAUX RESEAUX	5 320 000,00	4 970 000,00	10 290 000,00	1 274 105,03	2 309 422,75	1 773 042,85	0,00
ELEC-FDC-2022 2022 - ELECTRICITE - FONDS DE CONCOURS	250 000,00	250 000,00	500 000,00	0,00	150 000,00	102 450,86	0,00
ELEC-TVX-2022 2022 - ELECTRICITE - TRAVAUX RESEAUX	19 130 000,00	18 644 119,08	37 774 119,08	5 021 557,96	8 811 976,97	7 968 986,36	0,00
EP-TVX-2023 2023 - ECLAIRAGE PUBLIC - TRAVAUX RESEAUX	3 620 000,00	3 970 000,00	7 590 000,00	0,00	1 614 913,84	1 516 171,43	330 086,16
ELEC-FDC-2023 2023 - ELECTRICITE - FONDS DE CONCOURS	250 000,00	258 000,00	508 000,00	0,00	50 000,00	27 327,93	113 000,00
ELEC-TVX-2023 2023 - ELECTRICITE - TRAVAUX RESEAUX	16 000 000,00	16 237 000,00	32 237 000,00	0,00	5 526 900,00	4 552 342,30	4 888 000,00
METHY METHYCENTRE	1 050 000,00	1 050 000,00	2 100 000,00	600 000,00	0,00	0,00	0,00
TI TERRITOIRES INTELLIGENTS	0,00	6 202 000,00	6 202 000,00	0,00	24 840,00	24 840,00	5 051 160,00

(1) Il s'agit des réalisations effectives correspondant aux mandats émis.

(2) Il s'agit du montant prévu initialement par l'échéancier corrigé des révisions.

Annexe 8

SYNDICAT ENERGIE INDRE-ET-LOIRE - BUDGET PRINCIPAL - CA - 2023

<b>IV – ANNEXES</b>	<b>IV</b>
<b>AUTRES ELEMENTS D'INFORMATIONS – ETAT DU PERSONNEL AU 31/12/N</b>	<b>C1.1</b>

**C1.1 – ETAT DU PERSONNEL AU 31/12/N**

GRADES OU EMPLOIS (1)	CATEGORIES (2)	EMPLOIS BUDGETAIRES (3)			EFFECTIFS POURVUS SUR EMPLOIS BUDGETAIRES EN ETPT (4)		
		EMPLOIS PERMANENTS À TEMPS COMPLET	EMPLOIS PERMANENTS À TEMPS NON COMPLET	TOTAL	AGENTS TITULAIRES	AGENTS NON TITULAIRES	TOTAL
<b>EMPLOIS FONCTIONNELS (a)</b>		<b>2,00</b>	<b>0,00</b>	<b>2,00</b>	<b>2,00</b>	<b>0,00</b>	<b>2,00</b>
Directeur général des services	A	1,00	0,00	1,00	1,00	0,00	1,00
Directeur général adjoint des services		0,00	0,00	0,00	0,00	0,00	0,00
Directeur général des services techniques	A	1,00	0,00	1,00	1,00	0,00	1,00
Emplois créés au titre de l'article 6-1 de la loi n° 84-53		0,00	0,00	0,00	0,00	0,00	0,00
<b>FILIERE ADMINISTRATIVE (b)</b>		<b>22,00</b>	<b>2,00</b>	<b>24,00</b>	<b>19,00</b>	<b>0,00</b>	<b>19,00</b>
Adjoint administratif	C	4,00	0,00	4,00	4,00	0,00	4,00
Adjoint administratif principal 1ère classe	C	5,00	1,00	6,00	4,50	0,00	4,50
Adjoint administratif principal 2nde classe	C	4,00	0,00	4,00	4,00	0,00	4,00
Attaché	A	2,00	0,00	2,00	1,00	0,00	1,00
Attaché principal	A	2,00	0,00	2,00	2,00	0,00	2,00
Rédacteur	B	3,00	1,00	4,00	1,50	0,00	1,50
Rédacteur principal 1ère classe	B	2,00	0,00	2,00	2,00	0,00	2,00
<b>FILIERE TECHNIQUE (c)</b>		<b>34,00</b>	<b>0,90</b>	<b>34,90</b>	<b>17,00</b>	<b>6,90</b>	<b>23,90</b>
Adjoint technique	C	4,00	0,00	4,00	2,00	0,00	2,00
Adjoint technique principal 1ère classe	C	1,00	0,00	1,00	1,00	0,00	1,00
Adjoint technique principal 2nde classe	C	1,00	0,00	1,00	1,00	0,00	1,00
Agent de maîtrise	C	5,00	0,00	5,00	3,00	0,00	3,00
Agent de maîtrise principal	C	2,00	0,00	2,00	1,00	0,00	1,00
Ingénieur	A	1,00	0,90	1,90	1,00	0,90	1,90
Ingénieur principal	A	2,00	0,00	2,00	2,00	0,00	2,00
Technicien	B	15,00	0,00	15,00	4,00	6,00	10,00
Technicien principal 1ère classe	B	3,00	0,00	3,00	2,00	0,00	2,00
<b>FILIERE SOCIALE (d)</b>		<b>0,00</b>	<b>0,00</b>	<b>0,00</b>	<b>0,00</b>	<b>0,00</b>	<b>0,00</b>
<b>FILIERE MEDICO-SOCIALE(e)</b>		<b>0,00</b>	<b>0,00</b>	<b>0,00</b>	<b>0,00</b>	<b>0,00</b>	<b>0,00</b>
<b>FILIERE MEDICO-TECHNIQUE (f)</b>		<b>0,00</b>	<b>0,00</b>	<b>0,00</b>	<b>0,00</b>	<b>0,00</b>	<b>0,00</b>
<b>FILIERE SPORTIVE (g)</b>		<b>0,00</b>	<b>0,00</b>	<b>0,00</b>	<b>0,00</b>	<b>0,00</b>	<b>0,00</b>
<b>FILIERE CULTURELLE (h)</b>		<b>0,00</b>	<b>0,00</b>	<b>0,00</b>	<b>0,00</b>	<b>0,00</b>	<b>0,00</b>
<b>FILIERE ANIMATION (i)</b>		<b>0,00</b>	<b>0,00</b>	<b>0,00</b>	<b>0,00</b>	<b>0,00</b>	<b>0,00</b>
<b>FILIERE POLICE (j)</b>		<b>0,00</b>	<b>0,00</b>	<b>0,00</b>	<b>0,00</b>	<b>0,00</b>	<b>0,00</b>
<b>EMPLOIS NON CITES (k) (5)</b>		<b>0,00</b>	<b>0,00</b>	<b>0,00</b>	<b>0,00</b>	<b>0,00</b>	<b>0,00</b>
<b>TOTAL GENERAL (b + c + d + e + f + g + h + i + j + k)</b>		<b>56,00</b>	<b>2,90</b>	<b>58,90</b>	<b>36,00</b>	<b>6,90</b>	<b>42,90</b>

SYNDICAT ENERGIE INDRE-ET-LOIRE - BUDGET PRINCIPAL - CA - 2023

<b>IV – ANNEXES</b>	<b>IV</b>
<b>AUTRES ELEMENTS D'INFORMATIONS – ETAT DU PERSONNEL AU 31/12/N</b>	<b>C1.1</b>

**C1.1 – ETAT DU PERSONNEL AU 31/12/N (suite)**

AGENTS NON TITULAIRES EN FONCTION AU 31/12/N	CATEGORIES (1)	SECTEUR (2)	REMUNERATION (3)		CONTRAT	
			Indice (8)	Euros	Fondement du contrat (4)	Nature du contrat (5)
Agents occupant un emploi permanent (6)				0,00		
Agents occupant un emploi non permanent (7)				0,00		
<b>TOTAL GENERAL</b>				<b>0,00</b>		

(1) CATEGORIES: A, B et C.

(2) SECTEUR ADM : Administratif.  
TECH : Technique.  
URB : Urbanisme (dont aménagement urbain).  
S : Social.  
MS : Médico-social.  
MT : Médico-technique.  
SP : Sportif.  
CULT : Culturel  
ANIM : Animation.  
PM : Police.  
OTR : Missions non rattachables à une filière.

(3) REMUNERATION : Référence à un indice brut (indiquer le niveau de l'indice brut) de la fonction publique ou en euros annuels bruts (indiquer l'ensemble des éléments de la rémunération brute annuelle).

(4) CONTRAT : Motif du contrat (loi du 26 janvier 1984 modifiée) :  
3-a° : article 3, 1er alinéa : accroissement temporaire d'activité.  
3-b : article 3, 2ème alinéa : accroissement saisonnier d'activité.  
3-1 : remplacement d'un fonctionnaire autorisé à servir à temps partiel ou indisponible (maladie, maternité...).  
3-2 : vacance temporaire d'un emploi.  
3-3-1° : absence de cadre d'emplois de fonctionnaires susceptibles d'assurer les fonctions correspondantes.  
3-3-2° : emplois du niveau de la catégorie A lorsque les besoins des services ou la nature des fonctions le justifient.  
3-3-3° : emplois de secrétaire de mairie des communes de moins de 1 000 habitants et de secrétaire des groupements composés de communes dont la population moyenne est inférieure à ce seuil.  
3-3-4° : emplois à temps non complet des communes de moins de 1 000 habitants et des groupements composés de communes dont la population moyenne est inférieure à ce seuil, lorsque la quotité de temps de travail est inférieure à 50 %.  
3-3-5° : emplois des communes de moins de 2 000 habitants et des groupements de communes de moins de 10 000 habitants dont la création ou la suppression dépend de la décision d'une autorité qui s'impose à la collectivité ou à l'établissement en matière de création, de changement de périmètre ou de suppression d'un service public.  
3-4 : article 21 de la loi n° 2012-347 : contrat à durée indéterminée obligatoirement proposée à un agent contractuel.  
38 : article 38 travailleurs handicapés catégorie C.  
47 : article 47 recrutements directs sur emplois fonctionnels  
110 : article 110 collaborateurs de groupes de cabinets.  
110-1 : collaborateurs de groupes d'élus.  
A : autres (préciser).

(5) Indiquer si l'agent contractuel est titulaire d'un contrat à durée déterminée (CDD) ou d'un contrat à durée indéterminée (CDI). Les contrats particuliers devront être labellisés « A / autres » et feront l'objet d'une précision (ex : « contrats aidés »).

(6) Occupent un emploi permanent de la fonction publique territoriale, les agents non titulaires recrutés sur le fondement des articles 3-1, 3-2, 3-3, 38 et 47 de la loi n° 84-53 du 26 janvier 1984, ainsi que les agents qui sont titulaires d'un contrat à durée indéterminée pris sur le fondement de l'article 21 de la loi n° 2012-347.

(7) Occupent un emploi non permanent de la fonction publique territoriale, les agents non titulaires recrutés sur le fondement des articles 3, 110 et 110-1.

(8) Si un contrat fixe comme référence de rémunération un traitement hors échelle, il convient de mentionner le chevron conformément à l'article 6 décret 85-1148 du 20 octobre 1985.



## Annexe 8

SYNDICAT ENERGIE INDRE-ET-LOIRE - BUDGET PRINCIPAL - CA - 2023

<b>IV – ANNEXES</b>	<b>IV</b>
<b>AUTRES ELEMENTS D'INFORMATION ACTIONS DE FORMATION DES ELUS AU 31/12/N</b>	<b>C1.2</b>

### C1.2 – ACTIONS DE FORMATION DES ELUS AU 31/12/N (1)

(1) Articles L. 2123-12 et L. 2123-14-1 du CGCT.

SYNDICAT ENERGIE INDRE-ET-LOIRE - BUDGET PRINCIPAL - CA - 2023

<b>IV – ANNEXES</b>	<b>IV</b>
<b>AUTRES ELEMENTS D'INFORMATIONS LISTE DES ORGANISMES DANS LESQUELS LA COLLECTIVITE A PRIS UN ENGAGEMENT FINANCIER</b>	<b>C2</b>

**C2 – LISTES DES ORGANISMES DANS LESQUELS A ETE PRIS UN ENGAGEMENT FINANCIER (articles L. 2313-1 et L. 2313-1-1 du CGCT)**

Les documents financiers et comptables de ces organismes sont mis à la disposition du public à (1). Toute personne a le droit de demander communication.				
La nature de l'engagement (2)	Nom de l'organisme	Raison sociale de l'organisme	Nature juridique de l'organisme	Montant de l'engagement
<u>Délégation de service public (3)</u>				
<u>Détention d'une part du capital</u>				
13/10/2011 -	ENERCVL (détention au 01/01/2023)	SAEML EnerCENTRE VAL DE LOIRE	Société anonyme d'économie mixte locale	4 423 600,00
27/03/2018 -	MODULO - (création le 27/03/2018 - SIEIL/SIDELC)	SPL MODULO	Société Publique Locale	19 000,00
28/11/2019 -	SEM Régionale de Tiers Financement Direct	SEM REGIONALE REL	Société d'économie Mixte	100 000,00
09/06/2022 -	ENER37	SAS ENER37	Société par action simplifiées	300,00
11/10/2022 -	SEM HYTOURAINNE	SEM HYTOURAINNE	Société d'économie Mixte	8 500,00
<u>Garantie ou cautionnement d'un emprunt</u>				
<u>Subventions supérieures à 75 000 € ou représentant plus de 50 % du produit figurant au compte de résultat de l'organisme</u>				
13/09/2023 -	ADIL 37	AGENCE DEPARTEMENTALE INFORMATION LOGEMENT INDRE ET LOIRE	Association	100 000,00
<u>Autres</u>				

(1) Hôtel de ville pour les communes et siège de l'établissement pour les EPCI, syndicat etc... et autres lieux publics désignés par la commune ou l'établissement.

(2) Indiquer la date de la décision (délibérations, contrats ou décisions de l'exécutif).

(3) Préciser la nature de la délégation (concession, affermage, régie intéressée ...).

## Annexe 8

SYNDICAT ENERGIE INDRE-ET-LOIRE - BUDGET PRINCIPAL - CA - 2023

<b>IV – ANNEXES</b>	<b>IV</b>
<b>AUTRES ELEMENTS D'INFORMATIONS LISTE DES SERVICES INDIVIDUALISES DANS UN BUDGET ANNEXE</b>	<b>C3.3</b>

### C3.3 – LISTE DES SERVICES INDIVIDUALISES DANS UN BUDGET ANNEXE

Catégorie d'établissement	Intitulé / objet de l'établissement	Date de création	N° et date de délibération	N° SIRET	Nature de l'activité (SPIC/SPA)	TVA (oui / non)
Régie à seule autonomie financière	PLAN DE CORPS DE RUE SIMPLIFIE	01/01/2019	- 11/12/2018	20007654500025	Plan de Corps de Rue Simplifié	Oui

SYNDICAT ENERGIE INDRE-ET-LOIRE - BUDGET PRINCIPAL - CA - 2023

<b>IV – ANNEXES</b>	<b>IV</b>
<b>AUTRES ELEMENTS D'INFORMATIONS</b>	
<b>LISTE DES SERVICES ASSUJETTIS A LA TVA ET NON ERIGES EN BUDGET ANNEXE</b>	<b>C3.4</b>

**C3.4 – LISTE DES SERVICES ASSUJETTIS A LA TVA ET NON ERIGES EN BUDGET ANNEXE**

<b>Catégorie d'établissement</b>	<b>Intitulé / objet de l'établissement</b>	<b>Date de création</b>	<b>N° et date délibération</b>	<b>Nature de l'activité (SPIC/SPA)</b>
Réseaux d'électrification	Réseaux d'électrification	31/12/2022	- 29/03/2023	Réseaux d'électrification

## Annexe 8

SYNDICAT ENERGIE INDRE-ET-LOIRE - BUDGET PRINCIPAL - CA - 2023

<b>IV – ANNEXES</b>	<b>IV</b>
<b>AUTRES ELEMENTS D'INFORMATION PRESENTATION AGREGÉE DU BUDGET PRINCIPAL ET DES BUDGETS ANNEXES</b>	<b>C3.5</b>

### C3.5 – PRESENTATION AGREGÉE DU BUDGET PRINCIPAL ET DES BUDGETS ANNEXES

#### 1 – BUDGET PRINCIPAL

SECTION	Crédits ouverts (BP+DM+RAR N-1)	Réalisations - mandats ou titres (1)	Restes à réaliser au 31/12	Crédits annulés
<b>INVESTISSEMENT</b>				
DEPENSES	63 280 478,48	30 664 050,49	1 552 997,73	31 063 430,26
RECETTES	43 710 235,95	26 337 688,39	660 730,25	16 711 817,31
<b>FONCTIONNEMENT</b>				
DEPENSES	25 793 319,66	17 050 721,19	0,00	8 742 598,47
RECETTES	25 793 319,66	22 693 264,30	0,00	3 100 055,36

(1) Y compris les rattachements.

#### 2 – BUDGETS ANNEXES (autant de tableaux que de budget) (1)

BUDGET : PLAN DE CORPS DE RUE SIMPLIFIE / N°SIRET : 20007654500025				
SECTION	Crédits ouverts (BP+DM+RAR N-1)	Réalisations - mandats ou titres (2)	Restes à réaliser au 31/12	Crédits annulés
<b>INVESTISSEMENT</b>				
DEPENSES	480 504,38	69 089,94	0,00	411 414,44
RECETTES	480 504,38	68 609,97	0,00	411 894,41
<b>FONCTIONNEMENT</b>				
DEPENSES	317 636,44	290 364,43	0,00	27 272,01
RECETTES	317 636,44	282 727,99	0,00	34 908,45

(1) Ne sont pas pris en compte les CCAS et caisses des écoles, régies personnalisées ...qui sont des personnes morales distinctes de la commune ou de l'établissement de rattachement juridique.

(2) Y compris les rattachements.

#### 3 – PRESENTATION AGRÉGÉE DU BUDGET PRIMITIF ET DES BUDGETS ANNEXES (avant la neutralisation des flux réciproques)

SECTION	Crédits ouverts (BP+DM+RAR N-1)	Réalisations - mandats ou titres (1)	Restes à réaliser au 31/12	Crédits annulés
<b>INVESTISSEMENT</b>				
DEPENSES	63 760 982,86	30 733 140,43	1 552 997,73	31 474 844,70
RECETTES	44 190 740,33	26 406 298,36	660 730,25	17 123 711,72
<b>FONCTIONNEMENT</b>				
DEPENSES	26 110 956,10	17 341 085,62	0,00	8 769 870,48
RECETTES	26 110 956,10	22 975 992,29	0,00	3 134 963,81
<b>TOTAL GENERAL DES DEPENSES</b>	89 871 938,96	48 074 226,05	1 552 997,73	40 244 715,18
<b>TOTAL GENERAL DES RECETTES</b>	70 301 696,43	49 382 290,65	660 730,25	20 258 675,53

(1) Y compris les rattachements.

SYNDICAT ENERGIE INDRE-ET-LOIRE - BUDGET PRINCIPAL - CA - 2023

<b>IV – ANNEXES</b>	<b>IV</b>
<b>AUTRES ELEMENTS D'INFORMATION PRESENTATION AGREGÉE ET CONSOLIDÉE DU BUDGET PRINCIPAL ET DES BUDGETS ANNEXES</b>	<b>C3.5</b>

**4 – FLUX RECIPROQUES ENTRE LE BUDGET PRINCIPAL ET LES BUDGETS ANNEXES (Cf. liste des principales opérations en annexe de la M14) (1)**

SECTION	Crédits ouverts (BP+DM+RAR N-1)	Réalisations - mandats ou titres (2)	Restes à réaliser au 31/12	Crédits annulés
<b>INVESTISSEMENT</b>				
DEPENSES	0,00	0,00	0,00	0,00
RECETTES	0,00	0,00	0,00	0,00
<b>FONCTIONNEMENT</b>				
DEPENSES	0,00	0,00	0,00	0,00
RECETTES	0,00	0,00	0,00	0,00

(1) La présentation de ce tableau des flux réciproques est facultative.

(2) Y compris les rattachements.

**5 – PRESENTATION CONSOLIDEE DU BUDGET PRIMITIF ET DES BUDGETS ANNEXES (après la neutralisation des flux réciproques) (1)**

SECTION	Crédits ouverts (BP+DM+RAR N-1)	Réalisations - mandats ou titres (2)	Restes à réaliser au 31/12	Crédits annulés
<b>INVESTISSEMENT</b>				
DEPENSES	63 760 982,86	30 733 140,43	1 552 997,73	31 474 844,70
RECETTES	44 190 740,33	26 406 298,36	660 730,25	17 123 711,72
<b>FONCTIONNEMENT</b>				
DEPENSES	26 110 956,10	17 341 085,62	0,00	8 769 870,48
RECETTES	26 110 956,10	22 975 992,29	0,00	3 134 963,81
<b>TOTAL GENERAL DES DEPENSES</b>	89 871 938,96	48 074 226,05	1 552 997,73	40 244 715,18
<b>TOTAL GENERAL DES RECETTES</b>	70 301 696,43	49 382 290,65	660 730,25	20 258 675,53

(1) La présentation de ce tableau est obligatoire si celui des flux réciproques est produit.

(2) Y compris les rattachements.

# FINANCES COMITÉ SYNDICAL DU 11 JUIN 2024

NOTE SYNTHÉTIQUE  
COMPTE ADMINISTRATIF 2023  
BUDGET PRINCIPAL.

**Note synthétique - Compte Administratif - Exercice 2023**



Conformément à l'article L2313-1 du CGCT, les éléments ci-dessous présentent de manière synthétique les dépenses et recettes réalisées au cours de l'année 2022 au titre du Budget Principal du SIEIL.

**Recettes réelles de fonctionnement : 18 794 279 €**

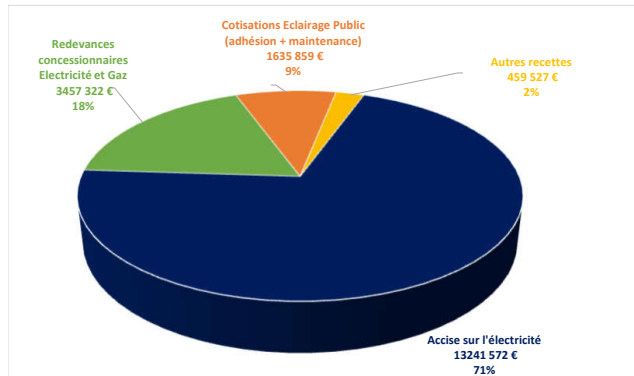

**Les recettes réelles de fonctionnement ont représenté 18,794 M€ en 2023.**  
L'accise sur l'électricité (principale recette avec 71% du total) a représenté 13,242 M€, dont 1,155 M€ a été reversé aux communes (cf. dépenses de fonctionnement). Ce poste progresse de 18% par rapport à 2022, en lien avec la mise en oeuvre de la réforme de la taxe. Le produit net conservé par le SIEIL pour l'exercice de ses compétences a ainsi représenté 12,086 M€.  
Les redevances R1 et R2 versée par les concessionnaires Electricité et Gaz (3,457 M€) sont moins importantes qu'en 2022 (-15,7%), en corrélation avec le volume de travaux effectués en 2021 qui sert de base au calcul de la redevance R2. Les cotisations à la compétence Eclairage public sont restées stables, en lien avec le nombre de communes adhérentes (1,636 M€).  
Les autres recettes (460 k€) comprennent notamment le remboursement des charges de personnel et des charges de fonctionnement par le budget annexe du PCRS (174 k€), les remboursements sur les charges de personnel (indemnités journalières, mises à disposition auprès de Modulo ...) pour 116 k€, les remboursements des assurances suite à divers sinistres (73 k€), le FCTVA sur les dépenses de maintenance des réseaux d'éclairage public (60 k€) et les subventions reçues dans le cadre du programme ACTEE (27 k€).

**Dépenses réelles de fonctionnement : 8 831 056 €**

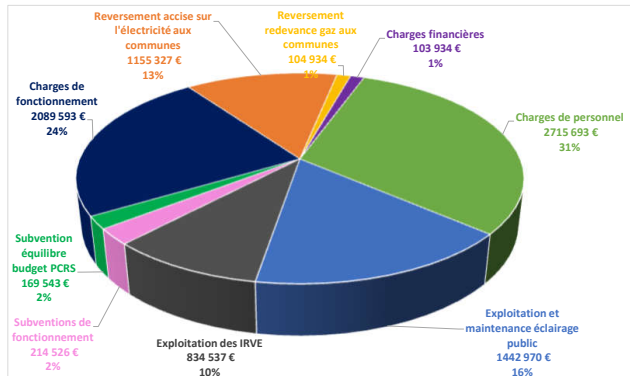

**Les dépenses réelles de fonctionnement ont représenté 8,831 M€ en 2023.**  
31% ont été consacrés aux charges de personnel (2,715 M€).  
24% ont été consacrés au fonctionnement du syndicat (coûts du siège social, maintenance des infrastructures informatiques, communication ...), soit 2,090 M€.  
25% des dépenses de fonctionnement ont concerné l'exploitation et la maintenance des réseaux d'éclairage public et l'exploitation des bornes de recharges pour les véhicules électriques.  
Les reversements aux communes de leur part d'accise sur l'électricité ont représenté 1,155 M€ et ceux relatifs aux redevances gaz 103 k€.  
Des subventions ont été versées à hauteur de 384 k€, dont 170 k€ au budget annexe du PCRS, 100 k€ à l'Agence Départementale d'Information sur le Logement, 46 k€ au Fonds de Solidarité pour le Logement, 20 k€ à AgriTouraine Energies et 12 k€ au titre de la coopération décentralisée.  
Les charges financières (intérêts des emprunts et de la ligne de trésorerie) se sont élevées à 104 k€.

**Recettes réelles d'investissement : 17 327 610 €**

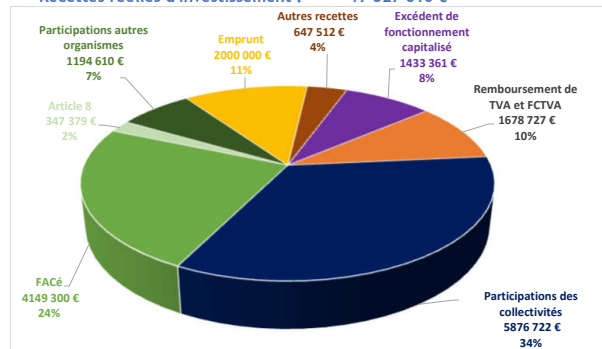

Aides du FACé (Electrification)	
Renforcements	1 468 800 €
Sécurisations	1 733 400 €
Extensions	408 000 €
Dissimulations	539 100 €
<b>TOTAL</b>	<b>4 149 300 €</b>

Participations collectivités	
Electricité	3 753 748 €
Eclairage public	2 122 974 €
<b>TOTAL</b>	<b>5 876 722 €</b>

Participations autres organismes	
Electricité	997 977 €
Eclairage public	146 633 €
Informatique	50 000 €
<b>TOTAL</b>	<b>1 194 610 €</b>

**Dépenses réelles d'investissement : 25 974 652 €**

Travaux	23 469 208 €
Fonds de concours	745 029 €
Etudes	177 416 €
Remboursement des emprunts	522 208 €
Apports en capital et comptes courants associés	589 000 €
Autres dépenses d'investissement	471 790 €

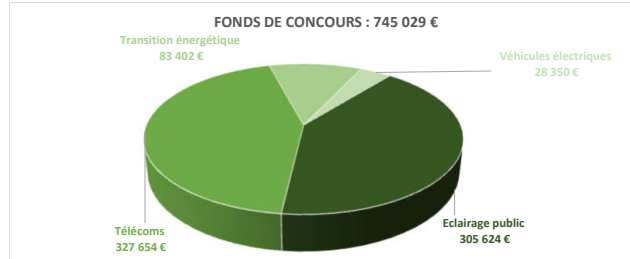
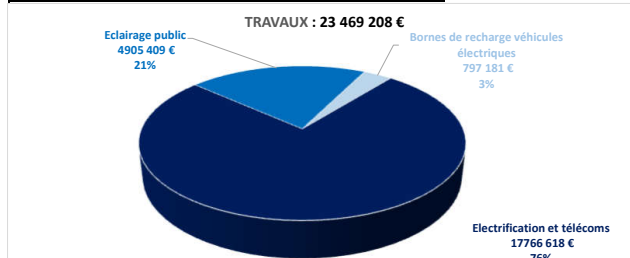

**Les recettes réelles d'investissement ont représenté 17,328 M€ en 2023.**  
Les travaux et fonds de concours en investissement sont principalement financés par les participations versées par les collectivités adhérentes au SIEIL, les particuliers et personnes morales de droit privé.  
Ainsi, en 2023, 4,752 M€ de participations ont été reçues pour la compétence Electrification et 2,270 M€ pour la compétence Eclairage public.  
En termes de travaux d'électrification, l'Etat et le concessionnaire ENEDIS versent également des subventions (FACé et article 8). En 2023, ces montants ont représenté respectivement 4,149 M€ et 347 k€.  
Le FCTVA et la récupération de TVA ont représenté 1,679 M€.  
Les cessions d'actions d'EnEVL au Syndicat Intercommunal d'Énergie du Loir-et-Cher et au Syndicat Départemental d'Énergies de l'Indre ont représenté 625 k€.  
L'excédent de fonctionnement capitalisé en investissement a constitué une ressource de 1,433 M€.  
Enfin, un emprunt de 2 millions d'Euros, contractualisé fin 2022, a été mobilisé au premier trimestre 2023.

**Les dépenses réelles d'investissement ont représenté 25,975 M€ en 2023.**  
Le principal poste en investissement est constitué par les travaux (90%). 17,8 M€ ont été consacrés aux réseaux d'électrification et 4,9 M€ aux réseaux d'éclairage public. Le retrofit des bornes de recharge pour les véhicules électriques s'élève à 797 k€.  
Les fonds de concours versés aux collectivités ont représenté 745 k€ : 328 k€ pour les dissimulations de réseaux télécoms, 306 k€ pour les réseaux d'éclairage public, 83 k€ au titre de la transition énergétique et 28 k€ pour l'acquisition de véhicules électriques.  
Les dépenses d'études ont concerné les audits et la géolocalisation pour l'éclairage public, le Schéma Directeur des Infrastructures de Recharge des véhicules électriques et le projet Vinogryhd.  
Par ailleurs, le SIEIL a procédé à des apports en capital auprès d'EnEVL(350 k€), de la SEM Régionale Rénovation Énergétique des Logements (50 k€), d'EnE37 et Hy Touraine et a réalisé un apport en compte courant d'associés au profit d'EnE37 (180 k€).



## Annexe 9

### RESULTATS 2023

	FONCTIONNEMENT	INVESTISSEMENT	CUMUL
Recettes réelles	18 794 279 €	17 327 610 €	36 121 889 €
Dépenses réelles	8 831 056 €	25 974 652 €	34 805 708 €
Resultat de l'exercice	9 963 223 €	-8 647 042 €	1 316 181 €
Resultat antérieur reporté	5 197 320 €	-2 247 130 €	2 950 190 €
<b>RESULTAT DE CLOTURE</b>	<b>15 160 542 €</b>	<b>-10 894 171 €</b>	<b>4 266 371 €</b>

En 2023, le SIEIL a dégagé un résultat excédentaire de 4,266 M€.

### DETTE

Un emprunt de 2 M€ sur 15 ans avec un taux fixe de 3% a été contractualisé fin 2022 auprès du crédit Mutuel pour financer le programme d'investissement du SIEIL. Les crédits ont été mobilisés mi-mars 2023.

Organisme	Taux	Montant	Charte Gissler	Capital restant dû au 1er janvier 2023	Capital remboursé	Intérêts	Capital restant dû au 31 décembre 2023
Banque Postale	Taux Fixe : 0,76%	4 000 000,00 €	1-A	3 500 000,00 €	200 000,00 €	26 030,00 €	3 300 000,00 €
Crédit Coopératif	Taux Fixe : 0,67%	2 000 000,00 €	1-A	1 859 111,39 €	94 714,79 €	12 218,41 €	1 764 396,60 €
Crédit Agricole	Taux Fixe : 0,78%	2 000 000,00 €	1-A	1 813 895,16 €	94 159,90 €	14 158,50 €	1 719 735,26 €
Crédit Mutuel	Taux fixe : 3%	2 000 000,00 €	1-A	2 000 000,00 €	133 333,33 €	46 130,14 €	1 866 666,67 €
<b>Total</b>		<b>10 000 000,00 €</b>		<b>9 173 006,55 €</b>	<b>522 208,02 €</b>	<b>98 537,05 €</b>	<b>8 650 798,53 €</b>

Le SIEIL a contractualisé 4 emprunts entre 2019 et 2022 pour un montant total de 10 M€.

Ces emprunts sont tous à taux fixe et classés 1-A sur la Charte Gissler.

L'annuité totale (remboursement du capital des emprunts et intérêts) pour 2023 s'est élevée à 620 745 €.

Le capital restant dû au 31/12/2023 est de 8 650 799 €.

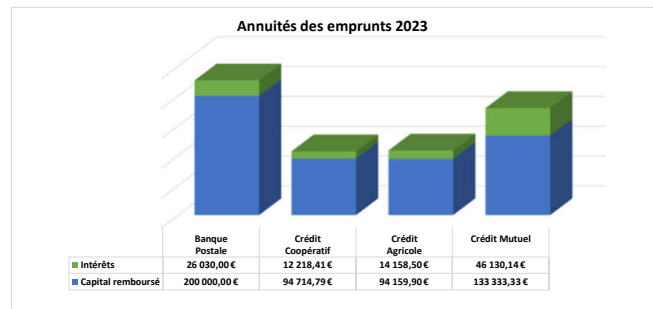
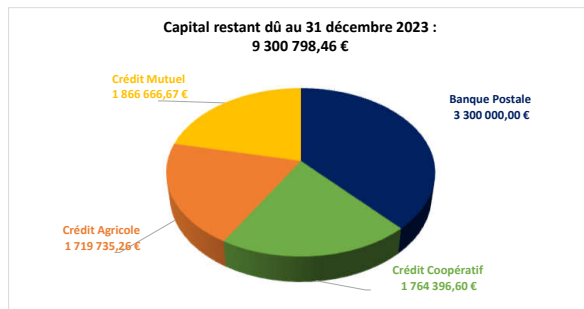

# FINANCES COMITÉ SYNDICAL DU 11 JUIN 2024

COMPTE ADMINISTRATIF 2023  
BUDGET ANNEXE PCRS

Annexe 10

SYNDICAT ENERGIE INDRE-ET-LOIRE - PLAN DE CORPS DE RUE SIMPLIFIE - CA - 2023

REPUBLIQUE FRANÇAISE

<b>Numéro SIRET 20007654500025</b>	<b>COLLECTIVITE DE RATTACHEMENT Commune + 3500 habitants SYNDICAT ENERGIE INDRE-ET-LOIRE</b>
--	--

POSTE COMPTABLE DE : PAIERIE DEPARTEMENTALE 37

<b>SERVICE PUBLIC LOCAL</b>
-----------------------------

M. 4 (1)

<b>Compte administratif</b>
-----------------------------

BUDGET : PLAN DE CORPS DE RUE SIMPLIFIE (2)

**ANNEE 2023**

(1) Compléter en fonction du service public local et du plan de comptes utilisé : M. 4, M. 41, M. 43 ou M. 49.

(2) Indiquer le budget concerné : budget principal ou libellé du budget annexe.

SYNDICAT ENERGIE INDRE-ET-LOIRE - PLAN DE CORPS DE RUE SIMPLIFIE - CA - 2023

## Sommaire

### I - Informations générales

Modalités de vote du budget 4

### II - Présentation générale du compte administratif

A1 - Vue d'ensemble - Exécution du budget et détail des restes à réaliser 5

A2 - Vue d'ensemble - Section d'exploitation - Chapitres 7

A3 - Vue d'ensemble - Section d'investissement - Chapitres 8

B1 - Balance générale du budget - Dépenses 9

B2 - Balance générale du budget - Recettes 10

### III - Vote du compte administratif

A1 - Section d'exploitation - Détail des dépenses 11

A2 - Section d'exploitation - Détail des recettes 12

B1 - Section d'investissement - Détail des dépenses 13

B2 - Section d'investissement - Détail des recettes 14

B3 - Opérations d'équipement - Détail des chapitres et articles 15

### IV - Annexes

#### A - Eléments du bilan

A1.1 - Etat de la dette - Détail des crédits de trésorerie Sans Objet

A1.2 - Etat de la dette - Répartition par nature de dette 16

A1.3 - Etat de la dette - Répartition des emprunts par structure de taux 19

A1.4 - Etat de la dette - Typologie de la répartition de l'encours 20

A1.5 - Etat de la dette - Détail des opérations de couverture Sans Objet

A1.6 - Etat de la dette - Remboursement anticipé d'un emprunt avec refinancement Sans Objet

A1.7 - Etat de la dette - Emprunts renégociés au cours de l'année N Sans Objet

A1.8 - Etat de la dette - Autres dettes Sans Objet

A2 - Méthodes utilisées pour les amortissements 21

A3.1 - Etat des provisions et des dépréciations Sans Objet

A3.2 - Etalement des provisions Sans Objet

A4.1 - Equilibre des opérations financières - Dépenses 22

A4.2 - Equilibre des opérations financières - Recettes 23

A5.1.1 - Etat de ventilation des dépenses et recettes des services d'eau et d'assainissement - Exploitation (1) Sans Objet

A5.1.2 - Etat de ventilation des dépenses et recettes des services d'eau et d'assainissement - Investissement (1) Sans Objet

A5.2.1 - Etat de ventilation des dép. et rec. des services d'assainissement collectif et non collectif - Exploitation (1) Sans Objet

A5.2.2 - Etat de ventilation des dép. et rec. des services d'assainissement collectif et non collectif - Investissement (1) Sans Objet

A5.3.1 - Etat de ventilation des dépenses liées à la gestion de la crise sanitaire du COVID-19 - Fonctionnement Sans Objet

A5.3.2 - Etat de ventilation des dépenses liées à la gestion de la crise sanitaire du COVID-19 - Investissement Sans Objet

A6 - Etat des charges transférées Sans Objet

A7 - Détail des opérations pour le compte de tiers Sans Objet

A8.1 - Variation du patrimoine (article R. 2313-3 du CGCT) - Entrées 24

A8.2 - Variation du patrimoine (article R. 2313-3 du CGCT) - Sorties 25

A8.3 - Opérations liées aux cessions Sans Objet

A9.1 - Variation du patrimoine (article L. 300-5 du code de l'urbanisme) - Entrées Sans Objet

A9.2 - Variation du patrimoine (article L. 300-5 du code de l'urbanisme) - Sorties Sans Objet

A10 - Etat des travaux en régie Sans Objet

#### B - Engagements hors bilan

B1.1 - Etat des emprunts garantis par la régie Sans Objet

B1.2 - Calcul du ratio d'endettement relatif aux garanties d'emprunt Sans Objet

B1.3 - Subventions versées dans le cadre du vote du budget Sans Objet

B1.4 - Etat des contrats de crédit-bail Sans Objet

B1.5 - Etat des contrats de partenariat public-privé Sans Objet

B1.6 - Etat des autres engagements donnés Sans Objet

B1.7 - Etat des engagements reçus Sans Objet

B2.1 - Etat des autorisations de programme et des crédits de paiement afférents Sans Objet

B2.2 - Etat des autorisations d'engagement et des crédits de paiement afférents Sans Objet

#### C - Autres éléments d'informations

C1.1 - Etat du personnel Sans Objet

C1.2 - Etat du personnel de la collectivité ou de l'établissement de rattachement employé par la régie 26

C2 - Liste des organismes dans lesquels a été pris un engagement financier (2) Sans Objet

C3 - Liste des services individualisés dans un budget annexe (3) Sans Objet

C4 - Présentation agrégée du budget principal et des budgets annexes Sans Objet

## Annexe 10

### SYNDICAT ENERGIE INDRE-ET-LOIRE - PLAN DE CORPS DE RUE SIMPLIFIE - CA - 2023

#### D - Arrêté et signatures

##### D - Arrêté et signatures

27

(1) Ces états ne sont obligatoires que pour les régies rattachées à des communes et groupements de communes de moins de 3 000 habitants ayant décidé d'établir un budget unique pour leurs services de distribution d'eau potable et d'assainissement dans les conditions fixées par l'article L. 2224-6 du CGCT. Ils n'existent qu'en M49.

(2) Ces états ne sont obligatoires que pour les régies rattachées à des communes de 3 500 habitants et plus (art. L. 2313-1 du CGCT), à des groupements comprenant au moins une commune de 3 500 habitants et plus (art. L.5211-36 du CGCT, art L. 5711-1 CGCT) et à leurs établissements publics.

(3) Uniquement pour les services dotés de l'autonomie financière et de la personnalité morale.

Préciser, pour chaque annexe, si l'état est sans objet le cas échéant.

**SYNDICAT ENERGIE INDRE-ET-LOIRE - PLAN DE CORPS DE RUE SIMPLIFIE - CA - 2023**

<b>I – INFORMATIONS GENERALES</b>	<b>I</b>
<b>MODALITES DE VOTE DU BUDGET</b>	

<p>I – L'assemblée délibérante a voté le présent budget par nature :</p> <ul style="list-style-type: none"> <li>- au niveau (1) du chapitre pour la section de fonctionnement ;</li> <li>- au niveau (1) du chapitre pour la section d'investissement.</li> <li>- sans (2) les chapitres « opérations d'équipement » de l'état III B 3.</li> </ul> <p>La liste des articles spécialisés sur lesquels l'ordonnateur ne peut procéder à des virements d'article à article est la suivante :</p> <p>II – En l'absence de mention au paragraphe I ci-dessus, le budget est réputé voté par chapitre, et, en section d'investissement, sans chapitre de dépense « opération d'équipement ».</p> <p>III – Les provisions sont (3) semi-budgétaires (pas d'inscriptions en recettes de la section d'investissement) .</p>
--

(1) A compléter par « du chapitre » ou « de l'article ».

(2) Indiquer « avec » ou « sans » les chapitres opérations d'équipement.

(3) A compléter par un seul des deux choix suivants :

- semi-budgétaires (pas d'inscription en recette de la section d'investissement),

- budgétaires (délibération n° ..... du .....).

Annexe 10

SYNDICAT ENERGIE INDRE-ET-LOIRE - PLAN DE CORPS DE RUE SIMPLIFIE - CA - 2023

<b>II – PRESENTATION GENERALE DU COMPTE ADMINISTRATIF</b>	<b>II</b>
<b>VUE D'ENSEMBLE</b>	<b>A1</b>

EXECUTION DU BUDGET

		DEPENSES	RECETTES	SOLDE D'EXECUTION (1)
REALISATIONS DE L'EXERCICE (mandats et titres)	Section d'exploitation	A 290 364,43	G 282 727,99	G-A -7 636,44
	Section d'investissement	B 69 089,94	H 68 609,97	H-B -479,97

		+		+	
REPORTS DE L'EXERCICE N-1	Report en section d'exploitation (002)	C 0,00 (si déficit)	I 7 636,44 (si excédent)		
	Report en section d'investissement (001)	D 0,00 (si déficit)	J 208 854,38 (si excédent)		

		DEPENSES	RECETTES	SOLDE D'EXECUTION (1)
TOTAL (réalisations + reports)		P= A+B+C+D 359 454,37	Q= G+H+I+J 567 828,78	=Q-P 208 374,41

RESTES A REALISER A REPORTER EN N+1 (2)	Section d'exploitation	E 0,00	K 0,00
	Section d'investissement	F 0,00	L 0,00
	TOTAL des restes à réaliser à reporter en N+1	= E+F 0,00	= K+L 0,00

		DEPENSES	RECETTES	SOLDE D'EXECUTION (1)
RESULTAT CUMULE	Section d'exploitation	= A+C+E 290 364,43	= G+I+K 290 364,43	0,00
	Section d'investissement	= B+D+F 69 089,94	= H+J+L 277 464,35	208 374,41
	TOTAL CUMULE	= A+B+C+D+E+F 359 454,37	= G+H+I+J+K+L 567 828,78	208 374,41

DETAIL DES RESTES A REALISER

Chap.	Libellé	Dépenses engagées non mandatées	Titres restant à émettre
<b>TOTAL DE LA SECTION D'EXPLOITATION</b>		E 0,00	K 0,00
011	Charges à caractère général	0,00	
012	Charges de personnel, frais assimilés	0,00	
014	Atténuations de produits	0,00	
65	Autres charges de gestion courante	0,00	
66	Charges financières	0,00	
67	Charges exceptionnelles	0,00	
69	Impôts sur les bénéfices et assimilés	0,00	
70	Ventes produits fabriqués, prestations		0,00
73	Produits issus de la fiscalité		0,00
74	Subventions d'exploitation		0,00
75	Autres produits de gestion courante		0,00
013	Atténuations de charges		0,00
76	Produits financiers		0,00
77	Produits exceptionnels		0,00
<b>TOTAL DE LA SECTION D'INVESTISSEMENT</b>		F 0,00	L 0,00
10	Dotations, fonds divers et réserves	0,00	0,00
13	Subventions d'investissement	0,00	0,00
16	Emprunts et dettes assimilées	0,00	0,00
18	Compte de liaison : affectat° (BA,régie) (6)	0,00	0,00

**SYNDICAT ENERGIE INDRE-ET-LOIRE - PLAN DE CORPS DE RUE SIMPLIFIE - CA - 2023**

<b>Chap.</b>	<b>Libellé</b>	<b>Dépenses engagées non mandatées</b>	<b>Titres restant à émettre</b>
20	Immobilisations incorporelles	0,00	0,00
21	Immobilisations corporelles	0,00	0,00
22	Immobilisations reçues en affectation (5)	0,00	0,00
23	Immobilisations en cours	0,00	0,00
26	Participat° et créances rattachées	0,00	0,00
27	Autres immobilisations financières	0,00	0,00
45810	Opération pour compte de tiers n° 0 - DEPENSES (A SUBDIVISER PAR OPERATION) (3)	0,00	0,00
45820	Opération pour compte de tiers n° 0 - RECETTES (A SUBDIVISER PAR OPERATION) (3)	0,00	0,00

(1) Indiquer le signe – si les dépenses sont supérieures aux recettes, et + si les recettes sont supérieures aux dépenses.

(2) Les restes à réaliser de la section d'exploitation correspondent en dépenses, aux dépenses engagées non mandatées et non rattachées telles qu'elles ressortent de la comptabilité des engagements et en recettes, aux recettes certaines n'ayant pas donné lieu à l'émission d'un titre et non rattachées (R. 2311-11 du CGCT).

Les restes à réaliser de la section d'investissement correspondent en dépenses, aux dépenses engagées non mandatées au 31/12 de l'exercice précédent telles qu'elles ressortent de la comptabilité des engagements et aux recettes certaines n'ayant pas donné lieu à l'émission d'un titre au 31/12 de l'exercice précédent (R. 2311-11 du CGCT).

(3) Le chapitre 45 doit être détaillé conformément au plan de comptes, tant en recettes qu'en dépenses.



Annexe 10

<b>II – PRESENTATION GENERALE DU COMPTE ADMINISTRATIF</b>	<b>II</b>
<b>SECTION D'EXPLOITATION – CHAPITRES</b>	<b>A2</b>

**DEPENSES D'EXPLOITATION**

Chap.	Libellé	Crédits ouverts (BP+DM+RAR N-1)	Crédits employés (ou restant à employer)			Crédits annulés (1)
			Mandats émis	Charges rattachées	Restes à réaliser au 31/12	
011	Charges à caractère général	68 236,44	46 052,81	166,91	0,00	22 016,72
012	Charges de personnel, frais assimilés	165 000,00	165 000,00	0,00	0,00	0,00
014	Atténuations de produits	0,00	0,00	0,00	0,00	0,00
65	Autres charges de gestion courante	1 500,00	0,00	0,00	0,00	1 500,00
<b>Total des dépenses de gestion courante</b>		<b>234 736,44</b>	<b>211 052,81</b>	<b>166,91</b>	<b>0,00</b>	<b>23 516,72</b>
66	Charges financières	10 700,00	9 130,00	1 404,74	0,00	165,26
67	Charges exceptionnelles	3 550,00	0,00	0,00	0,00	3 550,00
68	Dotations aux provisions et dépréciat°(2)	0,00	0,00			0,00
69	Impôts sur les bénéfices et assimilés(3)	0,00	0,00	0,00	0,00	0,00
022	Dépenses imprévues	0,00				
<b>Total des dépenses réelles d'exploitation</b>		<b>248 986,44</b>	<b>220 182,81</b>	<b>1 571,65</b>	<b>0,00</b>	<b>27 231,98</b>
023	Virement à la section d'investissement	0,00				
042	Opérat° ordre transfert entre sections	68 650,00	68 609,97			40,03
043	Opérat° ordre intérieur de la section	0,00	0,00			0,00
<b>Total des dépenses d'ordre d'exploitation</b>		<b>68 650,00</b>	<b>68 609,97</b>			<b>40,03</b>
<b>TOTAL</b>		<b>317 636,44</b>	<b>288 792,78</b>	<b>1 571,65</b>	<b>0,00</b>	<b>27 272,01</b>
<b>Pour information</b>		<b>0,00</b>				
<b>D 002 Déficit d'exploitation reporté de N-1</b>						

**RECETTES D'EXPLOITATION**

Chap.	Libellé	Crédits ouverts (BP+DM+RAR N-1)	Crédits employés (ou restant à employer)			Crédits annulés
			Titres émis	Prod. rattachées	Restes à réaliser au 31/12	
013	Atténuations de charges	0,00	0,00	0,00	0,00	0,00
70	Ventes produits fabriqués, prestations	240 000,00	108 920,12	4 264,95	0,00	126 814,93
73	Produits issus de la fiscalité(4)	0,00	0,00	0,00	0,00	0,00
74	Subventions d'exploitation	0,00	0,00	0,00	0,00	0,00
75	Autres produits de gestion courante	0,00	0,00	0,00	0,00	0,00
<b>Total des recettes de gestion courante</b>		<b>240 000,00</b>	<b>108 920,12</b>	<b>4 264,95</b>	<b>0,00</b>	<b>126 814,93</b>
76	Produits financiers	0,00	0,00	0,00	0,00	0,00
77	Produits exceptionnels	70 000,00	169 542,92	0,00	0,00	-99 542,92
78	Reprises sur provisions et dépréciations (2)	0,00	0,00			0,00
<b>Total des recettes réelles d'exploitation</b>		<b>310 000,00</b>	<b>278 463,04</b>	<b>4 264,95</b>	<b>0,00</b>	<b>27 272,01</b>
042	Opérat° ordre transfert entre sections	0,00	0,00			0,00
043	Opérat° ordre intérieur de la section	0,00	0,00			0,00
<b>Total des recettes d'ordre d'exploitation</b>		<b>0,00</b>	<b>0,00</b>			<b>0,00</b>
<b>TOTAL</b>		<b>310 000,00</b>	<b>278 463,04</b>	<b>4 264,95</b>	<b>0,00</b>	<b>27 272,01</b>
<b>Pour information</b>		<b>7 636,44</b>				
<b>R 002 Excédent d'exploitation reporté de N-1</b>						

(1) Les crédits annulés correspondent aux crédits ouverts desquels il convient de soustraire les crédits employés.

(2) Si la régie applique le régime des provisions semi-budgétaires, ainsi que pour la dotation aux dépréciations des stocks de fournitures et de marchandises, des créances et des valeurs mobilières de placement, aux dépréciations des comptes de tiers et aux dépréciations des comptes financiers.

(3) Ce chapitre n'existe pas en M. 49.

(4) Ce chapitre existe uniquement en M4, M41 et M43.

SYNDICAT ENERGIE INDRE-ET-LOIRE - PLAN DE CORPS DE RUE SIMPLIFIE - CA - 2023

<b>II – PRESENTATION GENERALE DU COMPTE ADMINISTRATIF</b>	<b>II</b>
<b>SECTION D'INVESTISSEMENT – CHAPITRES</b>	<b>A3</b>

**DEPENSES D'INVESTISSEMENT**

Chap.	Libellé	Crédits ouverts (BP+DM+RAR N-1)	Mandats émis	Restes à réaliser au 31/12	Crédits annulés (1)
20	Immobilisations incorporelles	50 000,00	0,00	0,00	50 000,00
21	Immobilisations corporelles	160 804,38	2 423,26	0,00	158 381,12
22	Immobilisations reçues en affectation	0,00	0,00	0,00	0,00
23	Immobilisations en cours	0,00	0,00	0,00	0,00
	Total des opérations d'équipement	0,00	0,00	0,00	0,00
	<b>Total des dépenses d'équipement</b>	<b>210 804,38</b>	<b>2 423,26</b>	<b>0,00</b>	<b>208 381,12</b>
10	Dotations, fonds divers et réserves	0,00	0,00	0,00	0,00
13	Subventions d'investissement	0,00	0,00	0,00	0,00
16	Emprunts et dettes assimilées	66 700,00	66 666,68	0,00	33,32
18	Compte de liaison : affectat° (BA,régie) (3)	0,00	0,00	0,00	0,00
26	Participat° et créances rattachées	0,00	0,00	0,00	0,00
27	Autres immobilisations financières	0,00	0,00	0,00	0,00
020	Dépenses imprévues	0,00			
	<b>Total des dépenses financières</b>	<b>66 700,00</b>	<b>66 666,68</b>	<b>0,00</b>	<b>33,32</b>
45...	Total des opérations pour compte de tiers (4)	200 000,00	0,00	0,00	200 000,00
	<b>Total des dépenses réelles d'investissement</b>	<b>477 504,38</b>	<b>69 089,94</b>	<b>0,00</b>	<b>408 414,44</b>
040	Opérat° ordre transfert entre sections (2)	0,00	0,00		0,00
041	Opérations patrimoniales (2)	3 000,00	0,00		3 000,00
	<b>Total des dépenses d'ordre d'investissement</b>	<b>3 000,00</b>	<b>0,00</b>		<b>3 000,00</b>
	<b>TOTAL</b>	<b>480 504,38</b>	<b>69 089,94</b>	<b>0,00</b>	<b>411 414,44</b>
	<b>Pour information</b>	<b>0,00</b>			
	<b>D 001 Solde d'exécution négatif reporté de N-1</b>				

**RECETTES D'INVESTISSEMENT**

Chap.	Libellé	Crédits ouverts (BP+DM+RAR N-1)	Titres émis	Restes à réaliser au 31/12	Crédits annulés
13	Subventions d'investissement	0,00	0,00	0,00	0,00
16	Emprunts et dettes assimilées (hors 165)	0,00	0,00	0,00	0,00
20	Immobilisations incorporelles	0,00	0,00	0,00	0,00
21	Immobilisations corporelles	0,00	0,00	0,00	0,00
22	Immobilisations reçues en affectation	0,00	0,00	0,00	0,00
23	Immobilisations en cours	0,00	0,00	0,00	0,00
	<b>Total des recettes d'équipement</b>	<b>0,00</b>	<b>0,00</b>	<b>0,00</b>	<b>0,00</b>
10	Dotations, fonds divers et réserves	0,00	0,00	0,00	0,00
106	Réserves (5)	0,00	0,00	0,00	0,00
165	Dépôts et cautionnements reçus	0,00	0,00	0,00	0,00
18	Compte de liaison : affectat° (BA,régie)(3)	0,00	0,00	0,00	0,00
26	Participat° et créances rattachées	0,00	0,00	0,00	0,00
27	Autres immobilisations financières	0,00	0,00	0,00	0,00
	<b>Total des recettes financières</b>	<b>0,00</b>	<b>0,00</b>	<b>0,00</b>	<b>0,00</b>
45...	Total des opérations pour le compte de tiers (4)	200 000,00	0,00	0,00	200 000,00
	<b>Total des recettes réelles d'investissement</b>	<b>200 000,00</b>	<b>0,00</b>	<b>0,00</b>	<b>200 000,00</b>
021	Virement de la section d'exploitation (2)	0,00			
040	Opérat° ordre transfert entre sections (2)	68 650,00	68 609,97		40,03
041	Opérations patrimoniales (2)	3 000,00	0,00		3 000,00
	<b>Total des recettes d'ordre d'investissement</b>	<b>71 650,00</b>	<b>68 609,97</b>		<b>3 040,03</b>
	<b>TOTAL</b>	<b>271 650,00</b>	<b>68 609,97</b>	<b>0,00</b>	<b>203 040,03</b>
	<b>Pour information</b>	<b>208 854,38</b>			
	<b>R 001 Solde d'exécution positif reporté de N-1</b>				

(1) Les crédits annulés correspondent aux crédits ouverts auxquels il convient de soustraire les crédits employés.

(2) DE 023 = RI 021 ; DI 040 = RE 042 ; RI 040 = DE 042 ; DI 041 = RI 041 ; DE 043 = RE 043.

(3) A servir uniquement, en dépense, lorsque la régie effectue une dotation initiale en espèces au profit d'un service public non personnalisé qu'elle crée et, en recettes, lorsque le service non personnalisé reçoit une dotation en espèces de la part de sa collectivité de rattachement.

(4) Seul le total des opérations réelles pour compte de tiers figure sur cet état (voir le détail Annexe IV A7).

(5) Le compte 106 n'est pas un chapitre mais un article du chapitre 10.

Annexe 10

SYNDICAT ENERGIE INDRE-ET-LOIRE - PLAN DE CORPS DE RUE SIMPLIFIE - CA - 2023

<b>II – PRESENTATION GENERALE DU COMPTE ADMINISTRATIF</b>	<b>II</b>
<b>BALANCE GENERALE DU BUDGET</b>	<b>B1</b>

1 – MANDATS EMIS (y compris sur les restes à réaliser N-1)

	EXPLOITATION	Opérations réelles (1)	Opérations d'ordre (2)	TOTAL
011	Charges à caractère général	46 219,72		46 219,72
012	Charges de personnel, frais assimilés	165 000,00		165 000,00
014	Atténuations de produits	0,00		0,00
60	Achats et variation des stocks (3)		0,00	0,00
65	Autres charges de gestion courante	0,00		0,00
66	Charges financières	10 534,74	0,00	10 534,74
67	Charges exceptionnelles	0,00	0,00	0,00
68	Dot. Amortist, dépréciat°, provisions	0,00	68 609,97	68 609,97
69	Impôts sur les bénéfices et assimilés(4)	0,00		0,00
71	Production stockée (ou déstockage) (3)		0,00	0,00
	<b>Dépenses d'exploitation – Total</b>	<b>221 754,46</b>	<b>68 609,97</b>	<b>290 364,43</b>

<b>D 002 DEFICIT D'EXPLOITATION REPORTE DE N-1</b>	<b>0,00</b>
=	
<b>TOTAL DES DEPENSES D'EXPLOITATION CUMULEES</b>	<b>290 364,43</b>

	INVESTISSEMENT	Opérations réelles (1)	Opérations d'ordre (2)	TOTAL
10	Dotations, fonds divers et réserves	0,00	0,00	0,00
13	Subventions d'investissement	0,00	0,00	0,00
14	Prov. Réglementées, amort. dérogatoires		0,00	0,00
15	Provisions pour risques et charges (5)		0,00	0,00
16	Emprunts et dettes assimilées (sauf 1688 non budgétaire)	66 666,68	0,00	66 666,68
18	Compte de liaison : affectat° (BA,régie)	0,00		0,00
	Total des opérations d'équipement	0,00		0,00
20	Immobilisations incorporelles (6)	0,00	0,00	0,00
21	Immobilisations corporelles (6)	2 423,26	0,00	2 423,26
22	Immobilisations reçues en affectation (6)	0,00	0,00	0,00
23	Immobilisations en cours (6)	0,00	0,00	0,00
26	Participations et créances rattachées	0,00	0,00	0,00
27	Autres immobilisations financières	0,00	0,00	0,00
28	Amortissement des immobilisations(reprises)		0,00	0,00
29	Dépréciation des immobilisations		0,00	0,00
39	Dépréciat° des stocks et en-cours		0,00	0,00
45...	Total des opérations pour compte de tiers (7)	0,00	0,00	0,00
481	Charges à répartir plusieurs exercices		0,00	0,00
3...	Stocks	0,00	0,00	0,00
	<b>Dépenses d'investissement –Total</b>	<b>69 089,94</b>	<b>0,00</b>	<b>69 089,94</b>

<b>D 001 SOLDE D'EXECUTION NEGATIF REPORTE N-1</b>	<b>0,00</b>
=	
<b>TOTAL DES DEPENSES D'INVESTISSEMENT CUMULEE</b>	<b>69 089,94</b>

- (1) Y compris les opérations relatives au rattachement des charges et des produits et les opérations d'ordre semi-budgétaires.  
(2) Voir liste des opérations d'ordre.  
(3) Permet de retracer les variations de stocks (sauf stocks de marchandises et de fournitures).  
(4) Ce chapitre n'existe pas en M. 49.  
(5) Si la régie applique le régime des provisions budgétaires.  
(6) Hors chapitres « opérations d'équipement ».  
(7) Seul le total des opérations pour compte de tiers figure sur cet état (voir le détail Annexe IV A7).

SYNDICAT ENERGIE INDRE-ET-LOIRE - PLAN DE CORPS DE RUE SIMPLIFIE - CA - 2023

<b>II – PRESENTATION GENERALE DU COMPTE ADMINISTRATIF</b>	<b>II</b>
<b>BALANCE GENERALE DU BUDGET</b>	<b>B2</b>

2 – Titres émis (y compris sur les restes à réaliser N-1)

	EXPLOITATION	Opérations réelles (1)	Opérations d'ordre (2)	TOTAL
013	Atténuations de charges	0,00		0,00
60	Achats et variation des stocks (3)		0,00	0,00
70	Ventes produits fabriqués, prestations	113 185,07		113 185,07
71	Production stockée (ou déstockage)(3)		0,00	0,00
72	Production immobilisée		0,00	0,00
73	Produits issus de la fiscalité(7)	0,00		0,00
74	Subventions d'exploitation	0,00		0,00
75	Autres produits de gestion courante	0,00		0,00
76	Produits financiers	0,00	0,00	0,00
77	Produits exceptionnels	169 542,92	0,00	169 542,92
78	Reprise amort., dépréciat° et provisions	0,00	0,00	0,00
79	Transferts de charges		0,00	0,00
	<b>Recettes d'exploitation – Total</b>	<b>282 727,99</b>	<b>0,00</b>	<b>282 727,99</b>

<b>R 002 EXCEDENT D'EXPLOITATION REPORTE DE N-1</b>	<b>7 636,44</b>
---	-----------------

<b>TOTAL DES RECETTES D'EXPLOITATION CUMULEES</b>	<b>290 364,43</b>
---	-------------------

	INVESTISSEMENT	Opérations réelles (1)	Opérations d'ordre (2)	TOTAL
10	Dotations, fonds divers et réserves (sauf 106)	0,00	0,00	0,00
13	Subventions d'investissement	0,00	0,00	0,00
14	Prov. Réglementées, amort. dérogatoires		0,00	0,00
15	Provisions pour risques et charges (4)		0,00	0,00
16	Emprunts et dettes assimilées (sauf 1688 non budgétaire)	0,00	0,00	0,00
18	Comptes liaison : affectat° BA, régies	0,00		0,00
20	Immobilisations incorporelles(5)	0,00	0,00	0,00
21	Immobilisations corporelles(5)	0,00	0,00	0,00
22	Immobilisations reçues en affectation(5)	0,00	0,00	0,00
23	Immobilisations en cours(5)	0,00	0,00	0,00
26	Participations et créances rattachées	0,00	0,00	0,00
27	Autres immobilisations financières	0,00	0,00	0,00
28	Amortissement des immobilisations		68 609,97	68 609,97
29	Dépréciation des immobilisations (4)		0,00	0,00
39	Dépréciat° des stocks et en-cours (4)		0,00	0,00
45...	Opérations pour compte de tiers (6)	0,00	0,00	0,00
481	Charges à répartir plusieurs exercices		0,00	0,00
491	Dépréciations des comptes de clients		0,00	0,00
3...	Stocks	0,00	0,00	0,00
	<b>Recettes d'investissement – Total</b>	<b>0,00</b>	<b>68 609,97</b>	<b>68 609,97</b>

<b>R 001 SOLDE D'EXECUTION POSITIF REPORTE DE N-1</b>	<b>208 854,38</b>
---	-------------------

<b>AFFECTATION AUX COMPTES 106</b>	<b>0,00</b>
------------------------------------	-------------

<b>TOTAL DES RECETTES D'INVESTISSEMENT CUMULEES</b>	<b>277 464,35</b>
---	-------------------

(1) Y compris les opérations relatives au rattachement des charges et des produits et les opérations d'ordre semi-budgétaires.  
(2) Voir liste des opérations d'ordre.  
(3) Permet de retracer les variations de stocks (sauf stocks de marchandises et de fournitures).  
(4) Si la régie applique le régime des provisions budgétaires.  
(5) Hors chapitres « opérations d'équipement ».  
(6) Seul le total des opérations pour compte de tiers figure sur cet état (voir le détail Annexe IV A7).  
(7) Ce chapitre existe uniquement en M. 4, en M. 41 et en M. 43.

Annexe 10

SYNDICAT ENERGIE INDRE-ET-LOIRE - PLAN DE CORPS DE RUE SIMPLIFIE - CA - 2023

<b>III – VOTE DU COMPTE ADMINISTRATIF</b>	<b>III</b>
<b>SECTION D'EXPLOITATION – DETAIL DES DEPENSES</b>	<b>A1</b>

Chap/ art (1)	Libellé (1)	Crédits ouverts (BP+DM+RAR N-1)	Crédits employés (ou restant à employer)			Crédits annulés
			Mandats émis	Charges rattachées	Restes à réaliser au 31/12	
<b>011</b>	<b>Charges à caractère général (2) (3)</b>	<b>68 236,44</b>	<b>46 052,81</b>	<b>166,91</b>	<b>0,00</b>	<b>22 016,72</b>
6066	Carburants	1 100,00	0,00	0,00	0,00	1 100,00
6068	Autres matières et fournitures	500,00	0,00	0,00	0,00	500,00
61551	Entretien matériel roulant	1 000,00	29,17	166,91	0,00	803,92
6156	Maintenance	56 136,44	37 136,50	0,00	0,00	18 999,94
62871	Remb. frais à la coll. de rattachement	9 500,00	8 887,14	0,00	0,00	612,86
<b>012</b>	<b>Charges de personnel, frais assimilés</b>	<b>165 000,00</b>	<b>165 000,00</b>	<b>0,00</b>	<b>0,00</b>	<b>0,00</b>
6215	Personnel affecté par CL de rattachement	165 000,00	165 000,00	0,00	0,00	0,00
<b>014</b>	<b>Atténuations de produits (4)</b>	<b>0,00</b>	<b>0,00</b>	<b>0,00</b>	<b>0,00</b>	<b>0,00</b>
<b>65</b>	<b>Autres charges de gestion courante</b>	<b>1 500,00</b>	<b>0,00</b>	<b>0,00</b>	<b>0,00</b>	<b>1 500,00</b>
658	Charges diverses de gestion courante	1 500,00	0,00	0,00	0,00	1 500,00
<b>TOTAL DEPENSES DE GESTION DES SERVICES (a) = (011+012+014+65)</b>		<b>234 736,44</b>	<b>211 052,81</b>	<b>166,91</b>	<b>0,00</b>	<b>23 516,72</b>
<b>66</b>	<b>Charges financières (b) (5)</b>	<b>10 700,00</b>	<b>9 130,00</b>	<b>1 404,74</b>	<b>0,00</b>	<b>165,26</b>
66111	Intérêts réglés à l'échéance	9 200,00	9 130,00	0,00	0,00	70,00
66112	Intérêts - Rattachement des ICNE	1 500,00	0,00	1 404,74	0,00	95,26
<b>67</b>	<b>Charges exceptionnelles (c)</b>	<b>3 550,00</b>	<b>0,00</b>	<b>0,00</b>	<b>0,00</b>	<b>3 550,00</b>
673	Titres annulés sur exercices antérieurs	3 550,00	0,00	0,00	0,00	3 550,00
<b>68</b>	<b>Dotations aux provisions et dépréciat° (d) (6)</b>	<b>0,00</b>	<b>0,00</b>			<b>0,00</b>
<b>69</b>	<b>Impôts sur les bénéfices et assimilés (e) (7)</b>	<b>0,00</b>	<b>0,00</b>	<b>0,00</b>	<b>0,00</b>	<b>0,00</b>
<b>022</b>	<b>Dépenses imprévues (f)</b>	<b>0,00</b>				
<b>TOTAL DES DEPENSES REELLES = a+b+c+d+e+f</b>		<b>248 986,44</b>	<b>220 182,81</b>	<b>1 571,65</b>	<b>0,00</b>	<b>27 231,98</b>
<b>023</b>	<b>Virement à la section d'investissement</b>	<b>0,00</b>				
<b>042</b>	<b>Opérat° ordre transfert entre sections (8)(9)</b>	<b>68 650,00</b>	<b>68 609,97</b>			<b>40,03</b>
6811	Dot. amort. Immos incorp. et corporelles	68 650,00	68 609,97			40,03
<b>TOTAL DES PRELEVEMENTS AU PROFIT DE LA SECTION D'INVESTISSEMENT</b>		<b>68 650,00</b>	<b>68 609,97</b>			<b>40,03</b>
<b>043</b>	<b>Opérat° ordre intérieur de la section (10)</b>	<b>0,00</b>	<b>0,00</b>			<b>0,00</b>
<b>TOTAL DES DEPENSES D'ORDRE</b>		<b>68 650,00</b>	<b>68 609,97</b>			<b>40,03</b>
<b>TOTAL DES DEPENSES D'EXPLOITATION DE L'EXERCICE (= Total des opérations réelles et d'ordre)</b>		<b>317 636,44</b>	<b>288 792,78</b>	<b>1 571,65</b>	<b>0,00</b>	<b>27 272,01</b>
<b>Pour information D 002 Déficit d'exploitation reporté de N-1</b>		<b>0,00</b>				

Détail du calcul des ICNE au compte 66112 (5)

Montant des ICNE de l'exercice	1 404,74
- Montant des ICNE de l'exercice N-1	0,00
= Différence ICNE N – ICNE N-1	1 404,74

(1) Détailler les chapitres budgétaires par article conformément au plan de comptes utilisé par la régie.

(2) Le compte 621 est retracé au sein du chapitre 012.

(3) Le compte 634 est uniquement ouvert en M. 41.

(4) Le compte 739 est uniquement ouvert en M. 43.

(5) Si le montant des ICNE de l'exercice est inférieur au montant de l'exercice N-1, le montant de l'article 66112 sera négatif.

(6) Si la régie applique le régime des provisions semi-budgétaires, ainsi que pour la dotation aux dépréciations des stocks de fournitures et de marchandises, des créances et des valeurs mobilières de placement, aux dépréciations des comptes de tiers et aux dépréciations des comptes financiers.

(7) Ce chapitre n'existe pas en M. 49.

(8) Cf. définitions du chapitre des opérations d'ordre, DE 042 = RI 040.

(9) Le compte 6815 peut figurer dans le détail du chapitre 042 si la régie applique le régime des provisions budgétaires.

(10) Chapitre destiné à retracer les opérations particulières telles que les opérations de stocks ou liées à la tenue d'un inventaire permanent simplifié.

SYNDICAT ENERGIE INDRÉ-ET-LOIRE - PLAN DE CORPS DE RUE SIMPLIFIE - CA - 2023

<b>III – VOTE DU COMPTE ADMINISTRATIF</b>	<b>III</b>
<b>SECTION D'EXPLOITATION – DETAIL DES RECETTES</b>	<b>A2</b>

Chap/ art(1)	Libellé (1)	Crédits ouverts (BP+DM+RAR N-1)	Crédits employés (ou restant à employer)			Crédits annulés
			Titres émis	Produits rattachés	Restes à réaliser au 31/12	
013	Atténuations de charges (2)	0,00	0,00	0,00	0,00	0,00
70	Ventes produits fabriqués, prestations	240 000,00	108 920,12	4 264,95	0,00	126 814,93
706	Prestations de services	240 000,00	108 920,12	4 264,95	0,00	126 814,93
73	Produits issus de la fiscalité (3)	0,00	0,00	0,00	0,00	0,00
74	Subventions d'exploitation	0,00	0,00	0,00	0,00	0,00
75	Autres produits de gestion courante	0,00	0,00	0,00	0,00	0,00
<b>TOTAL = RECETTES DE GESTION DES SERVICES (a) = 70+73+74+75+013</b>		<b>240 000,00</b>	<b>108 920,12</b>	<b>4 264,95</b>	<b>0,00</b>	<b>126 814,93</b>
76	Produits financiers (b)	0,00	0,00	0,00	0,00	0,00
77	Produits exceptionnels (c)	70 000,00	169 542,92	0,00	0,00	-99 542,92
7741	Subvent° excep. coll. de rattachement	0,00	169 542,92	0,00	0,00	-169 542,92
778	Autres produits exceptionnels	70 000,00	0,00	0,00	0,00	70 000,00
78	Reprises sur provisions et dépréciations (d) (4)	0,00	0,00			0,00
<b>TOTAL DES RECETTES REELLES =a+b+c+d</b>		<b>310 000,00</b>	<b>278 463,04</b>	<b>4 264,95</b>	<b>0,00</b>	<b>27 272,01</b>
042	Opérat° ordre transfert entre sections (6)	0,00	0,00			0,00
043	Opérat° ordre intérieur de la section (5)	0,00	0,00			0,00
<b>TOTAL DES RECETTES D'ORDRE</b>		<b>0,00</b>	<b>0,00</b>			<b>0,00</b>
<b>TOTAL DES RECETTES D'EXPLOITATION DE L'EXERCICE (=Total des opérations réelles et d'ordre)</b>		<b>310 000,00</b>	<b>278 463,04</b>	<b>4 264,95</b>	<b>0,00</b>	<b>27 272,01</b>
Pour information R 002 Excédent d'exploitation reporté de N-1		7 636,44				

Détail du calcul des ICNE au compte 7622

Montant des ICNE de l'exercice	0,00
- Montant des ICNE de l'exercice N-1	0,00
= Différence ICNE N – ICNE N-1	0,00

(1) Détailler les chapitres budgétaires par article conformément au plan de comptes utilisé par la régie.

(2) L'article 699 n'existe pas en M. 49.

(3) Ce chapitre existe uniquement en M. 41 et M. 43.

(4) Si la régie applique le régime des provisions semi-budgétaires, ainsi que pour la dotation aux dépréciations des stocks de fournitures et de marchandises, des créances et des valeurs mobilières de placement, aux dépréciations des comptes de tiers et aux dépréciations des comptes financiers.

(5) Cf. Définitions du chapitre des opérations d'ordre, RE 042 – DI 040, RE 043–DE 043.

(6) Le compte 7815 peut figurer dans le détail du chapitre 042 si la régie a opté pour les provisions budgétaires.

Annexe 10

SYNDICAT ENERGIE INDRE-ET-LOIRE - PLAN DE CORPS DE RUE SIMPLIFIE - CA - 2023

<b>III – VOTE DU COMPTE ADMINISTRATIF</b>	<b>III</b>
<b>SECTION D'INVESTISSEMENT – DETAIL DES DEPENSES</b>	<b>B1</b>

Chap/ art (1)	Libellé (1)	Crédits ouverts (BP+DM+RAR N-1)	Mandats émis	Restes à réaliser au 31/12	Crédits annulés (2)
20	Immobilisations incorporelles (hors opérations)	50 000,00	0,00	0,00	50 000,00
2051	Concessions et droits assimilés	50 000,00	0,00	0,00	50 000,00
21	Immobilisations corporelles (hors opérations)	160 804,38	2 423,26	0,00	158 381,12
2183	Matériel de bureau et informatique	160 804,38	2 423,26	0,00	158 381,12
22	Immobilisations reçues en affectation (hors opérations)	0,00	0,00	0,00	0,00
23	Immobilisations en cours (hors opérations)	0,00	0,00	0,00	0,00
	<b>Total des dépenses d'équipement</b>	<b>210 804,38</b>	<b>2 423,26</b>	<b>0,00</b>	<b>208 381,12</b>
10	Dotations, fonds divers et réserves	0,00	0,00	0,00	0,00
13	Subventions d'investissement	0,00	0,00	0,00	0,00
16	Emprunts et dettes assimilées	66 700,00	66 666,68	0,00	33,32
1641	Emprunts en euros	66 700,00	66 666,68	0,00	33,32
18	Compte de liaison : affectat° (BA,régie)	0,00	0,00	0,00	0,00
26	Participat° et créances rattachées	0,00	0,00	0,00	0,00
27	Autres immobilisations financières	0,00	0,00	0,00	0,00
020	Dépenses imprévues	0,00			
	<b>Total des dépenses financières</b>	<b>66 700,00</b>	<b>66 666,68</b>	<b>0,00</b>	<b>33,32</b>
45810	DEPENSES (A SUBDIVISER PAR OPERATION) (4)	200 000,00	0,00	0,00	200 000,00
	<b>Total des dépenses d'opérations pour compte de tiers</b>	<b>200 000,00</b>	<b>0,00</b>	<b>0,00</b>	<b>200 000,00</b>
	<b>TOTAL DEPENSES REELLES</b>	<b>477 504,38</b>	<b>69 089,94</b>	<b>0,00</b>	<b>408 414,44</b>
040	Opérat° ordre transfert entre sections (5)	0,00	0,00		0,00
	Reprises sur autofinancement antérieur(6)	0,00	0,00		0,00
	Charges transférées	0,00	0,00		0,00
041	Opérations patrimoniales (7)	3 000,00	0,00		3 000,00
2188	Autres immobilisations corporelles	3 000,00	0,00		3 000,00
	<b>TOTAL DEPENSES D'ORDRE</b>	<b>3 000,00</b>	<b>0,00</b>		<b>3 000,00</b>
	<b>TOTAL DES DEPENSES D'INVESTISSEMENT DE L'EXERCICE (= Total des dépenses réelles et d'ordre)</b>	<b>480 504,38</b>	<b>69 089,94</b>	<b>0,00</b>	<b>411 414,44</b>
	<b>Pour information D 001 Solde d'exécution négatif reporté de N-1</b>	<b>0,00</b>			

(1) Détailler les chapitres budgétaires par article conformément au plan de comptes utilisé par la régie.

(2) Les crédits annulés correspondent aux crédits ouverts auxquels il convient de soustraire les mandats émis et les restes à réaliser au 31/12.

(3) Voir état III B3 pour le détail des opérations d'équipement.

(4) Voir annexe IV A7 pour le détail des opérations pour compte de tiers.

(5) Cf. définitions du chapitre des opérations d'ordre, DI 040 = RE 042.

(6) Les comptes 15.2 peuvent figurer dans le détail des reprises sur autofinancement antérieur si la régie applique le régime des provisions budgétaires.

(7) Cf. définitions du chapitre des opérations d'ordre, DI 041 = RI 041.

SYNDICAT ENERGIE INDRE-ET-LOIRE - PLAN DE CORPS DE RUE SIMPLIFIE - CA - 2023

III – VOTE DU COMPTE ADMINISTRATIF					III
SECTION D'INVESTISSEMENT – DETAIL DES RECETTES					B2
Chap/ art (1)	Libellé (1)	Crédits ouverts (BP+DM+RAR N-1)	Titres émis	Restes à réaliser au 31/12	Crédits annulés (2)
13	Subventions d'investissement	0,00	0,00	0,00	0,00
16	Emprunts et dettes assimilées(hors 165)	0,00	0,00	0,00	0,00
20	Immobilisations incorporelles	0,00	0,00	0,00	0,00
21	Immobilisations corporelles	0,00	0,00	0,00	0,00
22	Immobilisations reçues en affectation	0,00	0,00	0,00	0,00
23	Immobilisations en cours	0,00	0,00	0,00	0,00
<b>Total des recettes d'équipement</b>		<b>0,00</b>	<b>0,00</b>	<b>0,00</b>	<b>0,00</b>
10	Dotations, fonds divers et réserves	0,00	0,00	0,00	0,00
165	Dépôts et cautionnements reçus	0,00	0,00	0,00	0,00
18	Compte de liaison : affectat° (BA,régie)	0,00	0,00	0,00	0,00
26	Participat° et créances rattachées	0,00	0,00	0,00	0,00
27	Autres immobilisations financières	0,00	0,00	0,00	0,00
<b>Total des recettes financières</b>		<b>0,00</b>	<b>0,00</b>	<b>0,00</b>	<b>0,00</b>
45820	RECETTES (A SUBDIVISER PAR OPERATION) (3)	200 000,00	0,00	0,00	200 000,00
<b>Total des recettes d'opérations pour compte de tiers</b>		<b>200 000,00</b>	<b>0,00</b>	<b>0,00</b>	<b>200 000,00</b>
<b>TOTAL DES RECETTES REELLES</b>		<b>200 000,00</b>	<b>0,00</b>	<b>0,00</b>	<b>200 000,00</b>
021	Virement de la section d'exploitation	0,00			
040	Opérat° ordre transfert entre sections (4)(5)	68 650,00	68 609,97		40,03
2805	Licences, logiciels, droits similaires	12 232,00	12 003,80		228,20
28182	Matériel de transport	2 154,00	2 154,00		0,00
28183	Matériel de bureau et informatique	11 836,00	12 027,17		-191,17
28184	Mobilier	523,00	523,00		0,00
28188	Autres	41 905,00	41 902,00		3,00
<b>TOTAL DES PRELEVEMENTS PROVENANT DE LA SECTION D'EXPLOITATION</b>		<b>68 650,00</b>	<b>68 609,97</b>		<b>40,03</b>
041	Opérations patrimoniales (6)	3 000,00	0,00		3 000,00
2033	Frais d'insertion	3 000,00	0,00		3 000,00
<b>TOTAL DES RECETTES D'ORDRE</b>		<b>71 650,00</b>	<b>68 609,97</b>		<b>3 040,03</b>
<b>TOTAL DES RECETTES D'INVESTISSEMENT DE L'EXERCICE (= Total des recettes réelles et d'ordre)</b>		<b>271 650,00</b>	<b>68 609,97</b>	<b>0,00</b>	<b>203 040,03</b>
<b>Pour information R 001 Solde d'exécution positif reporté de N-1</b>		<b>208 854,38</b>			

- (1) Détailler les chapitres budgétaires par article conformément au plan de comptes utilisé par la régie.  
(2) Les crédits annulés correspondent aux crédits ouverts auxquels il convient de soustraire les mandats émis et les restes à réaliser au 31/12.  
(3) Voir annexe IV A7 pour le détail des opérations pour compte de tiers.  
(4) Cf. définitions du chapitre des opérations d'ordre, DI 040 = RE 042.  
(5) Les comptes 15\_2 peuvent figurer dans le détail du chapitre 040 si la régie applique le régime des provisions budgétaires.  
(6) Cf. définitions du chapitre des opérations d'ordre, DI 041 = RI 041.



## Annexe 10

SYNDICAT ENERGIE INDRE-ET-LOIRE - PLAN DE CORPS DE RUE SIMPLIFIE - CA - 2023

<b>III – VOTE DU COMPTE ADMINISTRATIF</b>	<b>III</b>
<b>DETAIL DES CHAPITRES D'OPERATION D'EQUIPEMENT</b>	<b>B3</b>

Cet état ne contient pas d'information.

SYNDICAT ENERGIE INDRE-ET-LOIRE - PLAN DE CORPS DE RUE SIMPLIFIE - CA - 2023

<b>IV – ANNEXES</b>	<b>IV</b>
<b>ELEMENTS DU BILAN – ETAT DE LA DETTE – REPARTITION PAR NATURE DE DETTE</b>	<b>A1.2</b>

**A1.2 – REPARTITION PAR NATURE DE DETTE (hors 16449 et 166)**

Nature (Pour chaque ligne, indiquer le numéro de contrat)	Emprunts et dettes à l'origine du contrat													
	Organisme prêteur ou chef de file	Date de signature	Date d'émission ou date de mobilisation (1)	Date du premier remboursement	Nominal (2)	Type de taux d'intérêt (3)	Index (4)	Taux initial		Devise	Périodicité des remboursements (6)	Profil d'amortissement (7)	Possibilité de remboursement anticipé O/N	Catégorie d'emprunt (8)
								Niveau de taux (5)	Taux actuariel					
163 Emprunts obligataires (Total)					0,00									
164 Emprunts auprès d'établissement de crédit (Total)					1 000 000,00									
1641 Emprunts en euros (total)					1 000 000,00									
	CAISSE FRANCAISE DE FINANCEMENT (BANQUE POSTALE)	18/06/2018			1 000 000,00	F		0,000	1,320		T	C	N	A-1
1643 Emprunts en devises (total)					0,00									
16441 Emprunts assortis d'une option de tirage sur ligne de trésorerie (total)					0,00									
165 Dépôts et cautionnements reçus (Total)					0,00									
167 Emprunts et dettes assortis de conditions particulières (Total)					0,00									
1675 Dettes pour METP et PPP (total)					0,00									
1678 Autres emprunts et dettes (total)					0,00									
168 Emprunts et dettes assimilés (Total)					0,00									
1681 Autres emprunts (total)					0,00									
1682 Bons à moyen terme négociables (total)					0,00									
1687 Autres dettes (total)					0,00									
<b>Total général</b>					<b>1 000 000,00</b>									

## Annexe 10

### SYNDICAT ENERGIE INDRE-ET-LOIRE - PLAN DE CORPS DE RUE SIMPLIFIE - CA - 2023

- (1) Si un emprunt donne lieu à plusieurs mobilisations, indiquer la date de la première mobilisation.
- (2) Nominal : montant emprunté à l'origine.
- (3) Type de taux d'intérêt : F : fixe ; V : variable simple ; C : complexe (c'est-à-dire un taux variable qui n'est pas seulement défini comme la simple addition d'un taux usuel de référence et d'une marge exprimée en point de pourcentage).
- (4) Mentionner le ou les types d'index (ex : Euribor 3 mois).
- (5) Indiquer le niveau de taux à l'origine du contrat.
- (6) Indiquer la périodicité des remboursements : A : annuelle ; M : mensuelle, B : bimestrielle, S : semestrielle, T : trimestrielle, X autre.
- (7) Indiquer C pour amortissement constant, P pour amortissement progressif, F pour *in fine*, X pour autres à préciser.
- (8) Catégorie d'emprunt à l'origine. Exemple A-1 (cf. la classification des emprunts suivant la typologie de la circulaire IOCB1015077C du 25 juin 2010 sur les produits financiers offerts aux collectivités territoriales).

SYNDICAT ENERGIE INDRE-ET-LOIRE - PLAN DE CORPS DE RUE SIMPLIFIE - CA - 2023

<b>IV – ANNEXES</b>	<b>IV</b>
<b>ELEMENTS DU BILAN – ETAT DE LA DETTE – REPARTITION PAR NATURE DE DETTE</b>	<b>A1.2</b>

**A1.2 – REPARTITION PAR NATURE DE DETTE (hors 16449 et 166) (suite)**

Nature (Pour chaque ligne, indiquer le numéro de contrat)	Couverture ? O/N (10)	Montant couvert	Catégorie d'emprunt après couverture éventuelle (11)	Capital restant dû au 31/12/N	Durée résiduelle (en années)	Emprunts et dettes au 31/12/N			Annuité de l'exercice			ICNE de l'exercice
						Taux d'intérêt			Capital	Charges d'intérêt (15)	Intérêts perçus (le cas échéant) (16)	
						Type de taux (12)	Index (13)	Niveau de taux d'intérêt au 31/12/N (14)				
163 Emprunts obligataires (Total)		0,00		0,00				0,00	0,00	0,00	0,00	
164 Emprunts auprès d'établissement de crédit (Total)		0,00		649 999,93				66 666,68	9 130,00	0,00	1 404,74	
1641 Emprunts en euros (total)		0,00		649 999,93				66 666,68	9 130,00	0,00	1 404,74	
		0,00	A-1	649 999,93	9,75	F	0,000	66 666,68	9 130,00	0,00	1 404,74	
1643 Emprunts en devises (total)		0,00		0,00				0,00	0,00	0,00	0,00	
16441 Emprunts assortis d'une option de tirage sur ligne de trésorerie (total) (9)		0,00		0,00				0,00	0,00	0,00	0,00	
165 Dépôts et cautionnements reçus (Total)		0,00		0,00				0,00	0,00	0,00	0,00	
167 Emprunts et dettes assortis de conditions particulières (Total)		0,00		0,00				0,00	0,00	0,00	0,00	
1675 Dettes pour METP et PPP (total)		0,00		0,00				0,00	0,00	0,00	0,00	
1678 Autres emprunts et dettes (total)		0,00		0,00				0,00	0,00	0,00	0,00	
168 Emprunts et dettes assimilés (Total)		0,00		0,00				0,00	0,00	0,00	0,00	
1681 Autres emprunts (total)		0,00		0,00				0,00	0,00	0,00	0,00	
1682 Bons à moyen terme négociables (total)		0,00		0,00				0,00	0,00	0,00	0,00	
1687 Autres dettes (total)		0,00		0,00				0,00	0,00	0,00	0,00	
<b>Total général</b>		<b>0,00</b>		<b>649 999,93</b>				<b>66 666,68</b>	<b>9 130,00</b>	<b>0,00</b>	<b>1 404,74</b>	

(9) S'agissant des emprunts assortis d'une ligne de trésorerie, il faut faire ressortir le remboursement du capital de la dette prévue pour l'exercice correspondant au véritable endettement.

(10) Si l'emprunt est soumis à couverture, il convient de compléter le tableau « détail des opérations de couverture ».

(11) Catégorie d'emprunt. Exemple A-1 (cf. la classification des emprunts suivant la typologie de la circulaire IOCB1015077C du 25 juin 2010 sur les produits financiers offerts aux collectivités territoriales).

(12) Type de taux d'intérêt après opérations de couverture : F : fixe ; V : variable simple ; C : complexe (c'est-à-dire un taux variable qui n'est pas seulement défini comme la simple addition d'un taux usuel de référence et d'une marge exprimée en point de pourcentage).

(13) Mentionner l'index en cours au 31/12/N après opérations de couverture.

(14) Taux après opérations de couverture éventuelles. Pour les emprunts à taux variable, indiquer le niveau moyen du taux constaté sur l'année.

(15) Il s'agit des intérêts dus au titre du contrat initial et comptabilisés à l'article 66111 « Intérêts réglés à l'échéance » (intérêts décaissés) et intérêts éventuels dus au titre du contrat d'échange éventuel et comptabilisés à l'article 668.

(16) Indiquer les intérêts éventuellement reçus au titre du contrat d'échange éventuel et comptabilisés au 768.

## Annexe 10

SYNDICAT ENERGIE INDRE-ET-LOIRE - PLAN DE CORPS DE RUE SIMPLIFIE - CA - 2023

<b>IV – ANNEXES</b>	<b>IV</b>
<b>ELEMENTS DU BILAN – ETAT DE LA DETTE – REPARTITION DES EMPRUNTS PAR STRUCTURE DE TAUX</b>	<b>A1.3</b>

### A1.3 – REPARTITION DES EMPRUNTS PAR STRUCTURE DE TAUX (HORS A1)

Emprunts ventilés par structure de taux selon le risque le plus élevé (Pour chaque ligne, indiquer le numéro de contrat) (1)	Organisme prêteur ou chef de file	Nominal (2)	Capital restant dû au 31/12/N (3)	Type d'indices (4)	Durée du contrat	Dates des périodes bonifiées	Taux minimal (5)	Taux maximal (6)	Coût de sortie (7)	Taux maximal après couverture éventuelle (8)	Niveau du taux au 31/12/N (9)	Intérêts payés au cours de l'exercice (10)	Intérêts perçus au cours de l'exercice (le cas échéant) (11)	% par type de taux selon le capital restant dû
Echange de taux, taux variable simple plafonné (cap) ou encadré (tunnel) (A)														
TOTAL (A)		0,00	0,00						0,00			0,00	0,00	0,00
Barrière simple (B)														
TOTAL (B)		0,00	0,00						0,00			0,00	0,00	0,00
Option d'échange (C)														
TOTAL (C)		0,00	0,00						0,00			0,00	0,00	0,00
Multiplicateur jusqu'à 3 ou multiplicateur jusqu'à 5 capé (D)														
TOTAL (D)		0,00	0,00						0,00			0,00	0,00	0,00
Multiplicateur jusqu'à 5 (E)														
TOTAL (E)		0,00	0,00						0,00			0,00	0,00	0,00
Autres types de structures (F)														
TOTAL (F)		0,00	0,00						0,00			0,00	0,00	0,00
<b>TOTAL GENERAL</b>		<b>0,00</b>	<b>0,00</b>						<b>0,00</b>			<b>0,00</b>	<b>0,00</b>	<b>0,00</b>

(1) Répartir les emprunts selon le type de structure de taux (de A à F selon la classification de la charte de bonne conduite) en fonction du risque le plus élevé à courir sur toute la durée de vie du contrat de prêt et après opérations de couverture éventuelles.

(2) Nominal : montant emprunté à l'origine. En cas de couverture partielle d'un emprunt, indiquer séparément sur deux lignes la part du nominal couvert et la part non couverte.

(3) En cas de couverture partielle d'un emprunt, indiquer séparément sur deux lignes la part du capital restant dû couvert et la part non couverte.

(4) Indiquer la classification de l'indice sous-jacent suivant la typologie de la circulaire du 25 juin 2010 sur les produits financiers (de 1 à 6). 1 : Indice zone euro / 2 : Indices inflation française ou zone euro ou écart entre ces indices / 3 : Ecart indice zone euro / 4 : Indices hors zone euro ou écart d'indices dont l'un est hors zone euro / 5 : écarts d'indices hors zone euro / 6 : autres indices.

(5) Taux hors opération de couverture. Indiquer le montant, l'index ou la formule correspondant au taux minimal du contrat de prêt sur toute la durée du contrat.

(6) Taux hors opération de couverture. Indiquer le montant, l'index ou la formule correspondant au taux maximal du contrat de prêt sur toute la durée du contrat.

(7) Coût de sortie : indiquer le montant de l'indemnité contractuelle de remboursement définitif de l'emprunt au 31/12/N ou le cas échéant, à la prochaine date d'échéance.

(8) Montant, index ou formule.

(9) Indiquer le niveau de taux après opérations de couverture éventuelles. Pour les emprunts à taux variables, indiquer le niveau moyen du taux constaté sur l'année.

(10) Indiquer les intérêts dus au titre du contrat initial et comptabilisés à l'article 66111 et des intérêts éventuels dus au titre du contrat d'échange et comptabilisés à l'article 668.

(11) Indiquer les intérêts reçus au titre du contrat d'échange et comptabilisés au 768.

SYNDICAT ENERGIE INDRE-ET-LOIRE - PLAN DE CORPS DE RUE SIMPLIFIE - CA - 2023

<b>IV – ANNEXES</b>	<b>IV</b>
<b>ELEMENTS DU BILAN – ETAT DE LA DETTE – TYPOLOGIE DE LA REPARTITION DE L'ENCOURS</b>	<b>A1.4</b>

**A1.4 – TYPOLOGIE DE LA REPARTITION DE L'ENCOURS (1)**

Indices sous-jacents		(1) Indices zone euro	(2) Indices inflation française ou zone euro ou écart entre ces indices	(3) Ecart d'indices zone euro	(4) Indices hors zone euro et écarts d'indices dont l'un est un indice hors zone euro	(5) Ecart d'indices hors zone euro	(6) Autres indices
<b>Structure</b>							
<b>(A) Taux fixe simple. Taux variable simple. Echange de taux fixe contre taux variable ou inversement. Echange de taux structuré contre taux variable ou taux fixe (sens unique). Taux variable simple plafonné (cap) ou encadré (tunnel)</b>	Nombre de produits	1	0	0	0	0	
	% de l'encours	100,00	0,00	0,00	0,00	0,00	
	Montant en euros	649 999,93	0,00	0,00	0,00	0,00	
<b>(B) Barrière simple. Pas d'effet de levier</b>	Nombre de produits	0	0	0	0	0	
	% de l'encours	0,00	0,00	0,00	0,00	0,00	
	Montant en euros	0,00	0,00	0,00	0,00	0,00	
<b>(C) Option d'échange (swaption)</b>	Nombre de produits	0	0	0	0	0	
	% de l'encours	0,00	0,00	0,00	0,00	0,00	
	Montant en euros	0,00	0,00	0,00	0,00	0,00	
<b>(D) Multiplicateur jusqu'à 3 ; multiplicateur jusqu'à 5 capé</b>	Nombre de produits	0	0	0	0	0	
	% de l'encours	0,00	0,00	0,00	0,00	0,00	
	Montant en euros	0,00	0,00	0,00	0,00	0,00	
<b>(E) Multiplicateur jusqu'à 5</b>	Nombre de produits	0	0	0	0	0	
	% de l'encours	0,00	0,00	0,00	0,00	0,00	
	Montant en euros	0,00	0,00	0,00	0,00	0,00	
<b>(F) Autres types de structures</b>	Nombre de produits						0
	% de l'encours						0,00
	Montant en euros						0,00

(1) Cette annexe retrace le stock de dette au 31/12/N après opérations de couverture éventuelles.

## Annexe 10

SYNDICAT ENERGIE INDRE-ET-LOIRE - PLAN DE CORPS DE RUE SIMPLIFIE - CA - 2023

<b>IV – ANNEXES</b>	<b>IV</b>
<b>ELEMENTS DU BILAN METHODES UTILISEES POUR LES AMORTISSEMENTS</b>	<b>A2</b>

### A2 – AMORTISSEMENTS – METHODES UTILISEES

CHOIX DE L'ASSEMBLEE DELIBERANTE	Délibération du
<b>Biens de faible valeur</b> Seuil unitaire en deçà duquel les immobilisations de peu de valeur s'amortissent sur un an (article R. 2321-1 du CGCT) : 500.00 €	2018-12-11

Procédure d'amortissement (linéaire, dégressif, variable)	Catégories de biens amortis	Durée (en années)	
L	PCRS ETUDES	5	11/12/2018
L	PCRS LOGICIELS PCRS	5	11/12/2018
L	PCRS MATERIEL INFORMATIQUE	5	11/12/2018
L	PCRS MATERIEL PCRS MOBILE MAPPING	15	11/12/2018
L	PCRS MOBILIER	15	11/12/2018
L	PCRS MATERIEL ROULANT	10	11/12/2018

SYNDICAT ENERGIE INDRE-ET-LOIRE - PLAN DE CORPS DE RUE SIMPLIFIE - CA - 2023

<b>IV – ANNEXES</b>	<b>IV</b>
<b>ELEMENTS DU BILAN</b>	
<b>EQUILIBRE DES OPERATIONS FINANCIERES – DEPENSES</b>	<b>A4.1</b>

**DEPENSES A COUVRIR PAR DES RESSOURCES PROPRES**

Art. (1)	Libellé (1)	Crédits de l'exercice (BP + BS + DM + RAR N-1)	Réalisations
<b>DEPENSES TOTALES A COUVRIR PAR DES RESSOURCES PROPRES =A + B</b>		<b>66 700,00</b>	<b>66 666,68</b>
<b>16 Emprunts et dettes assimilées (A)</b>		<b>66 700,00</b>	<b>66 666,68</b>
1631	Emprunts obligataires	0,00	0,00
1641	Emprunts en euros	66 700,00	66 666,68
1643	Emprunts en devises	0,00	0,00
16441	Opérat° afférentes à l'emprunt	0,00	0,00
1678	Autres emprunts et dettes	0,00	0,00
1681	Autres emprunts	0,00	0,00
1682	Bons à moyen terme négociables	0,00	0,00
1687	Autres dettes	0,00	0,00
<b>Dépenses et transferts à déduire des ressources propres (B)</b>		<b>0,00</b>	<b>0,00</b>
10...	Reprise de dotations, fonds divers et réserves		
10...	Reversement de dotations, fonds divers et réserves		
139	Subv. invest. transférées cpte résultat	0,00	0,00
020	Dépenses imprévues	0,00	0,00

	Op. de l'exercice I	Restes à réaliser en dépenses au 31/12	Solde d'exécution D001 de l'exercice précédent (N-1)	TOTAL II
<b>Dépenses à couvrir par des ressources propres</b>	<b>66 666,68</b>	<b>0,00</b>	<b>0,00</b>	<b>66 666,68</b>

(1) Détailler les chapitres budgétaires par article conformément au plan de comptes.



## Annexe 10

SYNDICAT ENERGIE INDRE-ET-LOIRE - PLAN DE CORPS DE RUE SIMPLIFIE - CA - 2023

<b>IV – ANNEXES</b>	<b>IV</b>
<b>ELEMENTS DU BILAN</b>	
<b>EQUILIBRE DES OPERATIONS FINANCIERES – RECETTES</b>	<b>A4.2</b>

### RESSOURCES PROPRES

Art. (1)	Libellé (1)	Crédits de l'exercice (BP + BS + DM + RAR N-1)	Réalisations
<b>RECETTES (RESSOURCES PROPRES) = a + b</b>		<b>68 650,00</b>	<b>III 68 609,97</b>
<b>Ressources propres externes de l'année (a)</b>		<b>0,00</b>	<b>0,00</b>
10222	FCTVA	0,00	0,00
10228	Autres fonds globalisés	0,00	0,00
26...	Participations et créances rattachées		
27...	Autres immobilisations financières		
<b>Ressources propres internes de l'année (b) (2)</b>		<b>68 650,00</b>	<b>68 609,97</b>
15...	Provisions pour risques et charges		
169	Primes de remboursement des obligations	0,00	0,00
26...	Participations et créances rattachées		
27...	Autres immobilisations financières		
28...	Amortissement des immobilisations		
2805	Licences, logiciels, droits similaires	12 232,00	12 003,80
28182	Matériel de transport	2 154,00	2 154,00
28183	Matériel de bureau et informatique	11 836,00	12 027,17
28184	Mobilier	523,00	523,00
28188	Autres	41 905,00	41 902,00
29...	Dépréciation des immobilisations		
39...	Dépréciat° des stocks et en-cours		
481...	Charges à répartir plusieurs exercices		
021	Virement de la section d'exploitation	0,00	0,00

	Opérations de l'exercice III	Restes à réaliser en recettes au 31/12	Solde d'exécution R001 de l'exercice précédent	Affectation R106 de l'exercice précédent	TOTAL IV
<b>Total ressources propres disponibles</b>	<b>68 609,97</b>	<b>0,00</b>	<b>208 854,38</b>	<b>0,00</b>	<b>277 464,35</b>

	Montant	
<b>Dépenses à couvrir par des ressources propres</b>	II	<b>66 666,68</b>
<b>Ressources propres disponibles</b>	IV	<b>277 464,35</b>
<b>Solde</b>	<b>V = IV – II (3)</b>	<b>210 797,67</b>

(1) Les comptes 15, 169, 26, 27, 28, 29, 39 et 481 sont à détailler conformément au plan de comptes.

(2) Les comptes 15, 29 et 39 sont présentés uniquement si la commune ou l'établissement applique le régime des provisions budgétaires.

(3) Indiquer le signe algébrique.

SYNDICAT ENERGIE INDRE-ET-LOIRE - PLAN DE CORPS DE RUE SIMPLIFIE - CA - 2023

<b>IV – ANNEXES</b>	<b>IV</b>
<b>ELEMENTS DU BILAN VARIATION DU PATRIMOINE (article R. 2313-3 du CGCT) – ENTREES</b>	<b>A8.1</b>

**A8.1 – ETAT DES ENTREES D'IMMOBILISATIONS**

Modalités et date d'acquisition	Désignation du bien	Valeur d'acquisition (coût historique)	Cumul des amortissements	Durée de l'amortissement
Acquisitions à titre onéreux				
18/07/2023	CARTE GRAPHIQUE DELL	2 076,00	0,00	5
18/07/2023	2 DISQUE DUR EXTERNE	107,46	0,00	1
04/09/2023	2 DISQUES DURS EXTERNES	239,80	0,00	1
Acquisitions à titre gratuit				
Mise à disposition				
Affectation				
Mises en concession ou affermage				
Divers				
<b>TOTAL GENERAL</b>		<b>2 423,26</b>	<b>0,00</b>	

Annexe 10

<b>IV – ANNEXES</b>	<b>IV</b>
<b>ELEMENTS DU BILAN</b> <b>VARIATION DU PATRIMOINE (article R. 2313-3 du CGCT) – SORTIES</b>	<b>A8.2</b>

**A8.2 – ETAT DES SORTIES DES BIENS D'IMMOBILISATIONS**

Modalités et date de sortie	Désignation du bien	Valeur d'acquisition (coût historique)	Durée de l'amort.	Cumul des amort. antérieurs	Valeur nette comptable au jour de la cession	Prix de cession	Plus ou moins values
Cessions à titre onéreux							
Cessions à titre gratuit							
Mise à disposition							
Affectation							
Mises en concession ou affermage							
Mise à la réforme							
Divers							
<b>TOTAL GENERAL</b>		0,00					0,00

SYNDICAT ENERGIE INDRE-ET-LOIRE - PLAN DE CORPS DE RUE SIMPLIFIE - CA - 2023

<b>IV – ANNEXES</b>	<b>IV</b>
<b>AUTRES ELEMENTS D'INFORMATIONS ETAT DU PERSONNEL DE LA COLLECTIVITE OU DE L'ETABLISSEMENT DE RATTACHEMENT EMPLOYE PAR LA REGIE</b>	<b>C1.2</b>

**C1.2 – ETAT DU PERSONNEL DE LA COLLECTIVITE OU DE L'ETABLISSEMENT DE RATTACHEMENT EMPLOYE PAR LA REGIE (1)**

AGENTS TITULAIRES OU NON	CATEGORIES	EFFECTIFS	MONTANT PREVU A L'ARTICLE 6215
Ingénieur territorial	A	1	79 000,00
Technicien	B	2	86 000,00
<b>TOTAL GENERAL</b>	A B	3	165 000,00

(1) Cette annexe est servie s'il s'agit d'un budget annexé au budget d'une collectivité locale ou d'un établissement public local et si la collectivité de rattachement a mis à disposition du personnel en vue de l'exploitation du service.

## Annexe 10

### SYNDICAT ENERGIE INDRE-ET-LOIRE - PLAN DE CORPS DE RUE SIMPLIFIE - CA - 2023

<b>IV – ANNEXES</b>	<b>IV</b>
<b>ARRETE ET SIGNATURES</b>	<b>D</b>

Nombre de membres en exercice : 0  
Nombre de membres présents : 0  
Nombre de suffrages exprimés : 0  
VOTES :  
Pour : 0  
Contre : 0  
Abstentions : 0

Date de convocation :

Présenté par (1) ,  
A le  
(1) ,

Délibéré par l'assemblée (2), réunie en session  
A , le  
Les membres de l'assemblée délibérante (2),(3),

---

Certifié exécutoire par (1) , compte tenu de la transmission en préfecture, le , et de la publication le  
A ,le

(1) Indiquer le « président du conseil d'administration » ou l'exécutif de la collectivité de rattachement : maire, président du conseil général,...

(2) L'assemblée délibérante étant :

(3) L'ajout des signataires est désormais facultatif.

# FINANCES COMITÉ SYNDICAL DU 11 JUIN 2024

NOTE SYNTHÉTIQUE  
COMPTE ADMINISTRATIF 2023  
BUDGET ANNEXE PCRS

## Annexe 11

### Note synthétique - Compte Administratif - Exercice 2023 Budget annexe PCRS

LE SIEIL a été désigné en 2017 autorité publique locale compétente, sous l'égide de la Préfecture, pour réaliser le Plan de Corps de Rue simplifié (PCRS) en Indre-et-Loire et répondre ainsi à la réglementation établie par le protocole national publié par le Conseil National de l'Information Géographique en juin 2015.  
Conformément à l'article L2313-1 du CGCT, les éléments ci-dessous présentent de manière synthétique les dépenses et recettes réalisées au cours de l'année 2022 au titre du Budget annexe du Plan de Corps de Rue Simplifié (PCRS)

#### Recettes réelles de fonctionnement : 290 364 €

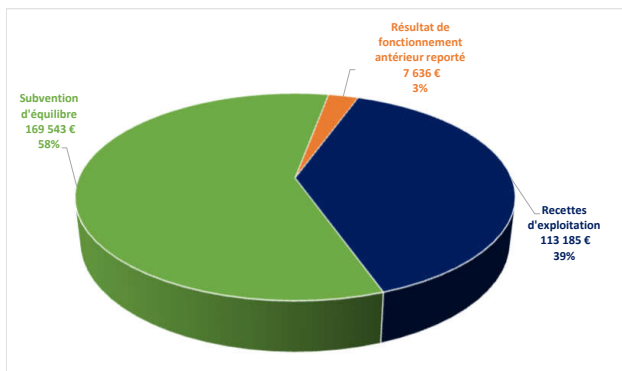

Les recettes réelles de fonctionnement ont représenté 290 364 € en 2023.

Les recettes d'exploitation représentent 39% avec 113 185 €. Elles sont en forte baisse par rapport à 2022 (-44%). Le niveau de recettes d'exploitation de 2022 n'a pas pu être maintenu, dans l'attente de la finalisation des négociations de conventions avec les gestionnaires de réseaux.  
A ce stade, l'équilibre financier du budget annexe nécessite encore le versement d'une subvention du budget principal. Celle-ci s'est élevée à 169 543 € en 2023.  
Les recettes de fonctionnement sont complétées par 7 636 € de résultat antérieur reporté.

#### Dépenses réelles de fonctionnement : 221 754 €

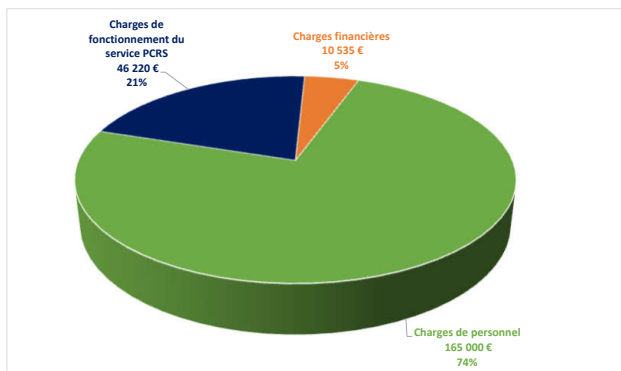

Les dépenses réelles de fonctionnement ont représenté 221 754 € en 2023.

74% ont été consacrés au charges de personnel (165 000 €). 21%, soit 46 220 €, ont été consacrés au fonctionnement du service PCRS, essentiellement la maintenance du matériel de relevés de données et le remboursement au budget principal des charges de fonctionnement mis en oeuvre par celui-ci pour le compte du PCRS.  
Les charges financières liées à l'emprunt se sont élevées à 10 535 €.

#### Recettes réelles d'investissement : 208 854 €

Elles sont constituées en intégralité par le résultat d'investissement antérieur reporté.

#### Dépenses réelles d'investissement : 69 090 €

Elles sont constituées par le remboursement du capital de l'emprunt pour 66 667 € et l'acquisition de matériel informatique pour 2 423 €.

#### RESULTATS 2023

	FUNCTIONNEMENT	INVESTISSEMENT	CUMUL
Recettes réelles	290 364 €	208 854 €	499 219 €
Dépenses réelles	221 754 €	69 090 €	290 844 €
<b>Résultat de l'exercice</b>	<b>68 610 €</b>	<b>139 764 €</b>	<b>208 374 €</b>

En 2023, le budget annexe PCRS a dégagé un résultat excédentaire de 208 374 €.

#### DETTE

Un emprunt d'1 M€ sur 15 ans avec un taux fixe de 1,32% a été contractualisé en 2018 auprès de la Banque Postale pour financer les investissements du service PCRS.  
Cet emprunt est classé 1-A sur la Charte de Gissler.  
Au 31/12/2023, le capital restant dû est de 649 999,93 €.

Organisme	Taux	Montant	Charte Gissler	Capital restant dû au 1er janvier 2023	Capital remboursé (1)	Intérêts (2)	Annuité 2023 (3) = (1) + (2)	Capital restant dû au 31 décembre 2023
Banque Postale	Taux Fixe : 1,32%	1 000 000,00 €	1-A	716 666,61 €	66 666,68 €	9 130,00 €	75 796,68 €	649 999,93 €

# **FINANCES**

## **COMITÉ SYNDICAL**

### **DU 11 JUIN 2024**

#### **AJUSTEMENTS AU BS 2024 DES AP-CP**



Annexe 12

SYNTHESE SUIVI AUTORISATIONS DE PROGRAMME / CREDITS DE PAIEMENT (AP/CP)  
DEPENSES

1/Rappel : Situation des AP/CP délibérée au Comité syndical du : 8 février 2024 (BP 2024)

BUDGET	Libellé AP			Montant de l'Autorisation de programme	ECHEANCIER PREVISIONNEL DES CP											
	Compétence	Type	Année de programme		CP 2018	CP 2019	CP 2020	CP 2021	CP 2022	CP 2023	CP 2024	CP 2025	CP 2026	CP 2027	CP 2028	TOTAL
	ELECTRICITE	TRAVAUX RESEAUX	2019	19 208 841,46	0,00	5 264 403,88	8 832 582,52	4 468 316,13	565 628,65	77 910,28	0,00	0,00	0,00	0,00	0,00	19 208 841,46
	ELECTRICITE	TRAVAUX RESEAUX	2020	17 670 826,15	0,00	0,00	4 607 054,02	7 899 857,20	3 991 760,56	1 172 154,37	0,00	0,00	0,00	0,00	0,00	17 670 826,15
	ELECTRICITE	TRAVAUX RESEAUX	2021	17 740 713,10	0,00	0,00	0,00	5 451 273,65	7 542 512,90	4 438 926,55	308 000,00	0,00	0,00	0,00	0,00	17 740 713,10
	ELECTRICITE	TRAVAUX RESEAUX	2022	18 644 119,08	0,00	0,00	0,00	0,00	5 021 557,96	7 594 134,32	6 028 426,80	0,00	0,00	0,00	0,00	18 644 119,08
	ELECTRICITE	TRAVAUX RESEAUX	2023	16 237 000,00	0,00	0,00	0,00	0,00	0,00	4 525 874,63	5 822 100,00	5 889 025,37	0,00	0,00	0,00	16 237 000,00
	ELECTRICITE	TRAVAUX RESEAUX	2024	14 371 000,00	0,00	0,00	0,00	0,00	0,00	0,00	5 747 000,00	4 312 000,00	4 312 000,00	0,00	0,00	14 371 000,00
	ELECTRICITE	FONDS DE CONCOURS	2019	241 533,30	0,00	106 468,50	79 025,85	40 196,46	15 198,51	643,98	0,00	0,00	0,00	0,00	0,00	241 533,30
	ELECTRICITE	FONDS DE CONCOURS	2020	226 417,33	0,00	0,00	67 266,96	35 088,96	61 653,68	62 407,73	0,00	0,00	0,00	0,00	0,00	226 417,33
	ELECTRICITE	FONDS DE CONCOURS	2021	250 000,00	0,00	0,00	0,00	2 645,44	59 946,95	134 823,01	52 584,60	0,00	0,00	0,00	0,00	250 000,00
	ELECTRICITE	FONDS DE CONCOURS	2022	250 000,00	0,00	0,00	0,00	0,00	0,00	102 450,86	147 549,14	0,00	0,00	0,00	0,00	250 000,00
	ELECTRICITE	FONDS DE CONCOURS	2023	258 000,00	0,00	0,00	0,00	0,00	0,00	27 327,93	95 000,00	135 672,07	0,00	0,00	0,00	258 000,00
	ELECTRICITE	FONDS DE CONCOURS	2024	250 000,00	0,00	0,00	0,00	0,00	0,00	0,00	100 000,00	75 000,00	75 000,00	0,00	0,00	250 000,00
	ECLAIRAGE PUBLIC	TRAVAUX RESEAUX	2018	4 798 226,63	1 242 748,79	2 241 381,12	1 139 700,90	174 395,82	0,00	0,00	0,00	0,00	0,00	0,00	0,00	4 798 226,63
	ECLAIRAGE PUBLIC	TRAVAUX RESEAUX	2019	4 230 160,01	0,00	1 246 482,03	2 000 649,62	872 954,57	47 483,24	62 590,55	0,00	0,00	0,00	0,00	0,00	4 230 160,01
	ECLAIRAGE PUBLIC	TRAVAUX RESEAUX	2020	3 754 845,63	0,00	0,00	652 662,75	2 191 297,11	722 176,07	188 709,70	0,00	0,00	0,00	0,00	0,00	3 754 845,63
	ECLAIRAGE PUBLIC	TRAVAUX RESEAUX	2021	3 686 827,77	0,00	0,00	0,00	846 912,54	800 380,25	1 876 034,98	163 500,00	0,00	0,00	0,00	0,00	3 686 827,77
	ECLAIRAGE PUBLIC	TRAVAUX RESEAUX	2022	4 970 000,00	0,00	0,00	0,00	0,00	1 274 105,03	1 773 042,85	1 922 852,12	0,00	0,00	0,00	0,00	4 970 000,00
	ECLAIRAGE PUBLIC	TRAVAUX RESEAUX	2023	3 970 000,00	0,00	0,00	0,00	0,00	0,00	1 516 171,43	2 025 000,00	428 828,57	0,00	0,00	0,00	3 970 000,00
	ECLAIRAGE PUBLIC	TRAVAUX RESEAUX	2024	5 690 000,00	0,00	0,00	0,00	0,00	0,00	0,00	1 741 000,00	2 896 000,00	1 053 000,00	0,00	0,00	5 690 000,00
	ECLAIRAGE PUBLIC	FONDS DE CONCOURS	2018	779 660,96	87 176,07	545 575,47	75 401,87	28 040,47	0,00	43 467,08	0,00	0,00	0,00	0,00	0,00	779 660,96
	ECLAIRAGE PUBLIC	FONDS DE CONCOURS	2019	461 818,11	0,00	13 370,50	190 279,27	21 225,96	77 309,46	159 632,92	0,00	0,00	0,00	0,00	0,00	461 818,11
	ECLAIRAGE PUBLIC	FONDS DE CONCOURS	2020	325 178,76	0,00	0,00	29 533,31	146 697,21	46 424,66	102 523,58	0,00	0,00	0,00	0,00	0,00	325 178,76
	METHYCENTRE			1 050 000,00	0,00	0,00	600 000,00	0,00	0,00	0,00	450 000,00	0,00	0,00	0,00	0,00	1 050 000,00
	TERRITOIRES INTELLIGENTS			6 202 000,00	0,00	0,00	0,00	0,00	0,00	24 840,00	1 126 000,00	1 126 000,00	1 126 000,00	1 126 000,00	1 673 160,00	6 202 000,00
	DISSIMULATIONS DEUXIEME LIGNE TRAMWAY			1 000 000,00	0,00	0,00	0,00	0,00	0,00	0,00	100 000,00	450 000,00	450 000,00	0,00	0,00	1 000 000,00
	TOTAL			146 267 168,29	1 329 924,86	9 417 681,50	18 274 157,07	22 178 901,52	21 301 792,65	22 808 012,02	25 829 012,66	15 312 526,01	7 016 000,00	1 126 000,00	1 673 160,00	146 267 168,29

2/ Ajustement des AP/CP proposé au Comité syndical du : 11 juin 2024 (BS 2024)

BUDGET	Libellé AP			Montant de l'Autorisation de programme	ECHEANCIER PREVISIONNEL DES CP											
	Compétence	Type	Année de programme		CP 2018	CP 2019	CP 2020	CP 2021	CP 2022	CP 2023	CP 2024	CP 2025	CP 2026	CP 2027	CP 2028	TOTAL
	ELECTRICITE	TRAVAUX RESEAUX	2019	11 295,39	0,00	0,00	0,00	0,00	0,00	11 295,39	0,00	0,00	0,00	0,00	0,00	11 295,39
	ELECTRICITE	TRAVAUX RESEAUX	2020	90 245,83	0,00	0,00	0,00	0,00	0,00	90 245,83	0,00	0,00	0,00	0,00	0,00	90 245,83
	ELECTRICITE	TRAVAUX RESEAUX	2021	225 670,94	0,00	0,00	0,00	0,00	0,00	225 670,94	0,00	0,00	0,00	0,00	0,00	225 670,94
	ELECTRICITE	TRAVAUX RESEAUX	2022	0,00	0,00	0,00	0,00	0,00	0,00	374 852,04	-374 852,04	0,00	0,00	0,00	0,00	0,00
	ELECTRICITE	TRAVAUX RESEAUX	2023	0,00	0,00	0,00	0,00	0,00	0,00	26 467,67	0,00	-26 467,67	0,00	0,00	0,00	0,00
	ELECTRICITE	TRAVAUX RESEAUX	2024	0,00	0,00	0,00	0,00	0,00	0,00	0,00	0,00	0,00	0,00	0,00	0,00	0,00
	ELECTRICITE	FONDS DE CONCOURS	2019	0,00	0,00	0,00	0,00	0,00	0,00	0,00	0,00	0,00	0,00	0,00	0,00	0,00
	ELECTRICITE	FONDS DE CONCOURS	2020	0,00	0,00	0,00	0,00	0,00	0,00	0,00	0,00	0,00	0,00	0,00	0,00	0,00
	ELECTRICITE	FONDS DE CONCOURS	2021	0,00	0,00	0,00	0,00	0,00	0,00	0,00	0,00	0,00	0,00	0,00	0,00	0,00
	ELECTRICITE	FONDS DE CONCOURS	2022	0,00	0,00	0,00	0,00	0,00	0,00	0,00	0,00	0,00	0,00	0,00	0,00	0,00
	ELECTRICITE	FONDS DE CONCOURS	2023	0,00	0,00	0,00	0,00	0,00	0,00	0,00	0,00	0,00	0,00	0,00	0,00	0,00
	ELECTRICITE	FONDS DE CONCOURS	2024	0,00	0,00	0,00	0,00	0,00	0,00	0,00	0,00	0,00	0,00	0,00	0,00	0,00
	ECLAIRAGE PUBLIC	TRAVAUX RESEAUX	2018	0,00	0,00	0,00	0,00	0,00	0,00	0,00	0,00	0,00	0,00	0,00	0,00	0,00
	ECLAIRAGE PUBLIC	TRAVAUX RESEAUX	2019	0,00	0,00	0,00	0,00	0,00	0,00	0,00	0,00	0,00	0,00	0,00	0,00	0,00
	ECLAIRAGE PUBLIC	TRAVAUX RESEAUX	2020	160,97	0,00	0,00	0,00	0,00	0,00	160,97	0,00	0,00	0,00	0,00	0,00	160,97
	ECLAIRAGE PUBLIC	TRAVAUX RESEAUX	2021	0,00	0,00	0,00	0,00	0,00	0,00	0,00	0,00	0,00	0,00	0,00	0,00	0,00
	ECLAIRAGE PUBLIC	TRAVAUX RESEAUX	2022	0,00	0,00	0,00	0,00	0,00	0,00	0,00	0,00	0,00	0,00	0,00	0,00	0,00
	ECLAIRAGE PUBLIC	TRAVAUX RESEAUX	2023	0,00	0,00	0,00	0,00	0,00	0,00	0,00	0,00	0,00	0,00	0,00	0,00	0,00
	ECLAIRAGE PUBLIC	TRAVAUX RESEAUX	2024	0,00	0,00	0,00	0,00	0,00	0,00	0,00	0,00	0,00	0,00	0,00	0,00	0,00
	ECLAIRAGE PUBLIC	FONDS DE CONCOURS	2018	0,00	0,00	0,00	0,00	0,00	0,00	0,00	0,00	0,00	0,00	0,00	0,00	0,00
	ECLAIRAGE PUBLIC	FONDS DE CONCOURS	2019	0,00	0,00	0,00	0,00	0,00	0,00	0,00	0,00	0,00	0,00	0,00	0,00	0,00
	ECLAIRAGE PUBLIC	FONDS DE CONCOURS	2020	0,00	0,00	0,00	0,00	0,00	0,00	0,00	0,00	0,00	0,00	0,00	0,00	0,00
	METHYCENTRE			0,00	0,00	0,00	0,00	0,00	0,00	0,00	0,00	0,00	0,00	0,00	0,00	0,00
	TERRITOIRES INTELLIGENTS			0,00	0,00	0,00	0,00	0,00	0,00	0,00	0,00	0,00	0,00	0,00	0,00	0,00
	DISSIMULATIONS DEUXIEME LIGNE TRAMWAY			0,00	0,00	0,00	0,00	0,00	0,00	0,00	0,00	0,00	0,00	0,00	0,00	0,00
	TOTAL			327 373,13	0,00	0,00	0,00	0,00	0,00	728 692,84	-374 852,04	-26 467,67	0,00	0,00	0,00	327 373,13

3/ Situation des AP/CP après le vote du Comité syndical du : 11 juin 2024 (BS 2024)

BUDGET	Libellé AP			Montant de l'Autorisation de programme	ECHEANCIER PREVISIONNEL DES CP											
	Compétence	Type	Année de programme		CP 2018	CP 2019	CP 2020	CP 2021	CP 2022	CP 2023	CP 2024	CP 2025	CP 2026	CP 2027	CP 2028	TOTAL
	ELECTRICITE	TRAVAUX RESEAUX	2019	19 220 136,85	0,00	5 264 403,88	8 832 582,52	4 468 316,13	565 628,65	89 205,67	0,00	0,00	0,00	0,00	0,00	19 220 136,85
	ELECTRICITE	TRAVAUX RESEAUX	2020	17 761 071,98	0,00	0,00	4 607 054,02	7 899 857,20	3 991 760,56	1 262 400,20	0,00	0,00	0,00	0,00	0,00	17 761 071,98
	ELECTRICITE	TRAVAUX RESEAUX	2021	17 966 384,04	0,00	0,00	0,00	5 451 273,65	7 542 512,90	4 664 597,49	308 000,00	0,00	0,00	0,00	0,00	17 966 384,04
	ELECTRICITE	TRAVAUX RESEAUX	2022	18 644 119,08	0,00	0,00	0,00	0,00	5 021 557,96	7 968 986,36	5 653 574,76	0,00	0,00	0,00	0,00	18 644 119,08
	ELECTRICITE	TRAVAUX RESEAUX	2023	16 237 000,00	0,00	0,00	0,00	0,00	0,00	4 552 342,30	5 822 100,00	5 862 557,70	0,00	0,00	0,00	16 237 000,00
	ELECTRICITE	TRAVAUX RESEAUX	2024	14 371 000,00	0,00	0,00	0,00	0,00	0,00	0,00	5 747 000,00	4 312 000,00	4 312 000,00	0,00	0,00	14 371 000,00
	ELECTRICITE	FONDS DE CONCOURS	2019	241 533,30	0,00	106 468,50	79 025,85	40 196,46	15 198,51	643,98	0,00	0,00	0,00	0,00	0,00	241 533,30
	ELECTRICITE	FONDS DE CONCOURS	2020	226 417,33	0,00	0,00	67 266,96	35 088,96	61 653,68	62 407,73	0,00	0,00	0,00	0,00	0,00	226 417,33
	ELECTRICITE	FONDS DE CONCOURS	2021	250 000,00	0,00	0,00	0,00	2 645,44	59 946,95	134 823,01	52 584,60	0,00	0,00	0,00	0,00	250 000,00
	ELECTRICITE	FONDS DE CONCOURS	2022	250 000,00	0,00	0,00	0,00	0,00	0,00	102 450,86	147 549,14	0,00	0,00	0,00	0,00	250 000,00
	ELECTRICITE	FONDS DE CONCOURS	2023	258 000,00	0,00	0,00	0,00	0,00	0,00	27 327,93	95 000,00	135 672,07	0,00	0,00	0,00	258 000,00
	ELECTRICITE	FONDS DE CONCOURS	2024	250 000,00	0,00	0,00	0,00	0,00	0,00	0,00	100 000,00	75 000,00	75 000,00	0,00	0,00	250 000,00
	ECLAIRAGE PUBLIC	TRAVAUX RESEAUX	2018	4 798 226,63	1 242 748,79	2 241 381,12	1 139 700,90	174 395,82	0,00	0,00	0,00	0,00	0,00	0,00	0,00	4 798 226,63
	ECLAIRAGE PUBLIC	TRAVAUX RESEAUX	2019	4 230 160,01	0,00	1 246 482,03	2 000 649,62	872 954,57	47 483,24	62 590,55	0,00	0,00	0,00	0,00	0,00	4 230 160,01
	ECLAIRAGE PUBLIC	TRAVAUX RESEAUX	2020	3 755 006,60	0,00	0,00	652 662,75	2 191 297,11	722 176,07	188 870,67	0,00	0,00	0,00	0,00	0,00	3 755 006,60
	ECLAIRAGE PUBLIC	TRAVAUX RESEAUX	2021	3 686 827,77	0,00	0,00	0,00	846 912,54	1 876 034,98	800 380,25	163 500,00	0,00	0,00	0,00	0,00	3 686 827,77
	ECLAIRAGE PUBLIC	TRAVAUX RESEAUX	2022	4 970 000,00	0,00	0,00	0,00	0,00	1 274 105,03	1 773 042,85	1 922 852,12	0,00	0,00	0,00	0,00	4 970 000,00
	ECLAIRAGE PUBLIC	TRAVAUX RESEAUX	2023	3 970 000,00	0,00	0,00	0,00	0,00	0,00	1 516 171,43	2 025 000,00	428 828,57	0,00	0,00	0,00	3 970 000,00
	ECLAIRAGE PUBLIC	TRAVAUX RESEAUX	2024	5 690 000,00	0,00	0,00	0,00	0,00	0,00	0,00	1 741 000,00	2 896 000,00	1 053 000,00	0,00	0,00	5 690 000,00
	ECLAIRAGE PUBLIC	FONDS DE CONCOURS	2018	779 660,96	87 176,07	545 575,47	75 401,87	28 040,47	0,00	43 467,08	0,00	0,00	0,00	0,00	0,00	779 660,96
	ECLAIRAGE PUBLIC	FONDS DE CONCOURS	2019	461 818,11	0,00	13 370,50	190 279,27	21 225,96	77 309,46	159 632,92	0,00	0,00	0,00	0,00	0,00	461 818,11
	ECLAIRAGE PUBLIC	FONDS DE CONCOURS	2020	325 178,76	0,00	0,00	29 533,31	146 697,21	46 424,66	102 523,58	0,00	0,00	0,00	0,00	0,00	325 178,76
		METHYCENTRE		1 050 000,00	0,00	0,00	600 000,00	0,00	0,00	0,00	450 000,00	0,00	0,00	0,00	0,00	1 050 000,00
		TERRITOIRES INTELLIGENTS		6 202 000,00	0,00	0,00	0,00	0,00	0,00	24 840,00	1 126 000,00	1 126 000,00	1 126 000,00	1 126 000,00	1 673 160,00	6 202 000,00
		DISSIMULATIONS DEUXIEME LIGNE TRAMWAY		1 000 000,00	0,00	0,00	0,00	0,00	0,00	0,00	100 000,00	450 000,00	450 000,00	0,00	0,00	1 000 000,00
		<b>TOTAL</b>		<b>146 594 541,42</b>	<b>1 329 924,86</b>	<b>9 417 681,50</b>	<b>18 274 157,07</b>	<b>22 178 901,52</b>	<b>21 301 792,65</b>	<b>23 536 704,86</b>	<b>25 454 160,62</b>	<b>15 286 058,34</b>	<b>7 016 000,00</b>	<b>1 126 000,00</b>	<b>1 673 160,00</b>	<b>146 594 541,42</b>

Annexe 12

**SYNTHESE SUIVI AUTORISATIONS DE PROGRAMME / CREDITS DE PAIEMENT (AP/CP)  
RECETTES**

1/Rappel : Situation des AP/CP délibérée au Comité syndical du : **8 février 2024 (BP 2024)**

BUDGET	Libellé AP			Montant de l'Autorisation de programme	ECHEANCIER PREVISIONNEL DES CP												
	Compétence	Type	Année de programme		CP 2018	CP 2019	CP 2020	CP 2021	CP 2022	CP 2023	CP 2024	CP 2025	CP 2026	CP 2027	CP 2028	TOTAL	
PRINCIPAL	ELECTRICITE	TRAVAUX RESEaux	2018	817 477,16	568 469,94	197 505,27	2 673,51	0,00	42 300,00	6 528,44	0,00	0,00	0,00	0,00	0,00	0,00	817 477,16
	ELECTRICITE	TRAVAUX RESEaux	2019	9 843 224,08	0,00	2 221 440,81	1 934 000,73	1 082 194,92	263 571,33	4 342 016,29	0,00	0,00	0,00	0,00	0,00	0,00	9 843 224,08
	ELECTRICITE	TRAVAUX RESEaux	2020	9 825 655,08	0,00	0,00	1 448 900,07	4 109 160,20	1 162 362,28	674 338,00	2 430 894,53	0,00	0,00	0,00	0,00	0,00	9 825 655,08
	ELECTRICITE	TRAVAUX RESEaux	2021	10 275 282,90	0,00	0,00	0,00	1 670 150,53	4 363 679,32	1 199 504,79	3 041 948,26	0,00	0,00	0,00	0,00	0,00	10 275 282,90
	ELECTRICITE	TRAVAUX RESEaux	2022	9 035 985,06	0,00	0,00	0,00	0,00	1 150 367,67	1 763 475,61	6 122 141,78	0,00	0,00	0,00	0,00	0,00	9 035 985,06
	ELECTRICITE	TRAVAUX RESEaux	2023	8 493 087,21	0,00	0,00	0,00	0,00	0,00	1 254 422,79	3 585 000,00	3 653 664,42	0,00	0,00	0,00	0,00	8 493 087,21
	ELECTRICITE	TRAVAUX RESEaux	2024	7 747 000,00	0,00	0,00	0,00	0,00	0,00	0,00	1 162 000,00	4 648 000,00	1 937 000,00	0,00	0,00	0,00	7 747 000,00
	ECLAIRAGE PUBLIC	TRAVAUX RESEaux	2018	1 653 884,90	346 368,02	838 573,96	320 979,13	99 890,95	14 155,39	33 917,45	0,00	0,00	0,00	0,00	0,00	0,00	1 653 884,90
	ECLAIRAGE PUBLIC	TRAVAUX RESEaux	2019	1 645 433,45	0,00	636 445,69	650 536,17	256 315,11	55 280,01	46 856,47	0,00	0,00	0,00	0,00	0,00	0,00	1 645 433,45
	ECLAIRAGE PUBLIC	TRAVAUX RESEaux	2020	1 623 665,34	0,00	0,00	396 018,59	831 865,95	241 152,38	154 628,42	0,00	0,00	0,00	0,00	0,00	0,00	1 623 665,34
	ECLAIRAGE PUBLIC	TRAVAUX RESEaux	2021	1 895 291,03	0,00	0,00	0,00	568 333,71	560 886,56	540 742,49	225 328,27	0,00	0,00	0,00	0,00	0,00	1 895 291,03
	ECLAIRAGE PUBLIC	TRAVAUX RESEaux	2022	1 797 867,11	0,00	0,00	0,00	0,00	609 188,31	663 351,47	525 327,33	0,00	0,00	0,00	0,00	0,00	1 797 867,11
	ECLAIRAGE PUBLIC	TRAVAUX RESEaux	2023	1 536 000,00	0,00	0,00	0,00	0,00	0,00	702 081,91	831 524,80	2 393,29	0,00	0,00	0,00	0,00	1 536 000,00
	ECLAIRAGE PUBLIC	TRAVAUX RESEaux	2024	2 553 000,00	0,00	0,00	0,00	0,00	0,00	0,00	387 000,00	1 372 000,00	694 000,00	100 000,00	0,00	0,00	2 553 000,00
	DISSIMULATIONS DEUXIEME LIGNE TRAMWAY			600 000,00	0,00	0,00	0,00	0,00	0,00	0,00	0,00	300 000,00	300 000,00	0,00	0,00	0,00	600 000,00
	<b>TOTAL</b>			<b>69 342 853,32</b>	<b>914 837,96</b>	<b>3 893 965,73</b>	<b>4 753 108,20</b>	<b>8 617 911,37</b>	<b>8 462 943,25</b>	<b>11 381 864,13</b>	<b>18 311 164,97</b>	<b>9 976 057,71</b>	<b>2 931 000,00</b>	<b>100 000,00</b>	<b>0,00</b>	<b>0,00</b>	<b>69 342 853,32</b>

2/ Ajustement des AP/CP proposé au Comité syndical du : **11 juin 2024 (BS 2024)**

BUDGET	Libellé AP			Montant de l'Autorisation de programme	ECHEANCIER PREVISIONNEL DES CP													
	Compétence	Type	Année de programme		CP 2018	CP 2019	CP 2020	CP 2021	CP 2022	CP 2023	CP 2024	CP 2025	CP 2026	CP 2027	CP 2028	TOTAL		
PRINCIPAL	ELECTRICITE	TRAVAUX RESEaux	2018	0,00	0,00	0,00	0,00	0,00	0,00	0,00	0,00	0,00	0,00	0,00	0,00	0,00	0,00	
	ELECTRICITE	TRAVAUX RESEaux	2019	0,00	0,00	0,00	0,00	0,00	0,00	0,00	0,00	0,00	0,00	0,00	0,00	0,00	0,00	
	ELECTRICITE	TRAVAUX RESEaux	2020	0,00	0,00	0,00	0,00	0,00	0,00	0,00	0,00	0,00	0,00	0,00	0,00	0,00	0,00	
	ELECTRICITE	TRAVAUX RESEaux	2021	0,00	0,00	0,00	0,00	0,00	0,00	0,00	0,00	0,00	0,00	0,00	0,00	0,00	0,00	
	ELECTRICITE	TRAVAUX RESEaux	2022	0,00	0,00	0,00	0,00	0,00	0,00	-4 012,01	4 012,01	0,00	0,00	0,00	0,00	0,00	0,00	
	ELECTRICITE	TRAVAUX RESEaux	2023	0,00	0,00	0,00	0,00	0,00	0,00	14 219,51	0,00	-14 219,51	0,00	0,00	0,00	0,00	0,00	0,00
	ELECTRICITE	TRAVAUX RESEaux	2024	0,00	0,00	0,00	0,00	0,00	0,00	0,00	0,00	0,00	0,00	0,00	0,00	0,00	0,00	
	ECLAIRAGE PUBLIC	TRAVAUX RESEaux	2018	0,00	0,00	0,00	0,00	0,00	0,00	0,00	0,00	0,00	0,00	0,00	0,00	0,00	0,00	
	ECLAIRAGE PUBLIC	TRAVAUX RESEaux	2019	0,00	0,00	0,00	0,00	0,00	0,00	0,00	0,00	0,00	0,00	0,00	0,00	0,00	0,00	
	ECLAIRAGE PUBLIC	TRAVAUX RESEaux	2020	0,00	0,00	0,00	0,00	0,00	0,00	0,00	0,00	0,00	0,00	0,00	0,00	0,00	0,00	
	ECLAIRAGE PUBLIC	TRAVAUX RESEaux	2021	0,00	0,00	0,00	0,00	0,00	0,00	0,00	0,00	0,00	0,00	0,00	0,00	0,00	0,00	
	ECLAIRAGE PUBLIC	TRAVAUX RESEaux	2022	55 585,08	0,00	0,00	0,00	0,00	0,00	4 012,01	51 573,07	0,00	0,00	0,00	0,00	0,00	55 585,08	
	ECLAIRAGE PUBLIC	TRAVAUX RESEaux	2023	130 860,77	0,00	0,00	0,00	0,00	0,00	130 860,77	0,00	0,00	0,00	0,00	0,00	0,00	130 860,77	
	ECLAIRAGE PUBLIC	TRAVAUX RESEaux	2024	0,00	0,00	0,00	0,00	0,00	0,00	0,00	0,00	0,00	0,00	0,00	0,00	0,00	0,00	
	DISSIMULATIONS DEUXIEME LIGNE TRAMWAY			0,00	0,00	0,00	0,00	0,00	0,00	0,00	0,00	0,00	0,00	0,00	0,00	0,00	0,00	
<b>TOTAL</b>			<b>186 445,85</b>	<b>0,00</b>	<b>0,00</b>	<b>0,00</b>	<b>0,00</b>	<b>0,00</b>	<b>0,00</b>	<b>145 080,28</b>	<b>55 585,08</b>	<b>-14 219,51</b>	<b>0,00</b>	<b>0,00</b>	<b>0,00</b>	<b>186 445,85</b>		

3/ Situation des AP/CP après le vote du Comité syndical du : **11 juin 2024 (BS 2024)**

BUDGET	Libellé AP			Montant de l'Autorisation de Programme	ECHEANCIER PREVISIONNEL DES CP												
	Compétence	Type	Année de programme		CP 2018	CP 2019	CP 2020	CP 2021	CP 2022	CP 2023	CP 2024	CP 2025	CP 2026	CP 2027	CP 2028	TOTAL	
PRINCIPAL	ELECTRICITE	TRAVAUX RESEaux	2018	817 477,16	568 469,94	197 505,27	2 673,51	0,00	42 300,00	6 528,44	0,00	0,00	0,00	0,00	0,00	0,00	817 477,16
	ELECTRICITE	TRAVAUX RESEaux	2019	9 843 224,08	0,00	2 221 440,81	1 934 000,73	1 082 194,92	263 571,33	4 342 016,29	0,00	0,00	0,00	0,00	0,00	0,00	9 843 224,08
	ELECTRICITE	TRAVAUX RESEaux	2020	9 825 655,08	0,00	0,00	1 448 900,07	4 109 160,20	1 162 362,28	674 338,00	2 430 894,53	0,00	0,00	0,00	0,00	0,00	9 825 655,08
	ELECTRICITE	TRAVAUX RESEaux	2021	10 275 282,90	0,00	0,00	0,00	1 670 150,53	4 363 679,32	1 199 504,79	3 041 948,26	0,00	0,00	0,00	0,00	0,00	10 275 282,90
	ELECTRICITE	TRAVAUX RESEaux	2022	9 035 985,06	0,00	0,00	0,00	0,00	1 150 367,67	1 759 463,60	6 126 153,79	0,00	0,00	0,00	0,00	0,00	9 035 985,06
	ELECTRICITE	TRAVAUX RESEaux	2023	8 493 087,21	0,00	0,00	0,00	0,00	0,00	1 268 642,30	3 585 000,00	3 639 444,91	0,00	0,00	0,00	0,00	8 493 087,21
	ELECTRICITE	TRAVAUX RESEaux	2024	7 747 000,00	0,00	0,00	0,00	0,00	0,00	0,00	1 162 000,00	4 648 000,00	1 937 000,00	0,00	0,00	0,00	7 747 000,00
	ECLAIRAGE PUBLIC	TRAVAUX RESEaux	2018	1 653 884,90	346 368,02	838 573,96	320 979,13	99 890,95	14 155,39	33 917,45	0,00	0,00	0,00	0,00	0,00	0,00	1 653 884,90
	ECLAIRAGE PUBLIC	TRAVAUX RESEaux	2019	1 645 433,45	0,00	636 445,69	650 536,17	256 315,11	55 280,01	46 856,47	0,00	0,00	0,00	0,00	0,00	0,00	1 645 433,45
	ECLAIRAGE PUBLIC	TRAVAUX RESEaux	2020	1 623 665,34	0,00	0,00	396 018,59	831 865,95	241 152,38	154 628,42	0,00	0,00	0,00	0,00	0,00	0,00	1 623 665,34
	ECLAIRAGE PUBLIC	TRAVAUX RESEaux	2021	1 895 291,03	0,00	0,00	0,00	568 333,71	560 886,56	540 742,49	225 328,27	0,00	0,00	0,00	0,00	0,00	1 895 291,03
	ECLAIRAGE PUBLIC	TRAVAUX RESEaux	2022	1 853 452,19	0,00	0,00	0,00	0,00	609 188,31	667 363,48	576 900,40	0,00	0,00	0,00	0,00	0,00	1 853 452,19
	ECLAIRAGE PUBLIC	TRAVAUX RESEaux	2023	1 666 860,77	0,00	0,00	0,00	0,00	0,00	832 942,68	831 524,80	2 393,29	0,00	0,00	0,00	0,00	1 666 860,77
	ECLAIRAGE PUBLIC	TRAVAUX RESEaux	2024	2 553 000,00	0,00	0,00	0,00	0,00	0,00	0,00	387 000,00	1 372 000,00	694 000,00	100 000,00	0,00	0,00	2 553 000,00
	DISSIMULATIONS DEUXIEME LIGNE TRAMWAY			600 000,00	0,00	0,00	0,00	0,00	0,00	0,00	0,00	300 000,00	300 000,00	0,00	0,00	0,00	600 000,00
	<b>TOTAL</b>			<b>69 529 299,17</b>	<b>914 837,96</b>	<b>3 893 965,73</b>	<b>4 753 108,20</b>	<b>8 617 911,37</b>	<b>8 462 943,25</b>	<b>11 526 944,25</b>	<b>18 366 750,05</b>	<b>9 961 838,20</b>	<b>2 931 000,00</b>	<b>100 000,00</b>	<b>0,00</b>	<b>0,00</b>	<b>69 529 299,17</b>

**SIEIL - APCP - DEPENSES**

Rappel : Situation des AP/CP délibérée au Comité syndical du : **8 février 2024 (BP 2024)**

Libellé AP	Type de Programme	Libellé programme	Montant de l'AP	ECHEANCIER PREVISIONNEL DES CP												
				CP 2018	CP 2019	CP 2020	CP 2021	CP 2022	CP 2023	CP 2024	CP 2025	CP 2026	CP 2027	CP 2028	TOTAL	
ELECTRICITE TRAVAUX RESEAUX	2019	2019AB	RENFORCEMENT (AIDÉ PAR FACÉ)	2 556 929,89	0,00	61 799,43	999 482,25	1 386 990,10	108 658,11	0,00	0,00	0,00	0,00	0,00	0,00	2 556 929,89
		2019AR	DISSIMULATION AIDÉ PAR ENEDIS (ART8)	1 099 524,17	0,00	513 765,41	483 985,36	101 773,40	0,00	0,00	0,00	0,00	0,00	0,00	0,00	1 099 524,17
		2019C	DISSIMULATION (AIDÉ PAR FACÉ)	1 361 809,45	0,00	607 198,71	640 918,24	113 692,50	0,00	0,00	0,00	0,00	0,00	0,00	0,00	1 361 809,45
		2019CH	DISSIMULATION CABINES HAUTES	204 244,19	0,00	148 640,70	45 499,49	10 104,00	0,00	0,00	0,00	0,00	0,00	0,00	0,00	204 244,19
		2019E	EXTENSION (HORS FACÉ)	1 939 781,49	0,00	1 396 663,76	518 549,62	24 568,11	0,00	0,00	0,00	0,00	0,00	0,00	0,00	1 939 781,49
		2019EF	EXTENSION (AIDÉ PAR FACÉ)	1 702 033,54	0,00	1 119 182,19	572 179,93	10 671,42	0,00	0,00	0,00	0,00	0,00	0,00	0,00	1 702 033,54
		2019G	DISSIMULATION (HORS FACÉ)	3 636 242,45	0,00	122 929,77	1 943 901,85	1 180 520,13	332 413,72	56 476,98	0,00	0,00	0,00	0,00	0,00	3 636 242,45
		2019GE	GÉOLOCALISATION DES RÉSEAUX	0,00	0,00	0,00	0,00	0,00	0,00	0,00	0,00	0,00	0,00	0,00	0,00	0,00
		2019LN	TVX EP LIÉS À L'ER COMPÉT. TRANSF.	564 821,14	0,00	99 547,66	276 389,48	151 746,97	37 137,03	0,00	0,00	0,00	0,00	0,00	0,00	564 821,14
		2019LT	TVX EP LIÉS À L'ER COMPÉT. TRANSF.	668 011,20	0,00	125 833,82	321 035,51	193 639,81	22 345,67	5 156,39	0,00	0,00	0,00	0,00	0,00	668 011,20
		2019R	RENFORCEMENT (HORS FACÉ)	85 676,18	0,00	360,00	69 241,62	16 074,56	0,00	0,00	0,00	0,00	0,00	0,00	0,00	85 676,18
		2019RP	RÉHABILITATION DES POSTES	22 171,75	0,00	10 699,75	0,00	11 472,00	0,00	0,00	0,00	0,00	0,00	0,00	0,00	22 171,75
		2019RS	SÉCURISATION (HORS FACÉ)	125 233,37	0,00	62 765,30	25 146,06	37 322,01	0,00	0,00	0,00	0,00	0,00	0,00	0,00	125 233,37
		2019S	SÉCURISATION (AIDÉ PAR FACÉ)	1 209 904,28	0,00	175 044,66	790 712,19	244 147,43	0,00	0,00	0,00	0,00	0,00	0,00	0,00	1 209 904,28
		2019SC	SÉCURISATION DES FILS NUS DE FAIBLE SECTION (AIDÉ PAR FACÉ)	1 811 986,55	0,00	151 192,30	1 042 427,92	584 666,73	33 699,60	0,00	0,00	0,00	0,00	0,00	0,00	1 811 986,55
		2019T	TÉLÉCOMMUNICATION	2 220 471,81	0,00	668 780,42	1 103 113,00	400 926,96	31 374,52	16 276,91	0,00	0,00	0,00	0,00	0,00	2 220 471,81
		<b>TOTAL</b>				<b>19 208 841,46</b>	<b>0,00</b>	<b>5 264 403,88</b>	<b>8 832 582,52</b>	<b>4 468 316,13</b>	<b>565 628,65</b>	<b>77 910,28</b>	<b>0,00</b>	<b>0,00</b>	<b>0,00</b>	<b>0,00</b>

Situation des AP/CP après le vote du Comité syndical du : **11 juin 2024 (BS 2024)**

Libellé AP	Type de Programme	Libellé programme	Montant de l'AP	ECHEANCIER PREVISIONNEL DES CP												
				CP 2018	CP 2019	CP 2020	CP 2021	CP 2022	CP 2023	CP 2024	CP 2025	CP 2026	CP 2027	CP 2028	TOTAL	
ELECTRICITE TRAVAUX RESEAUX	2019	2019AB	RENFORCEMENT (AIDÉ PAR FACÉ)	2 556 929,89	0,00	61 799,43	999 482,25	1 386 990,10	108 658,11	0,00	0,00	0,00	0,00	0,00	2 556 929,89	
		2019AR	DISSIMULATION AIDÉ PAR ENEDIS (ART8)	1 099 524,17	0,00	513 765,41	483 985,36	101 773,40	0,00	0,00	0,00	0,00	0,00	0,00	1 099 524,17	
		2019C	DISSIMULATION (AIDÉ PAR FACÉ)	1 361 809,45	0,00	607 198,71	640 918,24	113 692,50	0,00	0,00	0,00	0,00	0,00	0,00	1 361 809,45	
		2019CH	DISSIMULATION CABINES HAUTES	204 244,19	0,00	148 640,70	45 499,49	10 104,00	0,00	0,00	0,00	0,00	0,00	0,00	204 244,19	
		2019E	EXTENSION (HORS FACÉ)	1 939 781,49	0,00	1 396 663,76	518 549,62	24 568,11	0,00	0,00	0,00	0,00	0,00	0,00	1 939 781,49	
		2019EF	EXTENSION (AIDÉ PAR FACÉ)	1 702 033,54	0,00	1 119 182,19	572 179,93	10 671,42	0,00	0,00	0,00	0,00	0,00	0,00	1 702 033,54	
		2019G	DISSIMULATION (HORS FACÉ)	3 647 537,84	0,00	122 929,77	1 943 901,85	1 180 520,13	332 413,72	67 772,37	0,00	0,00	0,00	0,00	3 647 537,84	
		2019GE	GÉOLOCALISATION DES RÉSEAUX	0,00	0,00	0,00	0,00	0,00	0,00	0,00	0,00	0,00	0,00	0,00	0,00	
		2019LN	TVX EP LIÉS À L'ER COMPÉT. NON TRANSF.	564 821,14	0,00	99 547,66	276 389,48	151 746,97	37 137,03	0,00	0,00	0,00	0,00	0,00	0,00	564 821,14
		2019LT	TVX EP LIÉS À L'ER COMPÉT. TRANSF.	668 011,20	0,00	125 833,82	321 035,51	193 639,81	22 345,67	5 156,39	0,00	0,00	0,00	0,00	0,00	668 011,20
		2019R	RENFORCEMENT (HORS FACÉ)	85 676,18	0,00	360,00	69 241,62	16 074,56	0,00	0,00	0,00	0,00	0,00	0,00	0,00	85 676,18
		2019RP	RÉHABILITATION DES POSTES	22 171,75	0,00	10 699,75	0,00	11 472,00	0,00	0,00	0,00	0,00	0,00	0,00	0,00	22 171,75
		2019RS	SÉCURISATION (HORS FACÉ)	125 233,37	0,00	62 765,30	25 146,06	37 322,01	0,00	0,00	0,00	0,00	0,00	0,00	0,00	125 233,37
		2019S	SÉCURISATION (AIDÉ PAR FACÉ)	1 209 904,28	0,00	175 044,66	790 712,19	244 147,43	0,00	0,00	0,00	0,00	0,00	0,00	0,00	1 209 904,28
		2019SC	SÉCURISATION DES FILS NUS DE FAIBLE SECTION (AIDÉ PAR FACÉ)	1 811 986,55	0,00	151 192,30	1 042 427,92	584 666,73	33 699,60	0,00	0,00	0,00	0,00	0,00	0,00	1 811 986,55
		2019T	TÉLÉCOMMUNICATION	2 220 471,81	0,00	668 780,42	1 103 113,00	400 926,96	31 374,52	16 276,91	0,00	0,00	0,00	0,00	0,00	2 220 471,81
		<b>TOTAL</b>				<b>19 220 136,85</b>	<b>0,00</b>	<b>5 264 403,88</b>	<b>8 832 582,52</b>	<b>4 468 316,13</b>	<b>565 628,65</b>	<b>89 205,67</b>	<b>0,00</b>	<b>0,00</b>	<b>0,00</b>	<b>0,00</b>

## Annexe 12

SIEIL - APCR - DEPENSES

Rappel : Situation des AP/CP déléguée au Comité syndical du :

8 février 2024 (BP 2024)

Libellé AP	Type de Programme	Libellé programme	Montant de l'AP	ECHEANCIER PREVISIONNEL DES CP																
				CP 2018	CP 2019	CP 2020	CP 2021	CP 2022	CP 2023	CP 2024	CP 2025	CP 2026	CP 2027	CP 2028	TOTAL					
ELECTRICITE	TRAVAUX RESEAUX	2020	2020AB	RENFORCEMENT (AIDÉ PAR FACÉ)	2 444 924,28	0,00	0,00	154 151,49	1 353 620,09	825 518,92	111 633,78	0,00	0,00	0,00	0,00	0,00	2 444 924,28			
			2020AR	DISSIMULATION AIDÉ PAR ENEDIS (ART8)	1 202 981,46	0,00	0,00	746 396,99	447 942,77	8 641,70	0,00	0,00	0,00	0,00	0,00	0,00	0,00	1 202 981,46		
			2020C	DISSIMULATION (AIDÉ PAR FACÉ)	1 692 580,25	0,00	0,00	347 930,79	959 376,44	293 699,20	91 573,82	0,00	0,00	0,00	0,00	0,00	0,00	0,00	1 692 580,25	
			2020CH	DISSIMULATION CABINES HAUTES	266 393,19	0,00	0,00	8 651,09	81 467,41	102 918,18	73 356,51	0,00	0,00	0,00	0,00	0,00	0,00	0,00	266 393,19	
			2020E	EXTENSION (HORS FACÉ)	1 731 860,16	0,00	0,00	1 048 878,07	650 310,73	32 671,36	0,00	0,00	0,00	0,00	0,00	0,00	0,00	0,00	1 731 860,16	
			2020EF	EXTENSION (AIDÉ PAR FACÉ)	1 783 028,50	0,00	0,00	1 449 240,63	291 933,97	41 853,90	0,00	0,00	0,00	0,00	0,00	0,00	0,00	0,00	1 783 028,50	
			2020G	DISSIMULATION (HORS FACÉ)	2 069 428,13	0,00	0,00	42 170,00	925 341,74	874 418,70	227 497,69	0,00	0,00	0,00	0,00	0,00	0,00	0,00	2 069 428,13	
			2020GE	GÉOLOCAUSATION DES RESEAUX	0,00	0,00	0,00	0,00	0,00	0,00	0,00	0,00	0,00	0,00	0,00	0,00	0,00	0,00	0,00	
			2020LN	TVX EP LIÉS À L'ER. COMPÉT. NON TRANSF.	305 882,57	0,00	0,00	38 396,66	125 976,64	114 323,17	27 186,10	0,00	0,00	0,00	0,00	0,00	0,00	0,00	0,00	305 882,57
			2020LT	TVX EP LIÉS À L'ER. COMPÉT. TRANSF.	291 847,93	0,00	0,00	12 228,52	102 945,22	126 723,94	49 950,25	0,00	0,00	0,00	0,00	0,00	0,00	0,00	0,00	291 847,93
			2020R	RENFORCEMENT (HORS FACÉ)	478 421,26	0,00	0,00	180 502,39	251 986,92	24 324,24	21 607,71	0,00	0,00	0,00	0,00	0,00	0,00	0,00	0,00	478 421,26
			2020RP	RÉHABILITATION DES POSTES	0,00	0,00	0,00	0,00	0,00	0,00	0,00	0,00	0,00	0,00	0,00	0,00	0,00	0,00	0,00	0,00
			2020RS	SÉCURISATION (HORS FACÉ)	59 885,25	0,00	0,00	0,00	51 825,79	8 059,46	0,00	0,00	0,00	0,00	0,00	0,00	0,00	0,00	0,00	59 885,25
			2020S	SÉCURISATION (AIDÉ PAR FACÉ)	1 271 635,34	0,00	0,00	211 570,83	689 802,97	309 520,16	60 741,38	0,00	0,00	0,00	0,00	0,00	0,00	0,00	0,00	1 271 635,34
			2020SC	SÉCURISATION DES FILS NUS DE FAIBLE SECTION (AIDÉ PAR FACÉ)	1 950 774,53	0,00	0,00	27 354,08	979 376,34	713 191,78	230 852,33	0,00	0,00	0,00	0,00	0,00	0,00	0,00	0,00	1 950 774,53
			2020T	TÉLÉCOMMUNICATION	2 121 183,30	0,00	0,00	339 582,48	987 950,17	515 895,85	277 754,80	0,00	0,00	0,00	0,00	0,00	0,00	0,00	0,00	2 121 183,30
			<b>TOTAL</b>				<b>17 670 826,15</b>	<b>0,00</b>	<b>0,00</b>	<b>4 607 054,02</b>	<b>7 899 857,20</b>	<b>3 991 760,56</b>	<b>1 172 154,37</b>	<b>0,00</b>	<b>0,00</b>	<b>0,00</b>	<b>0,00</b>	<b>0,00</b>	<b>0,00</b>	<b>17 670 826,15</b>

Situation des AP/CP après le vote du Comité syndical du :

11 juin 2024 (BS 2024)

Libellé AP	Type de Programme	Libellé programme	Montant de l'AP	ECHEANCIER PREVISIONNEL DES CP																
				CP 2018	CP 2019	CP 2020	CP 2021	CP 2022	CP 2023	CP 2024	CP 2025	CP 2026	CP 2027	CP 2028	TOTAL					
ELECTRICITE	TRAVAUX RESEAUX	2020	2020AB	RENFORCEMENT (AIDÉ PAR FACÉ)	2 448 972,13	0,00	0,00	154 151,49	1 353 620,09	825 518,92	115 681,63	0,00	0,00	0,00	0,00	0,00	2 448 972,13			
			2020AR	DISSIMULATION AIDÉ PAR ENEDIS (ART8)	1 202 981,46	0,00	0,00	746 396,99	447 942,77	8 641,70	0,00	0,00	0,00	0,00	0,00	0,00	0,00	1 202 981,46		
			2020C	DISSIMULATION (AIDÉ PAR FACÉ)	1 704 005,38	0,00	0,00	347 930,79	959 376,44	293 699,20	102 998,95	0,00	0,00	0,00	0,00	0,00	0,00	0,00	1 704 005,38	
			2020CH	DISSIMULATION CABINES HAUTES	277 290,86	0,00	0,00	8 651,09	81 467,41	102 918,18	84 254,18	0,00	0,00	0,00	0,00	0,00	0,00	0,00	277 290,86	
			2020E	EXTENSION (HORS FACÉ)	1 731 860,16	0,00	0,00	1 048 878,07	650 310,73	32 671,36	0,00	0,00	0,00	0,00	0,00	0,00	0,00	0,00	1 731 860,16	
			2020EF	EXTENSION (AIDÉ PAR FACÉ)	1 783 028,50	0,00	0,00	1 449 240,63	291 933,97	41 853,90	0,00	0,00	0,00	0,00	0,00	0,00	0,00	0,00	1 783 028,50	
			2020G	DISSIMULATION (HORS FACÉ)	2 102 226,99	0,00	0,00	42 170,00	925 341,74	874 418,70	260 296,55	0,00	0,00	0,00	0,00	0,00	0,00	0,00	2 102 226,99	
			2020GE	GÉOLOCAUSATION DES RESEAUX	0,00	0,00	0,00	0,00	0,00	0,00	0,00	0,00	0,00	0,00	0,00	0,00	0,00	0,00	0,00	
			2020LN	TVX EP LIÉS À L'ER. COMPÉT. NON TRANSF.	305 882,57	0,00	0,00	38 396,66	125 976,64	114 323,17	27 186,10	0,00	0,00	0,00	0,00	0,00	0,00	0,00	0,00	305 882,57
			2020LT	TVX EP LIÉS À L'ER. COMPÉT. TRANSF.	291 847,93	0,00	0,00	12 228,52	102 945,22	126 723,94	49 950,25	0,00	0,00	0,00	0,00	0,00	0,00	0,00	0,00	291 847,93
			2020R	RENFORCEMENT (HORS FACÉ)	478 421,26	0,00	0,00	180 502,39	251 986,92	24 324,24	21 607,71	0,00	0,00	0,00	0,00	0,00	0,00	0,00	0,00	478 421,26
			2020RP	RÉHABILITATION DES POSTES	0,00	0,00	0,00	0,00	0,00	0,00	0,00	0,00	0,00	0,00	0,00	0,00	0,00	0,00	0,00	0,00
			2020RS	SÉCURISATION (HORS FACÉ)	59 885,25	0,00	0,00	0,00	51 825,79	8 059,46	0,00	0,00	0,00	0,00	0,00	0,00	0,00	0,00	0,00	59 885,25
			2020S	SÉCURISATION (AIDÉ PAR FACÉ)	1 271 635,34	0,00	0,00	211 570,83	689 802,97	309 520,16	60 741,38	0,00	0,00	0,00	0,00	0,00	0,00	0,00	0,00	1 271 635,34
			2020SC	SÉCURISATION DES FILS NUS DE FAIBLE SECTION (AIDÉ PAR FACÉ)	1 981 850,85	0,00	0,00	27 354,08	979 376,34	713 191,78	261 928,65	0,00	0,00	0,00	0,00	0,00	0,00	0,00	0,00	1 981 850,85
			2020T	TÉLÉCOMMUNICATION	2 121 183,30	0,00	0,00	339 582,48	987 950,17	515 895,85	277 754,80	0,00	0,00	0,00	0,00	0,00	0,00	0,00	0,00	2 121 183,30
			<b>TOTAL</b>				<b>17 761 071,98</b>	<b>0,00</b>	<b>0,00</b>	<b>4 607 054,02</b>	<b>7 899 857,20</b>	<b>3 991 760,56</b>	<b>1 262 400,20</b>	<b>0,00</b>	<b>0,00</b>	<b>0,00</b>	<b>0,00</b>	<b>0,00</b>	<b>0,00</b>	<b>17 761 071,98</b>

**SIEIL - APCP - DEPENSES**

Rappel : Situation des AP/CP délibérée au Comité syndical du :

8 février 2024 (BP 2024)

Libellé AP	Type de Programme	Libellé programme	Montant de l'AP	ECHEANCIER PREVISIONNEL DES CP													
				CP 2018	CP 2019	CP 2020	CP 2021	CP 2022	CP 2023	CP 2024	CP 2025	CP 2026	CP 2027	CP 2028	TOTAL		
ELECTRICITE	TRAVAUX RESEAUX	2021AB	RENFORCEMENT (AIDÉ PAR FACÉ)	2 365 252,32	0,00	0,00	0,00	123 935,89	1 448 864,33	727 452,10	65 000,00	0,00	0,00	0,00	0,00	2 365 252,32	
		2021AR	DISSIMULATION AIDÉ PAR ENEDIS (ART8)	1 142 582,57	0,00	0,00	0,00	678 812,99	411 084,66	52 684,92	0,00	0,00	0,00	0,00	0,00	1 142 582,57	
		2021C	DISSIMULATION (AIDÉ PAR FACÉ)	1 709 372,60	0,00	0,00	0,00	90 688,63	753 194,53	781 489,44	84 000,00	0,00	0,00	0,00	0,00	1 709 372,60	
		2021CH	DISSIMULATION CABINES HAUTES	205 875,21	0,00	0,00	0,00	0,00	13 558,66	147 316,55	45 000,00	0,00	0,00	0,00	0,00	205 875,21	
		2021E	EXTENSION (HORS FACÉ)	2 750 308,84	0,00	0,00	0,00	1 714 873,10	920 774,48	114 661,26	0,00	0,00	0,00	0,00	0,00	2 750 308,84	
		2021EF	EXTENSION (AIDÉ PAR FACÉ)	2 396 995,01	0,00	0,00	0,00	1 950 138,14	391 717,49	55 139,38	0,00	0,00	0,00	0,00	0,00	2 396 995,01	
		2021G	DISSIMULATION (HORS FACÉ)	1 020 103,20	0,00	0,00	0,00	63 315,14	431 998,01	524 790,05	0,00	0,00	0,00	0,00	0,00	1 020 103,20	
		2021LN	TVX EP LIÉS À L'ER. COMPÉT. NON TRANSF.	202 312,77	0,00	0,00	0,00	38 000,02	56 208,71	108 104,04	0,00	0,00	0,00	0,00	0,00	202 312,77	
		2021LT	TVX EP LIÉS À L'ER. COMPÉT. TRANSF.	325 335,61	0,00	0,00	0,00	35 952,39	104 899,24	146 483,98	38 000,00	0,00	0,00	0,00	0,00	325 335,61	
		2021R	RENFORCEMENT (HORS FACÉ)	192 310,53	0,00	0,00	0,00	116 810,82	75 499,71	0,00	0,00	0,00	0,00	0,00	0,00	192 310,53	
		2021RP	RÉHABILITATION DES POSTES	0,00	0,00	0,00	0,00	0,00	0,00	0,00	0,00	0,00	0,00	0,00	0,00	0,00	
		2021RS	SÉCURISATION (HORS FACÉ)	247 522,26	0,00	0,00	0,00	8 464,64	215 484,48	23 573,14	0,00	0,00	0,00	0,00	0,00	247 522,26	
		2021S	SÉCURISATION (AIDÉ PAR FACÉ)	0,00	0,00	0,00	0,00	0,00	0,00	0,00	0,00	0,00	0,00	0,00	0,00	0,00	
		2021SC	SÉCURISATION DES FILS NUS DE FAIBLE SECTION (AIDÉ PAR FACÉ)	0,00	0,00	0,00	0,00	0,00	0,00	0,00	0,00	0,00	0,00	0,00	0,00	0,00	
		2021SN	(Ancien S+SC)	2 868 219,52	0,00	0,00	0,00	243 969,70	1 720 300,75	897 949,07	6 000,00	0,00	0,00	0,00	0,00	2 868 219,52	
		2021SP	Plan de relance	443 027,81	0,00	0,00	0,00	185 893,14	204 922,73	52 211,94	0,00	0,00	0,00	0,00	0,00	443 027,81	
		2021T	TÉLÉCOMMUNICATION	1 871 494,85	0,00	0,00	0,00	200 419,05	794 005,12	807 070,68	70 000,00	0,00	0,00	0,00	0,00	1 871 494,85	
		<b>TOTAL</b>				<b>17 740 713,10</b>	<b>0,00</b>	<b>0,00</b>	<b>0,00</b>	<b>5 451 273,65</b>	<b>7 542 512,90</b>	<b>4 438 926,55</b>	<b>308 000,00</b>	<b>0,00</b>	<b>0,00</b>	<b>0,00</b>	<b>17 740 713,10</b>

Situation des AP/CP après le vote du Comité syndical du :

11 juin 2024 (BS 2024)

Libellé AP	Type de Programme	Libellé programme	Montant de l'AP	ECHEANCIER PREVISIONNEL DES CP													
				CP 2018	CP 2019	CP 2020	CP 2021	CP 2022	CP 2023	CP 2024	CP 2025	CP 2026	CP 2027	CP 2028	TOTAL		
ELECTRICITE	TRAVAUX RESEAUX	2021AB	RENFORCEMENT (AIDÉ PAR FACÉ)	2 422 540,49	0,00	0,00	0,00	123 935,89	1 448 864,33	784 740,27	65 000,00	0,00	0,00	0,00	0,00	2 422 540,49	
		2021AR	DISSIMULATION AIDÉ PAR ENEDIS (ART8)	1 153 119,55	0,00	0,00	0,00	678 812,99	411 084,66	63 221,90	0,00	0,00	0,00	0,00	0,00	1 153 119,55	
		2021C	DISSIMULATION (AIDÉ PAR FACÉ)	1 740 357,42	0,00	0,00	0,00	90 688,63	753 194,53	812 474,26	84 000,00	0,00	0,00	0,00	0,00	1 740 357,42	
		2021CH	DISSIMULATION CABINES HAUTES	207 332,77	0,00	0,00	0,00	0,00	13 558,66	148 774,11	45 000,00	0,00	0,00	0,00	0,00	207 332,77	
		2021E	EXTENSION (HORS FACÉ)	2 763 343,08	0,00	0,00	0,00	1 714 873,10	920 774,48	127 695,50	0,00	0,00	0,00	0,00	0,00	2 763 343,08	
		2021EF	EXTENSION (AIDÉ PAR FACÉ)	2 399 752,37	0,00	0,00	0,00	1 950 138,14	391 717,49	57 896,74	0,00	0,00	0,00	0,00	0,00	2 399 752,37	
		2021G	DISSIMULATION (HORS FACÉ)	1 036 931,57	0,00	0,00	0,00	63 315,14	431 998,01	541 618,42	0,00	0,00	0,00	0,00	0,00	1 036 931,57	
		2021LN	TVX EP LIÉS À L'ER. COMPÉT. NON TRANSF.	202 312,77	0,00	0,00	0,00	38 000,02	56 208,71	108 104,04	0,00	0,00	0,00	0,00	0,00	202 312,77	
		2021LT	TVX EP LIÉS À L'ER. COMPÉT. TRANSF.	325 335,61	0,00	0,00	0,00	35 952,39	104 899,24	146 483,98	38 000,00	0,00	0,00	0,00	0,00	325 335,61	
		2021R	RENFORCEMENT (HORS FACÉ)	192 310,53	0,00	0,00	0,00	116 810,82	75 499,71	0,00	0,00	0,00	0,00	0,00	0,00	192 310,53	
		2021RP	RÉHABILITATION DES POSTES	0,00	0,00	0,00	0,00	0,00	0,00	0,00	0,00	0,00	0,00	0,00	0,00	0,00	
		2021RS	SÉCURISATION (HORS FACÉ)	247 522,26	0,00	0,00	0,00	8 464,64	215 484,48	23 573,14	0,00	0,00	0,00	0,00	0,00	247 522,26	
		2021S	SÉCURISATION (AIDÉ PAR FACÉ)	0,00	0,00	0,00	0,00	0,00	0,00	0,00	0,00	0,00	0,00	0,00	0,00	0,00	
		2021SC	SÉCURISATION DES FILS NUS DE FAIBLE SECTION (AIDÉ PAR FACÉ)	0,00	0,00	0,00	0,00	0,00	0,00	0,00	0,00	0,00	0,00	0,00	0,00	0,00	
		2021SN	(Ancien S+SC)	2 954 017,41	0,00	0,00	0,00	243 969,70	1 720 300,75	983 746,96	6 000,00	0,00	0,00	0,00	0,00	2 954 017,41	
		2021SP	PLAN DE RELANCE	450 013,36	0,00	0,00	0,00	185 893,14	204 922,73	59 197,49	0,00	0,00	0,00	0,00	0,00	450 013,36	
		2021T	TÉLÉCOMMUNICATION	1 871 494,85	0,00	0,00	0,00	200 419,05	794 005,12	807 070,68	70 000,00	0,00	0,00	0,00	0,00	1 871 494,85	
		<b>TOTAL</b>				<b>17 966 384,04</b>	<b>0,00</b>	<b>0,00</b>	<b>0,00</b>	<b>5 451 273,65</b>	<b>7 542 512,90</b>	<b>4 664 597,49</b>	<b>308 000,00</b>	<b>0,00</b>	<b>0,00</b>	<b>0,00</b>	<b>17 966 384,04</b>

## Annexe 12

SIEIL - APCP - DEPENSES

Rappel : Situation des AP/CP délibérée au Comité syndical du :

8 février 2024 (BP 2024)

Libellé AP	Type de Programme	Libellé programme	Montant de l'AP	ECHANCIER PREVISIONNEL DES CP											TOTAL
				CP 2018	CP 2019	CP 2020	CP 2021	CP 2022	CP 2023	CP 2024	CP 2025	CP 2026	CP 2027	CP 2028	
ELECTRICITE TRAVAUX RESEAUX 2022	2022AE	EXTENSION (AIDÉ PAR FACÉ)	1 850 000,00	0,00	0,00	0,00	0,00	1 494 692,99	289 274,51	66 032,50	0,00	0,00	0,00	0,00	1 850 000,00
	2022AP	RENFORCEMENT (AIDE PAR FACÉ)	2 590 000,00	0,00	0,00	0,00	0,00	698 650,62	1 462 091,41	429 257,97	0,00	0,00	0,00	0,00	2 590 000,00
	2022AR	DISSIMULATION AIDE PAR ENEDIS (ART8)	1 072 000,00	0,00	0,00	0,00	0,00	350 298,96	557 295,37	164 405,67	0,00	0,00	0,00	0,00	1 072 000,00
	2022CE	DISSIMULATION (AIDE PAR FACÉ)	1 831 000,00	0,00	0,00	0,00	0,00	112 212,75	430 398,45	1 288 388,80	0,00	0,00	0,00	0,00	1 831 000,00
	2022CH	DISSIMULATION CABINES HAUTES	15 245,28	0,00	0,00	0,00	0,00	4 794,17	10 451,11	0,00	0,00	0,00	0,00	0,00	15 245,28
	2022E	EXTENSION (HORS FACÉ)	4 312 662,77	0,00	0,00	0,00	0,00	1 812 662,77	1 851 729,72	648 270,28	0,00	0,00	0,00	0,00	4 312 662,77
	2022G	DISSIMULATION (HORS FACÉ)	889 000,00	0,00	0,00	0,00	0,00	5 542,20	363 532,06	519 925,74	0,00	0,00	0,00	0,00	889 000,00
	2022LN	TVX EP LIÉS À L'ER. COMPÉT. NON TRANSF.	480 000,00	0,00	0,00	0,00	0,00	17 804,96	75 618,76	386 576,28	0,00	0,00	0,00	0,00	480 000,00
	2022LT	TVX EP LIÉS À L'ER. COMPÉT. TRANSF.	530 000,00	0,00	0,00	0,00	0,00	726,25	171 712,17	357 561,58	0,00	0,00	0,00	0,00	530 000,00
	2022R	RENFORCEMENT (HORS FACÉ)	0,00	0,00	0,00	0,00	0,00	0,00	0,00	0,00	0,00	0,00	0,00	0,00	0,00
	2022RP	RÉHABILITATION DES POSTES	8 610,00	0,00	0,00	0,00	0,00	8 610,00	0,00	0,00	0,00	0,00	0,00	0,00	8 610,00
	2022RS	SÉCURISATION (HORS FACÉ)	19 601,03	0,00	0,00	0,00	0,00	0,00	19 601,03	0,00	0,00	0,00	0,00	0,00	19 601,03
	2022SN	SÉCURISATION (AIDE PAR FACÉ)	3 146 000,00	0,00	0,00	0,00	0,00	492 821,27	1 689 386,23	963 792,50	0,00	0,00	0,00	0,00	3 146 000,00
	2022T	TELECOMMUNICATION	1 900 000,00	0,00	0,00	0,00	0,00	22 741,02	673 043,50	1 204 215,48	0,00	0,00	0,00	0,00	1 900 000,00
		TOTAL	18 644 119,08	0,00	0,00	0,00	0,00	5 021 557,96	7 594 134,32	6 028 426,80	0,00	0,00	0,00	0,00	18 644 119,08

Situation des AP/CP après le vote du Comité syndical du :

11 juin 2024 (BS 2024)

Libellé AP	Type de Programme	Libellé programme	Montant de l'AP	ECHANCIER PREVISIONNEL DES CP											TOTAL
				CP 2018	CP 2019	CP 2020	CP 2021	CP 2022	CP 2023	CP 2024	CP 2025	CP 2026	CP 2027	CP 2028	
ELECTRICITE TRAVAUX RESEAUX 2022	2022AE	EXTENSION (AIDÉ PAR FACÉ)	1 850 000,00	0,00	0,00	0,00	0,00	1 494 692,99	320 031,86	35 275,15	0,00	0,00	0,00	0,00	1 850 000,00
	2022AP	RENFORCEMENT (AIDE PAR FACÉ)	2 704 212,35	0,00	0,00	0,00	0,00	698 650,62	1 576 303,76	429 257,97	0,00	0,00	0,00	0,00	2 704 212,35
	2022AR	DISSIMULATION AIDE PAR ENEDIS (ART8)	1 072 000,00	0,00	0,00	0,00	0,00	350 298,96	564 020,59	157 680,45	0,00	0,00	0,00	0,00	1 072 000,00
	2022CE	DISSIMULATION (AIDE PAR FACÉ)	1 831 000,00	0,00	0,00	0,00	0,00	112 212,75	431 490,85	1 287 296,40	0,00	0,00	0,00	0,00	1 831 000,00
	2022CH	DISSIMULATION CABINES HAUTES	15 738,28	0,00	0,00	0,00	0,00	4 794,17	10 944,11	0,00	0,00	0,00	0,00	0,00	15 738,28
	2022E	EXTENSION (HORS FACÉ)	4 197 145,28	0,00	0,00	0,00	0,00	1 812 662,77	2 018 610,70	365 871,81	0,00	0,00	0,00	0,00	4 197 145,28
	2022G	DISSIMULATION (HORS FACÉ)	889 000,00	0,00	0,00	0,00	0,00	5 542,20	375 031,78	508 426,02	0,00	0,00	0,00	0,00	889 000,00
	2022LN	TVX EP LIÉS À L'ER. COMPÉT. NON TRANSF.	480 000,00	0,00	0,00	0,00	0,00	17 804,96	75 618,76	386 576,28	0,00	0,00	0,00	0,00	480 000,00
	2022LT	TVX EP LIÉS À L'ER. COMPÉT. TRANSF.	530 000,00	0,00	0,00	0,00	0,00	726,25	171 712,17	357 561,58	0,00	0,00	0,00	0,00	530 000,00
	2022R	RENFORCEMENT (HORS FACÉ)	0,00	0,00	0,00	0,00	0,00	0,00	0,00	0,00	0,00	0,00	0,00	0,00	0,00
	2022RP	RÉHABILITATION DES POSTES	8 610,00	0,00	0,00	0,00	0,00	8 610,00	0,00	0,00	0,00	0,00	0,00	0,00	8 610,00
	2022RS	SÉCURISATION (HORS FACÉ)	20 413,17	0,00	0,00	0,00	0,00	0,00	20 413,17	0,00	0,00	0,00	0,00	0,00	20 413,17
	2022SN	SÉCURISATION (AIDE PAR FACÉ)	3 146 000,00	0,00	0,00	0,00	0,00	492 821,27	1 731 765,11	921 413,62	0,00	0,00	0,00	0,00	3 146 000,00
	2022T	TELECOMMUNICATION	1 900 000,00	0,00	0,00	0,00	0,00	22 741,02	673 043,50	1 204 215,48	0,00	0,00	0,00	0,00	1 900 000,00
		TOTAL	18 644 119,08	0,00	0,00	0,00	0,00	5 021 557,96	7 968 986,36	5 653 574,76	0,00	0,00	0,00	0,00	18 644 119,08

Rappel : Situation des AP/CP délibérée au Comité syndical du :

8 février 2024 (BP 2024)

Libellé AP	Type de Programme	Libellé programme	Montant de l'AP	ECHANCIER PREVISIONNEL DES CP											TOTAL
				CP 2018	CP 2019	CP 2020	CP 2021	CP 2022	CP 2023	CP 2024	CP 2025	CP 2026	CP 2027	CP 2028	
ELECTRICITE TRAVAUX RESEAUX 2023	2023AE	EXTENSION (AIDÉ PAR FACÉ)	1 298 000,00	0,00	0,00	0,00	0,00	0,00	685 785,76	498 000,00	114 214,24	0,00	0,00	0,00	1 298 000,00
	2023AP	RENFORCEMENT (AIDE PAR FACÉ)	2 617 000,00	0,00	0,00	0,00	0,00	0,00	1 119 566,10	1 000 000,00	497 433,90	0,00	0,00	0,00	2 617 000,00
	2023AR	DISSIMULATION AIDE PAR ENEDIS (ART8)	1 260 000,00	0,00	0,00	0,00	0,00	0,00	288 526,87	810 000,00	161 473,13	0,00	0,00	0,00	1 260 000,00
	2023CE	DISSIMULATION (AIDE PAR FACÉ)	1 865 000,00	0,00	0,00	0,00	0,00	0,00	198 350,59	546 000,00	1 120 649,41	0,00	0,00	0,00	1 865 000,00
	2023CH	DISSIMULATION CABINES HAUTES	25 000,00	0,00	0,00	0,00	0,00	0,00	14 900,00	10 100,00	0,00	0,00	0,00	0,00	25 000,00
	2023E	EXTENSION (HORS FACÉ)	2 567 000,00	0,00	0,00	0,00	0,00	0,00	1 394 851,64	770 000,00	402 148,36	0,00	0,00	0,00	2 567 000,00
	2023G	DISSIMULATION (HORS FACÉ)	689 000,00	0,00	0,00	0,00	0,00	0,00	60 918,15	207 000,00	421 081,85	0,00	0,00	0,00	689 000,00
	2023LN	TVX EP LIÉS À L'ER. COMPÉT. NON TRANSF.	480 000,00	0,00	0,00	0,00	0,00	0,00	0,00	144 000,00	336 000,00	0,00	0,00	0,00	480 000,00
	2023LT	TVX EP LIÉS À L'ER. COMPÉT. TRANSF.	530 000,00	0,00	0,00	0,00	0,00	0,00	193 852,34	159 000,00	177 147,66	0,00	0,00	0,00	530 000,00
	2023R	RENFORCEMENT (HORS FACÉ)	25 000,00	0,00	0,00	0,00	0,00	0,00	0,00	7 500,00	17 500,00	0,00	0,00	0,00	25 000,00
	2023RP	RÉHABILITATION DES POSTES	12 000,00	0,00	0,00	0,00	0,00	0,00	0,00	3 500,00	8 500,00	0,00	0,00	0,00	12 000,00
	2023RS	SÉCURISATION (HORS FACÉ)	10 000,00	0,00	0,00	0,00	0,00	0,00	0,00	3 000,00	7 000,00	0,00	0,00	0,00	10 000,00
	2023SN	SÉCURISATION (AIDE PAR FACÉ)	2 959 000,00	0,00	0,00	0,00	0,00	0,00	345 558,47	1 094 000,00	1 519 441,53	0,00	0,00	0,00	2 959 000,00
	2023T	TELECOMMUNICATION	1 900 000,00	0,00	0,00	0,00	0,00	0,00	223 564,71	570 000,00	1 106 435,29	0,00	0,00	0,00	1 900 000,00
		TOTAL	16 237 000,00	0,00	0,00	0,00	0,00	0,00	4 525 874,63	5 822 100,00	5 889 025,37	0,00	0,00	0,00	16 237 000,00

Situation des AP/CP après le vote du Comité syndical du :

11 juin 2024 (BS 2024)

Libellé AP	Type de Programme	Libellé programme	Montant de l'AP	ECHANCIER PREVISIONNEL DES CP											TOTAL
				CP 2018	CP 2019	CP 2020	CP 2021	CP 2022	CP 2023	CP 2024	CP 2025	CP 2026	CP 2027	CP 2028	
ELECTRICITE TRAVAUX RESEAUX 2023	2023AE	EXTENSION (AIDÉ PAR FACÉ)	1 298 000,00	0,00	0,00	0,00	0,00	0,00	707 326,29	498 000,00	92 673,71	0,00	0,00	0,00	1 298 000,00
	2023AP	RENFORCEMENT (AIDE PAR FACÉ)	2 617 000,00	0,00	0,00	0,00	0,00	0,00	1 119 616,63	1 000 000,00	497 357,77	0,00	0,00	0,00	2 617 000,00
	2023AR	DISSIMULATION AIDE PAR ENEDIS (ART8)	1 260 000,00	0,00	0,00	0,00	0,00	0,00	288 526,87	810 000,00	161 473,13	0,00	0,00	0,00	1 260 000,00
	2023CE	DISSIMULATION (AIDE PAR FACÉ)	1 865 000,00	0,00	0,00	0,00	0,00	0,00	198 350,59	546 000,00	1 120 649,41	0,00	0,00	0,00	1 865 000,00
	2023CH	DISSIMULATION CABINES HAUTES	25 000,00	0,00	0,00	0,00	0,00	0,00	14 900,00	10 100,00	0,00	0,00	0,00	0,00	25 000,00
	2023E	EXTENSION (HORS FACÉ)	2 567 000,00	0,00	0,00	0,00	0,00	0,00	1 399 732,25	770 000,00	397 267,75	0,00	0,00	0,00	2 567 000,00
	2023G	DISSIMULATION (HORS FACÉ)	689 000,00	0,00	0,00	0,00	0,00	0,00	60 918,15	207 000,00	421 081,85	0,00	0,00	0,00	689 000,00
	2023LN	TVX EP LIÉS À L'ER. COMPÉT. NON TRANSF.	480 000,00	0,00	0,00	0,00	0,00	0,00	0,00	144 000,00	336 000,00	0,00	0,00	0,00	480 000,00
	2023LT	TVX EP LIÉS À L'ER. COMPÉT. TRANSF.	530 000,00	0,00	0,00	0,00	0,00	0,00	193 852,34	159 000,00	177 147,66	0,00	0,00	0,00	530 000,00
	2023R	RENFORCEMENT (HORS FACÉ)	25 000,00	0,00	0,00	0,00									

SIEIL - APCP - DEPENSES

Rappel : Situation des AP/CP délibérée au Comité syndical du : 8 février 2024 (BP 2024)

Libellé AP	Type de Programme	Libellé programme	Montant de l'AP	ECHANCIER PREVISIONNEL DES CP												
				CP 2018	CP 2019	CP 2020	CP 2021	CP 2022	CP 2023	CP 2024	CP 2025	CP 2026	CP 2027	CP 2028	TOTAL	
ELECTRICITE TRAVAUX RESEAUX	2024	2024AE	EXTENSION (AIDÉ PAR FACÉ)	1 081 000,00	0,00	0,00	0,00	0,00	0,00	0,00	433 000,00	324 000,00	324 000,00	0,00	0,00	1 081 000,00
		2024AP	REINFORCEMENT (AIDÉ PAR FACÉ)	2 182 000,00	0,00	0,00	0,00	0,00	0,00	0,00	872 000,00	655 000,00	655 000,00	0,00	0,00	2 182 000,00
		2024AR	DISSIMULATION AIDE PAR ENEDIS (ART8)	1 050 000,00	0,00	0,00	0,00	0,00	0,00	0,00	420 000,00	315 000,00	315 000,00	0,00	0,00	1 050 000,00
		2024CE	DISSIMULATION (AIDÉ PAR FACÉ)	1 555 000,00	0,00	0,00	0,00	0,00	0,00	0,00	621 000,00	467 000,00	467 000,00	0,00	0,00	1 555 000,00
		2024CH	DISSIMULATION CABINES HAUTES	0,00	0,00	0,00	0,00	0,00	0,00	0,00	0,00	0,00	0,00	0,00	0,00	0,00
		2024E	EXTENSION (HORS FACÉ)	2 167 000,00	0,00	0,00	0,00	0,00	0,00	0,00	867 000,00	650 000,00	650 000,00	0,00	0,00	2 167 000,00
		2024G	DISSIMULATION (HORS FACÉ)	1 221 000,00	0,00	0,00	0,00	0,00	0,00	0,00	489 000,00	366 000,00	366 000,00	0,00	0,00	1 221 000,00
		2024LN	TVX EP LIÉS À L'ER. COMPÉT. NON TRANSF.	460 000,00	0,00	0,00	0,00	0,00	0,00	0,00	184 000,00	138 000,00	138 000,00	0,00	0,00	460 000,00
		2024LT	TVX EP LIÉS À L'ER. COMPÉT. TRANSF.	550 000,00	0,00	0,00	0,00	0,00	0,00	0,00	220 000,00	165 000,00	165 000,00	0,00	0,00	550 000,00
		2024R	REINFORCEMENT (HORS FACÉ)	0,00	0,00	0,00	0,00	0,00	0,00	0,00	0,00	0,00	0,00	0,00	0,00	0,00
		2024RP	RÉHABILITATION DES POSTES	10 000,00	0,00	0,00	0,00	0,00	0,00	0,00	4 000,00	3 000,00	3 000,00	0,00	0,00	10 000,00
		2024RS	SÉCURISATION (HORS FACÉ)	46 000,00	0,00	0,00	0,00	0,00	0,00	0,00	18 000,00	14 000,00	14 000,00	0,00	0,00	46 000,00
		2024SN	SÉCURISATION (AIDÉ PAR FACÉ)	2 466 000,00	0,00	0,00	0,00	0,00	0,00	0,00	986 000,00	740 000,00	740 000,00	0,00	0,00	2 466 000,00
		2024T	TELECOMMUNICATION	1 583 000,00	0,00	0,00	0,00	0,00	0,00	0,00	633 000,00	475 000,00	475 000,00	0,00	0,00	1 583 000,00
		<b>TOTAL</b>				<b>14 371 000,00</b>	<b>0,00</b>	<b>0,00</b>	<b>0,00</b>	<b>0,00</b>	<b>0,00</b>	<b>5 747 000,00</b>	<b>4 312 000,00</b>	<b>4 312 000,00</b>	<b>0,00</b>	<b>0,00</b>

Situation des AP/CP après le vote du Comité syndical du : 11 juin 2024 (BS 2024)

Libellé AP	Type de Programme	Libellé programme	Montant de l'AP	ECHANCIER PREVISIONNEL DES CP												
				CP 2018	CP 2019	CP 2020	CP 2021	CP 2022	CP 2023	CP 2024	CP 2025	CP 2026	CP 2027	CP 2028	TOTAL	
ELECTRICITE TRAVAUX RESEAUX	2024	2024AE	EXTENSION (AIDÉ PAR FACÉ)	1 081 000,00	0,00	0,00	0,00	0,00	0,00	0,00	433 000,00	324 000,00	324 000,00	0,00	0,00	1 081 000,00
		2024AP	REINFORCEMENT (AIDÉ PAR FACÉ)	2 182 000,00	0,00	0,00	0,00	0,00	0,00	0,00	872 000,00	655 000,00	655 000,00	0,00	0,00	2 182 000,00
		2024AR	DISSIMULATION AIDE PAR ENEDIS (ART8)	1 050 000,00	0,00	0,00	0,00	0,00	0,00	0,00	420 000,00	315 000,00	315 000,00	0,00	0,00	1 050 000,00
		2024CE	DISSIMULATION (AIDÉ PAR FACÉ)	1 555 000,00	0,00	0,00	0,00	0,00	0,00	0,00	621 000,00	467 000,00	467 000,00	0,00	0,00	1 555 000,00
		2024CH	DISSIMULATION CABINES HAUTES	0,00	0,00	0,00	0,00	0,00	0,00	0,00	0,00	0,00	0,00	0,00	0,00	0,00
		2024E	EXTENSION (HORS FACÉ)	2 167 000,00	0,00	0,00	0,00	0,00	0,00	0,00	867 000,00	650 000,00	650 000,00	0,00	0,00	2 167 000,00
		2024G	DISSIMULATION (HORS FACÉ)	1 221 000,00	0,00	0,00	0,00	0,00	0,00	0,00	489 000,00	366 000,00	366 000,00	0,00	0,00	1 221 000,00
		2024LN	TVX EP LIÉS À L'ER. COMPÉT. NON TRANSF.	460 000,00	0,00	0,00	0,00	0,00	0,00	0,00	184 000,00	138 000,00	138 000,00	0,00	0,00	460 000,00
		2024LT	TVX EP LIÉS À L'ER. COMPÉT. TRANSF.	550 000,00	0,00	0,00	0,00	0,00	0,00	0,00	220 000,00	165 000,00	165 000,00	0,00	0,00	550 000,00
		2024R	REINFORCEMENT (HORS FACÉ)	0,00	0,00	0,00	0,00	0,00	0,00	0,00	0,00	0,00	0,00	0,00	0,00	0,00
		2024RP	RÉHABILITATION DES POSTES	10 000,00	0,00	0,00	0,00	0,00	0,00	0,00	4 000,00	3 000,00	3 000,00	0,00	0,00	10 000,00
		2024RS	SÉCURISATION (HORS FACÉ)	46 000,00	0,00	0,00	0,00	0,00	0,00	0,00	18 000,00	14 000,00	14 000,00	0,00	0,00	46 000,00
		2024SN	SÉCURISATION (AIDÉ PAR FACÉ)	2 466 000,00	0,00	0,00	0,00	0,00	0,00	0,00	986 000,00	740 000,00	740 000,00	0,00	0,00	2 466 000,00
		2024T	TELECOMMUNICATION	1 583 000,00	0,00	0,00	0,00	0,00	0,00	0,00	633 000,00	475 000,00	475 000,00	0,00	0,00	1 583 000,00
		<b>TOTAL</b>				<b>14 371 000,00</b>	<b>0,00</b>	<b>0,00</b>	<b>0,00</b>	<b>0,00</b>	<b>0,00</b>	<b>5 747 000,00</b>	<b>4 312 000,00</b>	<b>4 312 000,00</b>	<b>0,00</b>	<b>0,00</b>

Rappel : Situation des AP/CP délibérée au Comité syndical du : 8 février 2024 (BP 2024)

Libellé AP	Type de Programme	Libellé programme	Montant de l'AP	ECHANCIER PREVISIONNEL DES CP												
				CP 2018	CP 2019	CP 2020	CP 2021	CP 2022	CP 2023	CP 2024	CP 2025	CP 2026	CP 2027	CP 2028	TOTAL	
ELECTRICITE FONDS DE CONCOURS	2019	2019DO	DÉPLACEMENT D'OUVRAGES (FDC)	0,00	0,00	0,00	0,00	0,00	0,00	0,00	0,00	0,00	0,00	0,00	0,00	0,00
		2019TT	TVX TÉLÉCOM (COMP. TRANSFÉRÉE) (FDC)	241 533,30	0,00	106 468,50	79 025,85	40 196,46	15 198,51	643,98	0,00	0,00	0,00	0,00	0,00	241 533,30
		2019TN	TVX TÉLÉCOM (COMP. NON TRANSFÉRÉE) (FDC)	0,00	0,00	0,00	0,00	0,00	0,00	0,00	0,00	0,00	0,00	0,00	0,00	0,00
<b>TOTAL</b>				<b>241 533,30</b>	<b>0,00</b>	<b>106 468,50</b>	<b>79 025,85</b>	<b>40 196,46</b>	<b>15 198,51</b>	<b>643,98</b>	<b>0,00</b>	<b>0,00</b>	<b>0,00</b>	<b>0,00</b>	<b>0,00</b>	<b>241 533,30</b>

Situation des AP/CP après le vote du Comité syndical du : 11 juin 2024 (BS 2024)

Libellé AP	Type de Programme	Libellé programme	Montant de l'AP	ECHANCIER PREVISIONNEL DES CP												
				CP 2018	CP 2019	CP 2020	CP 2021	CP 2022	CP 2023	CP 2024	CP 2025	CP 2026	CP 2027	CP 2028	TOTAL	
ELECTRICITE FONDS DE CONCOURS	2019	2019DO	DÉPLACEMENT D'OUVRAGES (FDC)	0,00	0,00	0,00	0,00	0,00	0,00	0,00	0,00	0,00	0,00	0,00	0,00	0,00
		2019TT	TVX TÉLÉCOM (COMP. TRANSFÉRÉE) (FDC)	241 533,30	0,00	106 468,50	79 025,85	40 196,46	15 198,51	643,98	0,00	0,00	0,00	0,00	0,00	241 533,30
		2019TN	TVX TÉLÉCOM (COMP. NON TRANSFÉRÉE) (FDC)	0,00	0,00	0,00	0,00	0,00	0,00	0,00	0,00	0,00	0,00	0,00	0,00	0,00
<b>TOTAL</b>				<b>241 533,30</b>	<b>0,00</b>	<b>106 468,50</b>	<b>79 025,85</b>	<b>40 196,46</b>	<b>15 198,51</b>	<b>643,98</b>	<b>0,00</b>	<b>0,00</b>	<b>0,00</b>	<b>0,00</b>	<b>0,00</b>	<b>241 533,30</b>

Rappel : Situation des AP/CP délibérée au Comité syndical du : 8 février 2024 (BP 2024)

Libellé AP	Type de Programme	Libellé programme	Montant de l'AP	ECHANCIER PREVISIONNEL DES CP												
				CP 2018	CP 2019	CP 2020	CP 2021	CP 2022	CP 2023	CP 2024	CP 2025	CP 2026	CP 2027	CP 2028	TOTAL	
ELECTRICITE FONDS DE CONCOURS	2020	2020DO	DÉPLACEMENT D'OUVRAGES (FDC)	0,00	0,00	0,00	0,00	0,00	0,00	0,00	0,00	0,00	0,00	0,00	0,00	0,00
		2020TT	TVX TÉLÉCOM (COMP. TRANSFÉRÉE) (FDC)	226 417,33	0,00	67 266,96	35 088,96	61 653,68	62 407,73	0,00	0,00	0,00	0,00	0,00	0,00	226 417,33
		2020TN	TVX TÉLÉCOM (COMP. NON TRANSFÉRÉE) (FDC)	0,00	0,00	0,00	0,00	0,00	0,00	0,00	0,00	0,00	0,00	0,00	0,00	0,00
<b>TOTAL</b>				<b>226 417,33</b>	<b>0,00</b>	<b>67 266,96</b>	<b>35 088,96</b>	<b>61 653,68</b>	<b>62 407,73</b>	<b>0,00</b>	<b>0,00</b>	<b>0,00</b>	<b>0,00</b>	<b>0,00</b>	<b>0,00</b>	<b>226 417,33</b>

Situation des AP/CP après le vote du Comité syndical du : 11 juin 2024 (BS 2024)

Libellé AP	Type de Programme	Libellé programme	Montant de l'AP	ECHANCIER PREVISIONNEL DES CP												
				CP 2018	CP 2019	CP 2020	CP 2021	CP 2022	CP 2023	CP 2024	CP 2025	CP 2026	CP 2027	CP 2028	TOTAL	
ELECTRICITE FONDS DE CONCOURS	2020	2020DO	DÉPLACEMENT D'OUVRAGES (FDC)	0,00	0,00	0,00	0,00	0,00	0,00	0,00	0,00	0,00	0,00	0,00	0,00	0,00
		2020TT	TVX TÉLÉCOM (COMP. TRANSFÉRÉE) (FDC)	226 417,33	0,00	67 266,96	35 088,96	61 653,68	62 407,73	0,00	0,00	0,00	0,00	0,00	0,00	226 417,33
		2020TN	TVX TÉLÉCOM (COMP. NON TRANSFÉRÉE) (FDC)	0,00	0,00	0,00	0,00	0,00	0,00	0,00	0,00	0,00	0,00	0,00	0,00	0,00
<b>TOTAL</b>				<b>226 417,33</b>	<b>0,00</b>	<b>67 266,96</b>	<b>35 088,96</b>	<b>61 653,68</b>	<b>62 407,73</b>	<b>0,00</b>	<b>0,00</b>	<b>0,00</b>	<b>0,00</b>	<b>0,00</b>	<b>0,00</b>	<b>226 417,33</b>



## Annexe 12

### SIEIL - APCP - DEPENSES

Rappel : Situation des AP/CP délibérée au Comité syndical du : **8 février 2024 (BP 2024)**

Libellé AP	Type de Programme	Libellé programme	Montant de l'AP	ECHEANCIER PREVISIONNEL DES CP											
				CP 2018	CP 2019	CP 2020	CP 2021	CP 2022	CP 2023	CP 2024	CP 2025	CP 2026	CP 2027	CP 2028	TOTAL
ELECTRICITE FONDS DE CONCOURS	2021TT	TVX TÉLÉCOM (COMP. TRANSFÉRÉE) (FDC)	250 000,00	0,00	0,00	0,00	2 645,44	59 946,95	134 823,01	52 584,60	0,00	0,00	0,00	0,00	250 000,00
	2021TN	TVX TÉLÉCOM (COMP. NON TRANSFÉRÉE) (FDC)	0,00	0,00	0,00	0,00	0,00	0,00	0,00	0,00	0,00	0,00	0,00	0,00	
<b>TOTAL</b>			<b>250 000,00</b>	<b>0,00</b>	<b>0,00</b>	<b>0,00</b>	<b>2 645,44</b>	<b>59 946,95</b>	<b>134 823,01</b>	<b>52 584,60</b>	<b>0,00</b>	<b>0,00</b>	<b>0,00</b>	<b>0,00</b>	<b>250 000,00</b>

Situation des AP/CP après le vote du Comité syndical du : **11 juin 2024 (BS 2024)**

Libellé AP	Type de Programme	Libellé programme	Montant de l'AP	ECHEANCIER PREVISIONNEL DES CP											
				CP 2018	CP 2019	CP 2020	CP 2021	CP 2022	CP 2023	CP 2024	CP 2025	CP 2026	CP 2027	CP 2028	TOTAL
ELECTRICITE FONDS DE CONCOURS	2021TT	TVX TÉLÉCOM (COMP. TRANSFÉRÉE) (FDC)	250 000,00	0,00	0,00	0,00	2 645,44	59 946,95	134 823,01	52 584,60	0,00	0,00	0,00	0,00	250 000,00
	2021TN	TVX TÉLÉCOM (COMP. NON TRANSFÉRÉE) (FDC)	0,00	0,00	0,00	0,00	0,00	0,00	0,00	0,00	0,00	0,00	0,00	0,00	
<b>TOTAL</b>			<b>250 000,00</b>	<b>0,00</b>	<b>0,00</b>	<b>0,00</b>	<b>2 645,44</b>	<b>59 946,95</b>	<b>134 823,01</b>	<b>52 584,60</b>	<b>0,00</b>	<b>0,00</b>	<b>0,00</b>	<b>0,00</b>	<b>250 000,00</b>

Rappel : Situation des AP/CP délibérée au Comité syndical du : **8 février 2024 (BP 2024)**

Libellé AP	Type de Programme	Libellé programme	Montant de l'AP	ECHEANCIER PREVISIONNEL DES CP											
				CP 2018	CP 2019	CP 2020	CP 2021	CP 2022	CP 2023	CP 2024	CP 2025	CP 2026	CP 2027	CP 2028	TOTAL
ELECTRICITE FONDS DE CONCOURS	2022TT	TVX TÉLÉCOM (COMP. TRANSFÉRÉE) (FDC)	250 000,00	0,00	0,00	0,00	0,00	0,00	102 450,86	147 549,14	0,00	0,00	0,00	0,00	250 000,00
	2022TN	TVX TÉLÉCOM (COMP. NON TRANSFÉRÉE) (FDC)	0,00	0,00	0,00	0,00	0,00	0,00	0,00	0,00	0,00	0,00	0,00	0,00	
<b>TOTAL</b>			<b>250 000,00</b>	<b>0,00</b>	<b>0,00</b>	<b>0,00</b>	<b>0,00</b>	<b>0,00</b>	<b>102 450,86</b>	<b>147 549,14</b>	<b>0,00</b>	<b>0,00</b>	<b>0,00</b>	<b>0,00</b>	<b>250 000,00</b>

Situation des AP/CP après le vote du Comité syndical du : **11 juin 2024 (BS 2024)**

Libellé AP	Type de Programme	Libellé programme	Montant de l'AP	ECHEANCIER PREVISIONNEL DES CP											
				CP 2018	CP 2019	CP 2020	CP 2021	CP 2022	CP 2023	CP 2024	CP 2025	CP 2026	CP 2027	CP 2028	TOTAL
ELECTRICITE FONDS DE CONCOURS	2022TT	TVX TÉLÉCOM (COMP. TRANSFÉRÉE) (FDC)	250 000,00	0,00	0,00	0,00	0,00	0,00	102 450,86	147 549,14	0,00	0,00	0,00	0,00	250 000,00
	2022TN	TVX TÉLÉCOM (COMP. NON TRANSFÉRÉE) (FDC)	0,00	0,00	0,00	0,00	0,00	0,00	0,00	0,00	0,00	0,00	0,00	0,00	
<b>TOTAL</b>			<b>250 000,00</b>	<b>0,00</b>	<b>0,00</b>	<b>0,00</b>	<b>0,00</b>	<b>0,00</b>	<b>102 450,86</b>	<b>147 549,14</b>	<b>0,00</b>	<b>0,00</b>	<b>0,00</b>	<b>0,00</b>	<b>250 000,00</b>

Rappel : Situation des AP/CP délibérée au Comité syndical du : **8 février 2024 (BP 2024)**

Libellé AP	Type de Programme	Libellé programme	Montant de l'AP	ECHEANCIER PREVISIONNEL DES CP											
				CP 2018	CP 2019	CP 2020	CP 2021	CP 2022	CP 2023	CP 2024	CP 2025	CP 2026	CP 2027	CP 2028	TOTAL
ELECTRICITE FONDS DE CONCOURS	2023DO	DÉPLACEMENT D'OUVRAGES (FDC)	20 000,00	0,00	0,00	0,00	0,00	0,00	0,00	20 000,00	0,00	0,00	0,00	0,00	20 000,00
	2023TT	TVX TÉLÉCOM (COMP. TRANSFÉRÉE) (FDC)	220 000,00	0,00	0,00	0,00	0,00	0,00	27 327,93	66 000,00	126 672,07	0,00	0,00	0,00	220 000,00
	2023TN	TVX TÉLÉCOM (COMP. NON TRANSFÉRÉE) (FDC)	18 000,00	0,00	0,00	0,00	0,00	0,00	0,00	9 000,00	9 000,00	0,00	0,00	0,00	18 000,00
<b>TOTAL</b>			<b>258 000,00</b>	<b>0,00</b>	<b>0,00</b>	<b>0,00</b>	<b>0,00</b>	<b>0,00</b>	<b>27 327,93</b>	<b>95 000,00</b>	<b>135 672,07</b>	<b>0,00</b>	<b>0,00</b>	<b>0,00</b>	<b>258 000,00</b>

Situation des AP/CP après le vote du Comité syndical du : **11 juin 2024 (BS 2024)**

Libellé AP	Type de Programme	Libellé programme	Montant de l'AP	ECHEANCIER PREVISIONNEL DES CP											
				CP 2018	CP 2019	CP 2020	CP 2021	CP 2022	CP 2023	CP 2024	CP 2025	CP 2026	CP 2027	CP 2028	TOTAL
ELECTRICITE FONDS DE CONCOURS	2023DO	DÉPLACEMENT D'OUVRAGES (FDC)	20 000,00	0,00	0,00	0,00	0,00	0,00	0,00	20 000,00	0,00	0,00	0,00	0,00	20 000,00
	2023TT	TVX TÉLÉCOM (COMP. TRANSFÉRÉE) (FDC)	220 000,00	0,00	0,00	0,00	0,00	0,00	27 327,93	66 000,00	126 672,07	0,00	0,00	0,00	220 000,00
	2023TN	TVX TÉLÉCOM (COMP. NON TRANSFÉRÉE) (FDC)	18 000,00	0,00	0,00	0,00	0,00	0,00	0,00	9 000,00	9 000,00	0,00	0,00	0,00	18 000,00
<b>TOTAL</b>			<b>258 000,00</b>	<b>0,00</b>	<b>0,00</b>	<b>0,00</b>	<b>0,00</b>	<b>0,00</b>	<b>27 327,93</b>	<b>95 000,00</b>	<b>135 672,07</b>	<b>0,00</b>	<b>0,00</b>	<b>0,00</b>	<b>258 000,00</b>

Rappel : Situation des AP/CP délibérée au Comité syndical du : **8 février 2024 (BP 2024)**

Libellé AP	Type de Programme	Libellé programme	Montant de l'AP	ECHEANCIER PREVISIONNEL DES CP											
				CP 2018	CP 2019	CP 2020	CP 2021	CP 2022	CP 2023	CP 2024	CP 2025	CP 2026	CP 2027	CP 2028	TOTAL
ELECTRICITE FONDS DE CONCOURS	2024DO	DÉPLACEMENT D'OUVRAGES (FDC)	0,00	0,00	0,00	0,00	0,00	0,00	0,00	0,00	0,00	0,00	0,00	0,00	0,00
	2024TT	TVX TÉLÉCOM (COMP. TRANSFÉRÉE) (FDC)	220 000,00	0,00	0,00	0,00	0,00	0,00	0,00	88 000,00	66 000,00	66 000,00	0,00	0,00	220 000,00
	2024TN	TVX TÉLÉCOM (COMP. NON TRANSFÉRÉE) (FDC)	30 000,00	0,00	0,00	0,00	0,00	0,00	0,00	12 000,00	9 000,00	9 000,00	0,00	0,00	30 000,00
<b>TOTAL</b>			<b>250 000,00</b>	<b>0,00</b>	<b>0,00</b>	<b>0,00</b>	<b>0,00</b>	<b>0,00</b>	<b>0,00</b>	<b>100 000,00</b>	<b>75 000,00</b>	<b>75 000,00</b>	<b>0,00</b>	<b>0,00</b>	<b>250 000,00</b>

Situation des AP/CP après le vote du Comité syndical du : **11 juin 2024 (BS 2024)**

Libellé AP	Type de Programme	Libellé programme	Montant de l'AP	ECHEANCIER PREVISIONNEL DES CP											
				CP 2018	CP 2019	CP 2020	CP 2021	CP 2022	CP 2023	CP 2024	CP 2025	CP 2026	CP 2027	CP 2028	TOTAL
ELECTRICITE FONDS DE CONCOURS	2024DO	DÉPLACEMENT D'OUVRAGES (FDC)	0,00	0,00	0,00	0,00	0,00	0,00	0,00	0,00	0,00	0,00	0,00	0,00	0,00
	2024TT	TVX TÉLÉCOM (COMP. TRANSFÉRÉE) (FDC)	220 000,00	0,00	0,00	0,00	0,00	0,00	0,00	88 000,00	66 000,00	66 000,00	0,00	0,00	220 000,00
	2024TN	TVX TÉLÉCOM (COMP. NON TRANSFÉRÉE) (FDC)	30 000,00	0,00	0,00	0,00	0,00	0,00	0,00	12 000,00	9 000,00	9 000,00	0,00	0,00	30 000,00
<b>TOTAL</b>			<b>250 000,00</b>	<b>0,00</b>	<b>0,00</b>	<b>0,00</b>	<b>0,00</b>	<b>0,00</b>	<b>0,00</b>	<b>100 000,00</b>	<b>75 000,00</b>	<b>75 000,00</b>	<b>0,00</b>	<b>0,00</b>	<b>250 000,00</b>

**SIEIL - APCR - DEPENSES**

Rappel : Situation des AP/CP délibérée au Comité syndical du :

8 février 2024 (BP 2024)

Libellé AP	Type de Programme	Libellé programme	Montant de l'AP	ECHEANCIER PREVISIONNEL DES CP													
				CP 2018	CP 2019	CP 2020	CP 2021	CP 2022	CP 2023	CP 2024	CP 2025	CP 2026	CP 2027	CP 2028	TOTAL		
ECLAIRAGE PUBLIC	TRAVAUX RESEAUX	2018	2018CT	CONTRÔLE TECHNIQ. DES INSTALLATIONS	19 932,75	13 242,40	4 695,83	1 350,64	643,88	0,00	0,00	0,00	0,00	0,00	0,00	0,00	19 932,75
			2018W	RENOUVELLEMENT	2 524 823,19	676 303,38	1 335 503,99	450 982,36	62 033,46	0,00	0,00	0,00	0,00	0,00	0,00	0,00	2 524 823,19
			2018WS	MODERNISATION SOURCES LUMINEUSES	439 133,37	19 813,20	5 382,00	343 157,85	70 780,32	0,00	0,00	0,00	0,00	0,00	0,00	0,00	439 133,37
			2018Y	DISSIMULATION	960 364,68	184 904,12	508 216,96	240 046,28	27 197,32	0,00	0,00	0,00	0,00	0,00	0,00	0,00	960 364,68
			2018Z	EXTENSION	846 326,90	340 839,95	387 582,34	104 163,77	13 740,84	0,00	0,00	0,00	0,00	0,00	0,00	0,00	846 326,90
			2018ML	PLAN AMENAGEMENT ET MISE EN LUMIERE	7 645,74	7 645,74	0,00	0,00	0,00	0,00	0,00	0,00	0,00	0,00	0,00	0,00	7 645,74
<b>TOTAL</b>			<b>4 798 226,63</b>	<b>1 242 748,79</b>	<b>2 241 381,12</b>	<b>1 139 700,90</b>	<b>174 395,82</b>	<b>0,00</b>	<b>0,00</b>	<b>0,00</b>	<b>0,00</b>	<b>0,00</b>	<b>0,00</b>	<b>0,00</b>	<b>4 798 226,63</b>		

Situation des AP/CP après le vote du Comité syndical du :

11 juin 2024 (BS 2024)

Libellé AP	Type de Programme	Libellé programme	Montant de l'AP	ECHEANCIER PREVISIONNEL DES CP												
				CP 2018	CP 2019	CP 2020	CP 2021	CP 2022	CP 2023	CP 2024	CP 2025	CP 2026	CP 2027	CP 2028	TOTAL	
ECLAIRAGE PUBLIC	TRAVAUX RESEAUX	2018	2018CT	CONTRÔLE TECHNIQ. DES INSTALLATIONS	19 932,75	13 242,40	4 695,83	1 350,64	643,88	0,00	0,00	0,00	0,00	0,00	0,00	19 932,75
			2018W	RENOUVELLEMENT	2 524 823,19	676 303,38	1 335 503,99	450 982,36	62 033,46	0,00	0,00	0,00	0,00	0,00	0,00	2 524 823,19
			2018WS	MODERNISATION SOURCES LUMINEUSES	439 133,37	19 813,20	5 382,00	343 157,85	70 780,32	0,00	0,00	0,00	0,00	0,00	0,00	439 133,37
			2018Y	DISSIMULATION	960 364,68	184 904,12	508 216,96	240 046,28	27 197,32	0,00	0,00	0,00	0,00	0,00	0,00	960 364,68
			2018Z	EXTENSION	846 326,90	340 839,95	387 582,34	104 163,77	13 740,84	0,00	0,00	0,00	0,00	0,00	0,00	846 326,90
			2018ML	PLAN AMENAGEMENT ET MISE EN LUMIERE	7 645,74	7 645,74	0,00	0,00	0,00	0,00	0,00	0,00	0,00	0,00	0,00	7 645,74
<b>TOTAL</b>			<b>4 798 226,63</b>	<b>1 242 748,79</b>	<b>2 241 381,12</b>	<b>1 139 700,90</b>	<b>174 395,82</b>	<b>0,00</b>	<b>0,00</b>	<b>0,00</b>	<b>0,00</b>	<b>0,00</b>	<b>0,00</b>	<b>4 798 226,63</b>		

Rappel : Situation des AP/CP délibérée au Comité syndical du :

8 février 2024 (BP 2024)

Libellé AP	Type de Programme	Libellé programme	Montant de l'AP	ECHEANCIER PREVISIONNEL DES CP													
				CP 2018	CP 2019	CP 2020	CP 2021	CP 2022	CP 2023	CP 2024	CP 2025	CP 2026	CP 2027	CP 2028	TOTAL		
ECLAIRAGE PUBLIC	TRAVAUX RESEAUX	2019	2019CT	CONTRÔLE TECHNIQ. DES INSTALLATIONS	33 780,24	0,00	11 090,12	20 583,67	2 106,45	0,00	0,00	0,00	0,00	0,00	0,00	0,00	33 780,24
			2019W	RENOUVELLEMENT	1 412 244,41	0,00	346 952,10	701 291,59	336 121,84	21 488,15	6 390,73	0,00	0,00	0,00	0,00	0,00	1 412 244,41
			2019WM	RENOUVELLEMENT CONSECUTIF A MAINTENANCE	418 486,97	0,00	149 927,40	212 744,51	45 853,80	1 826,40	8 134,86	0,00	0,00	0,00	0,00	0,00	418 486,97
			2019WS	MODERNISATION SOURCES LUMINEUSES	111 177,40	0,00	15 527,28	46 699,98	10 716,30	0,00	38 233,84	0,00	0,00	0,00	0,00	0,00	111 177,40
			2019Y	DISSIMULATION	1 187 610,12	0,00	282 887,78	529 470,87	350 142,46	15 277,89	9 831,12	0,00	0,00	0,00	0,00	0,00	1 187 610,12
			2019Z	EXTENSION	881 340,02	0,00	359 425,09	414 384,70	98 639,43	8 890,80	0,00	0,00	0,00	0,00	0,00	0,00	881 340,02
			2019ML	PLAN AMENAGEMENT ET MISE EN LUMIERE	185 520,85	0,00	80 672,26	75 474,30	29 374,29	0,00	0,00	0,00	0,00	0,00	0,00	0,00	185 520,85
			<b>TOTAL</b>			<b>4 230 160,01</b>	<b>0,00</b>	<b>1 246 482,03</b>	<b>2 000 649,62</b>	<b>872 954,57</b>	<b>47 483,24</b>	<b>62 590,55</b>	<b>0,00</b>	<b>0,00</b>	<b>0,00</b>	<b>0,00</b>	<b>0,00</b>

Situation des AP/CP après le vote du Comité syndical du :

11 juin 2024 (BS 2024)

Libellé AP	Type de Programme	Libellé programme	Montant de l'AP	ECHEANCIER PREVISIONNEL DES CP												
				CP 2018	CP 2019	CP 2020	CP 2021	CP 2022	CP 2023	CP 2024	CP 2025	CP 2026	CP 2027	CP 2028	TOTAL	
ECLAIRAGE PUBLIC	TRAVAUX RESEAUX	2019	2019CT	CONTRÔLE TECHNIQ. DES INSTALLATIONS	33 780,24	0,00	11 090,12	20 583,67	2 106,45	0,00	0,00	0,00	0,00	0,00	0,00	33 780,24
			2019W	RENOUVELLEMENT	1 412 244,41	0,00	346 952,10	701 291,59	336 121,84	21 488,15	6 390,73	0,00	0,00	0,00	0,00	1 412 244,41
			2019WM	RENOUVELLEMENT CONSECUTIF A MAINTENANCE	418 486,97	0,00	149 927,40	212 744,51	45 853,80	1 826,40	8 134,86	0,00	0,00	0,00	0,00	418 486,97
			2019WS	MODERNISATION SOURCES LUMINEUSES	111 177,40	0,00	15 527,28	46 699,98	10 716,30	0,00	38 233,84	0,00	0,00	0,00	0,00	111 177,40
			2019Y	DISSIMULATION	1 187 610,12	0,00	282 887,78	529 470,87	350 142,46	15 277,89	9 831,12	0,00	0,00	0,00	0,00	1 187 610,12
			2019Z	EXTENSION	881 340,02	0,00	359 425,09	414 384,70	98 639,43	8 890,80	0,00	0,00	0,00	0,00	0,00	881 340,02
			2019ML	PLAN AMENAGEMENT ET MISE EN LUMIERE	185 520,85	0,00	80 672,26	75 474,30	29 374,29	0,00	0,00	0,00	0,00	0,00	0,00	185 520,85
			<b>TOTAL</b>			<b>4 230 160,01</b>	<b>0,00</b>	<b>1 246 482,03</b>	<b>2 000 649,62</b>	<b>872 954,57</b>	<b>47 483,24</b>	<b>62 590,55</b>	<b>0,00</b>	<b>0,00</b>	<b>0,00</b>	<b>0,00</b>

## Annexe 12

### SIEIL - APCP - DEPENSES

Rappel : Situation des AP/CP délibérée au Comité syndical du :

8 février 2024 (BP 2024)

Libellé AP	Type de Programme	Libellé programme	Montant de l'AP	ECHEANCIER PREVISIONNEL DES CP															
				CP 2018	CP 2019	CP 2020	CP 2021	CP 2022	CP 2023	CP 2024	CP 2025	CP 2026	CP 2027	CP 2028	TOTAL				
ECLAIRAGE PUBLIC	TRAVAUX RESEAUX	2020	2020CT	CONTRÔLE TECHNIQ. DES INSTALLATIONS	20 252,75	0,00	0,00	2 356,45	13 502,15	3 634,39	759,76	0,00	0,00	0,00	0,00	0,00	20 252,75		
			2020W	RENOUVELLEMENT	1 317 643,73	0,00	0,00	249 266,87	778 924,80	256 313,80	33 138,26	0,00	0,00	0,00	0,00	0,00	0,00	1 317 643,73	
			2020WM	RENOUVELLEMENT CONSECUTIF A MAINTENANCE	457 011,16	0,00	0,00	67 807,50	218 210,80	101 234,21	69 758,65	0,00	0,00	0,00	0,00	0,00	0,00	0,00	457 011,16
			2020WS	MODERNISATION SOURCES LUMINEUSES	191 058,49	0,00	0,00	0,00	133 063,07	22 682,76	35 312,66	0,00	0,00	0,00	0,00	0,00	0,00	0,00	191 058,49
			2020Y	DISSIMULATION	746 085,69	0,00	0,00	51 617,55	421 987,00	231 691,40	40 789,74	0,00	0,00	0,00	0,00	0,00	0,00	0,00	746 085,69
			2020Z	EXTENSION	822 365,06	0,00	0,00	218 553,99	505 575,96	89 284,48	8 950,63	0,00	0,00	0,00	0,00	0,00	0,00	0,00	822 365,06
			2020ML	PLAN AMENAGEMENT ET MISE EN LUMIERE	200 428,75	0,00	0,00	63 060,39	120 033,33	17 335,03	0,00	0,00	0,00	0,00	0,00	0,00	0,00	0,00	200 428,75
TOTAL			3 754 845,63	0,00	0,00	652 662,75	2 191 297,11	722 176,07	188 709,70	0,00	0,00	0,00	0,00	0,00	0,00	0,00	3 754 845,63		

Situation des AP/CP après le vote du Comité syndical du :

11 juin 2024 (BS 2024)

Libellé AP	Type de Programme	Libellé programme	Montant de l'AP	ECHEANCIER PREVISIONNEL DES CP															
				CP 2018	CP 2019	CP 2020	CP 2021	CP 2022	CP 2023	CP 2024	CP 2025	CP 2026	CP 2027	CP 2028	TOTAL				
ECLAIRAGE PUBLIC	TRAVAUX RESEAUX	2020	2020CT	CONTRÔLE TECHNIQ. DES INSTALLATIONS	20 413,72	0,00	0,00	2 356,45	13 502,15	3 634,39	920,73	0,00	0,00	0,00	0,00	0,00	20 413,72		
			2020W	RENOUVELLEMENT	1 317 643,73	0,00	0,00	249 266,87	778 924,80	256 313,80	33 138,26	0,00	0,00	0,00	0,00	0,00	0,00	1 317 643,73	
			2020WM	RENOUVELLEMENT CONSECUTIF A MAINTENANCE	457 011,16	0,00	0,00	67 807,50	218 210,80	101 234,21	69 758,65	0,00	0,00	0,00	0,00	0,00	0,00	0,00	457 011,16
			2020WS	MODERNISATION SOURCES LUMINEUSES	191 058,49	0,00	0,00	0,00	133 063,07	22 682,76	35 312,66	0,00	0,00	0,00	0,00	0,00	0,00	0,00	191 058,49
			2020Y	DISSIMULATION	746 085,69	0,00	0,00	51 617,55	421 987,00	231 691,40	40 789,74	0,00	0,00	0,00	0,00	0,00	0,00	0,00	746 085,69
			2020Z	EXTENSION	822 365,06	0,00	0,00	218 553,99	505 575,96	89 284,48	8 950,63	0,00	0,00	0,00	0,00	0,00	0,00	0,00	822 365,06
			2020ML	PLAN AMENAGEMENT ET MISE EN LUMIERE	200 428,75	0,00	0,00	63 060,39	120 033,33	17 335,03	0,00	0,00	0,00	0,00	0,00	0,00	0,00	0,00	200 428,75
TOTAL			3 755 006,60	0,00	0,00	652 662,75	2 191 297,11	722 176,07	188 870,67	0,00	0,00	0,00	0,00	0,00	0,00	0,00	3 755 006,60		

Rappel : Situation des AP/CP délibérée au Comité syndical du :

8 février 2024 (BP 2024)

Libellé AP	Type de Programme	Libellé programme	Montant de l'AP	ECHEANCIER PREVISIONNEL DES CP															
				CP 2018	CP 2019	CP 2020	CP 2021	CP 2022	CP 2023	CP 2024	CP 2025	CP 2026	CP 2027	CP 2028	TOTAL				
ECLAIRAGE PUBLIC	TRAVAUX RESEAUX	2021	2021W	RENOUVELLEMENT	1 441 358,63	0,00	0,00	0,00	446 700,32	845 160,13	149 498,18	0,00	0,00	0,00	0,00	0,00	1 441 358,63		
			2021WM	RENOUVELLEMENT CONSECUTIF A MAINTENANCE	583 211,68	0,00	0,00	0,00	81 640,55	253 322,85	158 248,28	90 000,00	0,00	0,00	0,00	0,00	0,00	583 211,68	
			2021WS	MODERNISATION SOURCES LUMINEUSES	102 452,93	0,00	0,00	0,00	3 300,97	73 362,68	22 989,28	2 800,00	0,00	0,00	0,00	0,00	0,00	0,00	102 452,93
			2021Y	DISSIMULATION	393 153,81	0,00	0,00	0,00	20 998,67	147 059,77	182 095,37	43 000,00	0,00	0,00	0,00	0,00	0,00	0,00	393 153,81
			2021Z	EXTENSION	1 069 681,03	0,00	0,00	0,00	263 366,17	515 622,49	266 692,37	24 000,00	0,00	0,00	0,00	0,00	0,00	0,00	1 069 681,03
			2021ML	PLAN AMENAGEMENT ET MISE EN LUMIERE	96 969,69	0,00	0,00	0,00	30 905,86	41 507,06	20 856,77	3 700,00	0,00	0,00	0,00	0,00	0,00	0,00	96 969,69
			TOTAL			3 686 827,77	0,00	0,00	0,00	846 912,54	1 876 034,98	800 380,25	163 500,00	0,00	0,00	0,00	0,00	0,00	0,00

Situation des AP/CP après le vote du Comité syndical du :

11 juin 2024 (BS 2024)

Libellé AP	Type de Programme	Libellé programme	Montant de l'AP	ECHEANCIER PREVISIONNEL DES CP															
				CP 2018	CP 2019	CP 2020	CP 2021	CP 2022	CP 2023	CP 2024	CP 2025	CP 2026	CP 2027	CP 2028	TOTAL				
ECLAIRAGE PUBLIC	TRAVAUX RESEAUX	2021	2021W	RENOUVELLEMENT	1 441 358,63	0,00	0,00	0,00	446 700,32	845 160,13	149 498,18	0,00	0,00	0,00	0,00	0,00	1 441 358,63		
			2021WM	RENOUVELLEMENT CONSECUTIF A MAINTENANCE	583 211,68	0,00	0,00	0,00	81 640,55	253 322,85	158 248,28	90 000,00	0,00	0,00	0,00	0,00	0,00	583 211,68	
			2021WS	MODERNISATION SOURCES LUMINEUSES	102 452,93	0,00	0,00	0,00	3 300,97	73 362,68	22 989,28	2 800,00	0,00	0,00	0,00	0,00	0,00	0,00	102 452,93
			2021Y	DISSIMULATION	393 153,81	0,00	0,00	0,00	20 998,67	147 059,77	182 095,37	43 000,00	0,00	0,00	0,00	0,00	0,00	0,00	393 153,81
			2021Z	EXTENSION	1 069 681,03	0,00	0,00	0,00	263 366,17	515 622,49	266 692,37	24 000,00	0,00	0,00	0,00	0,00	0,00	0,00	1 069 681,03
			2021ML	PLAN AMENAGEMENT ET MISE EN LUMIERE	96 969,69	0,00	0,00	0,00	30 905,86	41 507,06	20 856,77	3 700,00	0,00	0,00	0,00	0,00	0,00	0,00	96 969,69
			TOTAL			3 686 827,77	0,00	0,00	0,00	846 912,54	1 876 034,98	800 380,25	163 500,00	0,00	0,00	0,00	0,00	0,00	0,00

**SIEIL - APCP - DEPENSES**

Rappel : Situation des AP/CP délibérée au Comité syndical du : 8 février 2024 (BP 2024)

Libellé AP	Type de Programme	Libellé programme	Montant de l'AP	ECHANCIER PREVISIONNEL DES CP												
				CP 2018	CP 2019	CP 2020	CP 2021	CP 2022	CP 2023	CP 2024	CP 2025	CP 2026	CP 2027	CP 2028	TOTAL	
ECLAIRAGE PUBLIC TRAVAUX RESEAUX	2022	2022W	RENOUVELLEMENT	1 600 000,00	0,00	0,00	0,00	0,00	647 423,20	488 999,56	463 577,24	0,00	0,00	0,00	0,00	1 600 000,00
		2022WB	RENOUVELLEMENT NUISANCES LUMINEUSES	1 150 000,00	0,00	0,00	0,00	0,00	64 921,02	275 599,81	809 479,17	0,00	0,00	0,00	0,00	1 150 000,00
		2022WM	RENOUVELLEMENT CONSECUTIF A MAINTENANCE	689 585,73	0,00	0,00	0,00	0,00	153 320,63	335 465,90	200 799,20	0,00	0,00	0,00	0,00	689 585,73
		2022WS	MODERNISATION SOURCES LUMINEUSES	10 414,27	0,00	0,00	0,00	0,00	10 414,27	0,00	0,00	0,00	0,00	0,00	0,00	10 414,27
		2022Y	DISSIMULATION	750 000,00	0,00	0,00	0,00	0,00	180 556,20	395 757,62	173 686,18	0,00	0,00	0,00	0,00	750 000,00
		2022Z	EXTENSION	650 000,00	0,00	0,00	0,00	0,00	200 741,11	252 371,18	196 887,71	0,00	0,00	0,00	0,00	650 000,00
	2022ML	PLAN AMENAGEMENT ET MISE EN LUMIERE	120 000,00	0,00	0,00	0,00	0,00	16 728,60	24 848,78	78 422,62	0,00	0,00	0,00	0,00	120 000,00	
		<b>TOTAL</b>	<b>4 970 000,00</b>	<b>0,00</b>	<b>0,00</b>	<b>0,00</b>	<b>0,00</b>	<b>1 274 105,03</b>	<b>1 773 042,85</b>	<b>1 922 852,12</b>	<b>0,00</b>	<b>0,00</b>	<b>0,00</b>	<b>0,00</b>	<b>4 970 000,00</b>	

Situation des AP/CP après le vote du Comité syndical du : 11 juin 2024 (BS 2024)

Libellé AP	Type de Programme	Libellé programme	Montant de l'AP	ECHANCIER PREVISIONNEL DES CP												
				CP 2018	CP 2019	CP 2020	CP 2021	CP 2022	CP 2023	CP 2024	CP 2025	CP 2026	CP 2027	CP 2028	TOTAL	
ECLAIRAGE PUBLIC TRAVAUX RESEAUX	2022	2022W	RENOUVELLEMENT	1 600 000,00	0,00	0,00	0,00	0,00	647 423,20	488 999,56	463 577,24	0,00	0,00	0,00	0,00	1 600 000,00
		2022WB	RENOUVELLEMENT NUISANCES LUMINEUSES	1 028 422,62	0,00	0,00	0,00	0,00	64 921,02	275 599,81	687 901,79	0,00	0,00	0,00	0,00	1 028 422,62
		2022WM	RENOUVELLEMENT CONSECUTIF A MAINTENANCE	689 585,73	0,00	0,00	0,00	0,00	153 320,63	335 465,90	200 799,20	0,00	0,00	0,00	0,00	689 585,73
		2022WS	MODERNISATION SOURCES LUMINEUSES	10 414,27	0,00	0,00	0,00	0,00	10 414,27	0,00	0,00	0,00	0,00	0,00	0,00	10 414,27
		2022Y	DISSIMULATION	950 000,00	0,00	0,00	0,00	0,00	180 556,20	395 757,62	373 686,18	0,00	0,00	0,00	0,00	950 000,00
		2022Z	EXTENSION	650 000,00	0,00	0,00	0,00	0,00	200 741,11	252 371,18	196 887,71	0,00	0,00	0,00	0,00	650 000,00
	2022ML	PLAN AMENAGEMENT ET MISE EN LUMIERE	41 577,38	0,00	0,00	0,00	0,00	16 728,60	24 848,78	0,00	0,00	0,00	0,00	41 577,38		
		<b>TOTAL</b>	<b>4 970 000,00</b>	<b>0,00</b>	<b>0,00</b>	<b>0,00</b>	<b>0,00</b>	<b>1 274 105,03</b>	<b>1 773 042,85</b>	<b>1 922 852,12</b>	<b>0,00</b>	<b>0,00</b>	<b>0,00</b>	<b>0,00</b>	<b>4 970 000,00</b>	

Rappel : Situation des AP/CP délibérée au Comité syndical du : 8 février 2024 (BP 2024)

Libellé AP	Type de Programme	Libellé programme	Montant de l'AP	ECHANCIER PREVISIONNEL DES CP												
				CP 2018	CP 2019	CP 2020	CP 2021	CP 2022	CP 2023	CP 2024	CP 2025	CP 2026	CP 2027	CP 2028	TOTAL	
ECLAIRAGE PUBLIC TRAVAUX RESEAUX	2023	2023W	RENOUVELLEMENT	2 395 086,16	0,00	0,00	0,00	0,00	0,00	1 009 179,25	1 200 000,00	185 906,91	0,00	0,00	0,00	2 395 086,16
		2023WM	RENOUVELLEMENT CONSECUTIF A MAINTENANCE	548 869,09	0,00	0,00	0,00	0,00	0,00	215 503,93	305 000,00	28 365,16	0,00	0,00	0,00	548 869,09
		2023WS	MODERNISATION SOURCES LUMINEUSES	0,00	0,00	0,00	0,00	0,00	0,00	0,00	0,00	0,00	0,00	0,00	0,00	0,00
		2023Y	DISSIMULATION	840 000,00	0,00	0,00	0,00	0,00	0,00	229 906,27	440 000,00	170 093,73	0,00	0,00	0,00	840 000,00
		2023Z	EXTENSION	180 000,00	0,00	0,00	0,00	0,00	0,00	55 537,23	80 000,00	44 462,77	0,00	0,00	0,00	180 000,00
		2023ML	PLAN AMENAGEMENT ET MISE EN LUMIERE	6 044,75	0,00	0,00	0,00	0,00	0,00	6 044,75	0,00	0,00	0,00	0,00	0,00	6 044,75
		<b>TOTAL</b>	<b>3 970 000,00</b>	<b>0,00</b>	<b>0,00</b>	<b>0,00</b>	<b>0,00</b>	<b>0,00</b>	<b>1 516 171,43</b>	<b>2 025 000,00</b>	<b>428 828,57</b>	<b>0,00</b>	<b>0,00</b>	<b>0,00</b>	<b>3 970 000,00</b>	

Situation des AP/CP après le vote du Comité syndical du : 11 juin 2024 (BS 2024)

Libellé AP	Type de Programme	Libellé programme	Montant de l'AP	ECHANCIER PREVISIONNEL DES CP												
				CP 2018	CP 2019	CP 2020	CP 2021	CP 2022	CP 2023	CP 2024	CP 2025	CP 2026	CP 2027	CP 2028	TOTAL	
ECLAIRAGE PUBLIC TRAVAUX RESEAUX	2023	2023W	RENOUVELLEMENT	2 395 086,16	0,00	0,00	0,00	0,00	0,00	1 009 179,25	1 200 000,00	185 906,91	0,00	0,00	0,00	2 395 086,16
		2023WM	RENOUVELLEMENT CONSECUTIF A MAINTENANCE	548 869,09	0,00	0,00	0,00	0,00	0,00	215 503,93	305 000,00	28 365,16	0,00	0,00	0,00	548 869,09
		2023WS	MODERNISATION SOURCES LUMINEUSES	0,00	0,00	0,00	0,00	0,00	0,00	0,00	0,00	0,00	0,00	0,00	0,00	0,00
		2023Y	DISSIMULATION	840 000,00	0,00	0,00	0,00	0,00	0,00	229 906,27	440 000,00	170 093,73	0,00	0,00	0,00	840 000,00
		2023Z	EXTENSION	180 000,00	0,00	0,00	0,00	0,00	0,00	55 537,23	80 000,00	44 462,77	0,00	0,00	0,00	180 000,00
		2023ML	PLAN AMENAGEMENT ET MISE EN LUMIERE	6 044,75	0,00	0,00	0,00	0,00	0,00	6 044,75	0,00	0,00	0,00	0,00	0,00	6 044,75
		<b>TOTAL</b>	<b>3 970 000,00</b>	<b>0,00</b>	<b>0,00</b>	<b>0,00</b>	<b>0,00</b>	<b>0,00</b>	<b>1 516 171,43</b>	<b>2 025 000,00</b>	<b>428 828,57</b>	<b>0,00</b>	<b>0,00</b>	<b>0,00</b>	<b>3 970 000,00</b>	

Rappel : Situation des AP/CP délibérée au Comité syndical du : 8 février 2024 (BP 2024)

Libellé AP	Type de Programme	Libellé programme	Montant de l'AP	ECHANCIER PREVISIONNEL DES CP													
				CP 2018	CP 2019	CP 2020	CP 2021	CP 2022	CP 2023	CP 2024	CP 2025	CP 2026	CP 2027	CP 2028	TOTAL		
ECLAIRAGE PUBLIC TRAVAUX RESEAUX	2024	2024W	RENOUVELLEMENT	2 350 000,00	0,00	0,00	0,00	0,00	0,00	0,00	700 000,00	1 300 000,00	350 000,00	0,00	0,00	2 350 000,00	
		2024WB	RENOUVELLEMENT NUISANCES LUMINEUSES	700 000,00	0,00	0,00	0,00	0,00	0,00	0,00	200 000,00	400 000,00	100 000,00	0,00	0,00	700 000,00	
		2024WC	RENOUVELLEMENT EP CHINON	1 200 000,00	0,00	0,00	0,00	0,00	0,00	0,00	400 000,00	400 000,00	400 000,00	0,00	0,00	1 200 000,00	
		2024WM	RENOUVELLEMENT CONSECUTIF A MAINTENANCE	550 000,00	0,00	0,00	0,00	0,00	0,00	0,00	170 000,00	300 000,00	80 000,00	0,00	0,00	550 000,00	
		2024WS	MODERNISATION SOURCES LUMINEUSES	50 000,00	0,00	0,00	0,00	0,00	0,00	0,00	15 000,00	25 000,00	10 000,00	0,00	0,00	50 000,00	
		2024Y	DISSIMULATION	520 000,00	0,00	0,00	0,00	0,00	0,00	0,00	160 000,00	290 000,00	70 000,00	0,00	0,00	520 000,00	
		2024Z	EXTENSION	300 000,00	0,00	0,00	0,00	0,00	0,00	0,00	90 000,00	170 000,00	40 000,00	0,00	0,00	300 000,00	
		2024ML	PLAN AMENAGEMENT ET MISE EN LUMIERE	20 000,00	0,00	0,00	0,00	0,00	0,00	0,00	6 000,00	11 000,00	3 000,00	0,00	0,00	20 000,00	
				<b>TOTAL</b>	<b>5 690 000,00</b>	<b>0,00</b>	<b>0,00</b>	<b>0,00</b>	<b>0,00</b>	<b>0,00</b>	<b>0,00</b>	<b>1 741 000,00</b>	<b>2 896 000,00</b>	<b>1 053 000,00</b>	<b>0,00</b>	<b>0,00</b>	<b>5 690 000,00</b>

Situation des AP/CP après le vote du Comité syndical du : 11 juin 2024 (BS 2024)

Libellé AP	Type de Programme	Libellé programme	Montant de l'AP	ECHANCIER PREVISIONNEL DES CP													
				CP 2018	CP 2019	CP 2020	CP 2021	CP 2022	CP 2023	CP 2024	CP 2025	CP 2026	CP 2027	CP 2028	TOTAL		
ECLAIRAGE PUBLIC TRAVAUX RESEAUX	2024	2024W	RENOUVELLEMENT	2 350 000,00	0,00	0,00	0,00	0,00	0,00	0,00	700 000,00	1 300 000,00	350 000,00	0,00	0,00	2 350 000,00	
		2024WB	RENOUVELLEMENT NUISANCES LUMINEUSES	700 000,00	0,00	0,00	0,00	0,00	0,00	0,00	200 000,00	400 000,00	100 000,00	0,00	0,00	700 000,00	
		2024WC	RENOUVELLEMENT CONSECUTIF A MAINTENANCE	550 000,00	0,00	0,00	0,00	0,00	0,00	0,00	170 000,00	300 000,00	80 000,00	0,00	0,00	550 000,00	
		2024WS	MODERNISATION SOURCES LUMINEUSES	50 000,00	0,00	0,00	0,00	0,00	0,00	0,00	15 000,00	25 000,00	10 000,00	0,00	0,00	50 000,00	
		2024Y	DISSIMULATION	520 000,00	0,00	0,00	0,00	0,00	0,00	0,00	160 000,00	290 000,00	70 000,00	0,00	0,00	520 000,00	
		2024Z	EXTENSION	300 000,00	0,00	0,00	0,00	0,00	0,00	0,00	90 000,00	170 000,00	40 000,00	0,00	0,00	300 000,00	
		2024ML	PLAN AMENAGEMENT ET MISE EN LUMIERE	20 000,00	0,00	0,00	0,00	0,00	0,00	0,00	6 000,00	11 000,00	3 000,00	0,00	0,00	20 000,00	
				<b>TOTAL</b>	<b>5 690 000,00</b>	<b>0,00</b>	<b>0,00</b>	<b>0,00</b>	<b>0,00</b>	<b>0,00</b>	<b>0,00</b>	<b>1 741 000,00</b>	<b>2 896 000,00</b>	<b>1 053 000,00</b>	<b>0,00</b>	<b>0,00</b>	<b>5 690 000,00</b>

## Annexe 12

### SIEIL - APCP - DEPENSES

Rappel : Situation des AP/CP délibérée au Comité syndical du :

8 février 2024 (BP 2024)

Libellé AP	Type de Programme	Libellé programme	Montant de l'AP	ECHEANCIER PREVISIONNEL DES CP														
				CP 2018	CP 2019	CP 2020	CP 2021	CP 2022	CP 2023	CP 2024	CP 2025	CP 2026	CP 2027	CP 2028	TOTAL			
ECLAIRAGE PUBLIC	FONDS DE CONCOURS	2018	2018EP	ECLAIRAGE PUBLIC (FDC)	775 684,34	87 176,07	543 204,45	73 796,27	28 040,47	0,00	43 467,08	0,00	0,00	0,00	0,00	0,00	0,00	775 684,34
			2018ILL	ILLUMINATIONS (FDC)	3 976,62	0,00	2 371,02	1 605,60	0,00	0,00	0,00	0,00	0,00	0,00	0,00	0,00	0,00	3 976,62
			<b>TOTAL</b>		<b>779 660,96</b>	<b>87 176,07</b>	<b>545 575,47</b>	<b>75 401,87</b>	<b>28 040,47</b>	<b>0,00</b>	<b>43 467,08</b>	<b>0,00</b>	<b>0,00</b>	<b>0,00</b>	<b>0,00</b>	<b>0,00</b>	<b>0,00</b>	<b>0,00</b>

Situation des AP/CP après le vote du Comité syndical du :

11 juin 2024 (BS 2024)

Libellé AP	Type de Programme	Libellé programme	Montant de l'AP	ECHEANCIER PREVISIONNEL DES CP														
				CP 2018	CP 2019	CP 2020	CP 2021	CP 2022	CP 2023	CP 2024	CP 2025	CP 2026	CP 2027	CP 2028	TOTAL			
ECLAIRAGE PUBLIC	FONDS DE CONCOURS	2018	2018EP	ECLAIRAGE PUBLIC (FDC)	775 684,34	87 176,07	543 204,45	73 796,27	28 040,47	0,00	43 467,08	0,00	0,00	0,00	0,00	0,00	0,00	775 684,34
			2018ILL	ILLUMINATIONS (FDC)	3 976,62	0,00	2 371,02	1 605,60	0,00	0,00	0,00	0,00	0,00	0,00	0,00	0,00	0,00	3 976,62
			<b>TOTAL</b>		<b>779 660,96</b>	<b>87 176,07</b>	<b>545 575,47</b>	<b>75 401,87</b>	<b>28 040,47</b>	<b>0,00</b>	<b>43 467,08</b>	<b>0,00</b>	<b>0,00</b>	<b>0,00</b>	<b>0,00</b>	<b>0,00</b>	<b>0,00</b>	<b>0,00</b>

Rappel : Situation des AP/CP délibérée au Comité syndical du :

8 février 2024 (BP 2024)

Libellé AP	Type de Programme	Libellé programme	Montant de l'AP	ECHEANCIER PREVISIONNEL DES CP														
				CP 2018	CP 2019	CP 2020	CP 2021	CP 2022	CP 2023	CP 2024	CP 2025	CP 2026	CP 2027	CP 2028	TOTAL			
ECLAIRAGE PUBLIC	FONDS DE CONCOURS	2019	2019EP	ECLAIRAGE PUBLIC (FDC)	460 124,51	0,00	13 370,50	189 855,69	21 225,96	76 039,44	159 632,92	0,00	0,00	0,00	0,00	0,00	0,00	460 124,51
			2019ILL	ILLUMINATIONS (FDC)	1 693,60	0,00	0,00	423,58	0,00	1 270,02	0,00	0,00	0,00	0,00	0,00	0,00	0,00	1 693,60
			<b>TOTAL</b>		<b>461 818,11</b>	<b>0,00</b>	<b>13 370,50</b>	<b>190 279,27</b>	<b>21 225,96</b>	<b>77 309,46</b>	<b>159 632,92</b>	<b>0,00</b>	<b>0,00</b>	<b>0,00</b>	<b>0,00</b>	<b>0,00</b>	<b>0,00</b>	<b>0,00</b>

Situation des AP/CP après le vote du Comité syndical du :

11 juin 2024 (BS 2024)

Libellé AP	Type de Programme	Libellé programme	Montant de l'AP	ECHEANCIER PREVISIONNEL DES CP														
				CP 2018	CP 2019	CP 2020	CP 2021	CP 2022	CP 2023	CP 2024	CP 2025	CP 2026	CP 2027	CP 2028	TOTAL			
ECLAIRAGE PUBLIC	FONDS DE CONCOURS	2019	2019EP	ECLAIRAGE PUBLIC (FDC)	460 124,51	0,00	13 370,50	189 855,69	21 225,96	76 039,44	159 632,92	0,00	0,00	0,00	0,00	0,00	0,00	460 124,51
			2019ILL	ILLUMINATIONS (FDC)	1 693,60	0,00	0,00	423,58	0,00	1 270,02	0,00	0,00	0,00	0,00	0,00	0,00	0,00	1 693,60
			<b>TOTAL</b>		<b>461 818,11</b>	<b>0,00</b>	<b>13 370,50</b>	<b>190 279,27</b>	<b>21 225,96</b>	<b>77 309,46</b>	<b>159 632,92</b>	<b>0,00</b>	<b>0,00</b>	<b>0,00</b>	<b>0,00</b>	<b>0,00</b>	<b>0,00</b>	<b>0,00</b>

Rappel : Situation des AP/CP délibérée au Comité syndical du :

8 février 2024 (BP 2024)

Libellé AP	Type de Programme	Libellé programme	Montant de l'AP	ECHEANCIER PREVISIONNEL DES CP														
				CP 2018	CP 2019	CP 2020	CP 2021	CP 2022	CP 2023	CP 2024	CP 2025	CP 2026	CP 2027	CP 2028	TOTAL			
ECLAIRAGE PUBLIC	FONDS DE CONCOURS	2020	2020EP	ECLAIRAGE PUBLIC (FDC)	325 178,76	0,00	0,00	29 533,31	146 697,21	46 424,66	102 523,58	0,00	0,00	0,00	0,00	0,00	0,00	325 178,76
			2020ILL	ILLUMINATIONS (FDC)	0,00	0,00	0,00	0,00	0,00	0,00	0,00	0,00	0,00	0,00	0,00	0,00	0,00	0,00
			<b>TOTAL</b>		<b>325 178,76</b>	<b>0,00</b>	<b>0,00</b>	<b>29 533,31</b>	<b>146 697,21</b>	<b>46 424,66</b>	<b>102 523,58</b>	<b>0,00</b>	<b>0,00</b>	<b>0,00</b>	<b>0,00</b>	<b>0,00</b>	<b>0,00</b>	<b>0,00</b>

Situation des AP/CP après le vote du Comité syndical du :

11 juin 2024 (BS 2024)

Libellé AP	Type de Programme	Libellé programme	Montant de l'AP	ECHEANCIER PREVISIONNEL DES CP														
				CP 2018	CP 2019	CP 2020	CP 2021	CP 2022	CP 2023	CP 2024	CP 2025	CP 2026	CP 2027	CP 2028	TOTAL			
ECLAIRAGE PUBLIC	FONDS DE CONCOURS	2020	2020EP	ECLAIRAGE PUBLIC (FDC)	325 178,76	0,00	0,00	29 533,31	146 697,21	46 424,66	102 523,58	0,00	0,00	0,00	0,00	0,00	0,00	325 178,76
			2020ILL	ILLUMINATIONS (FDC)	0,00	0,00	0,00	0,00	0,00	0,00	0,00	0,00	0,00	0,00	0,00	0,00	0,00	0,00
			<b>TOTAL</b>		<b>325 178,76</b>	<b>0,00</b>	<b>0,00</b>	<b>29 533,31</b>	<b>146 697,21</b>	<b>46 424,66</b>	<b>102 523,58</b>	<b>0,00</b>	<b>0,00</b>	<b>0,00</b>	<b>0,00</b>	<b>0,00</b>	<b>0,00</b>	<b>0,00</b>

SIEIL - APCR - RECETTES

Rappel : Situation des AP/CP délibérée au Comité syndical du :

8 février 2024 (BP 2024)

Libellé AP	Type de Programme	Libellé programme	Montant de l'AP	ECHEANCIER PREVISIONNEL DES CP												
				CP 2018	CP 2019	CP 2020	CP 2021	CP 2022	CP 2023	CP 2024	CP 2025	CP 2026	CP 2027	CP 2028	TOTAL	
	2018EF	EXTENSION (AIDÉ PAR FACÉ)	817 477,16	568 469,94	197 505,27	2 673,51	0,00	42 300,00	6 528,44	0,00	0,00	0,00	0,00	0,00	0,00	817 477,16
		<b>TOTAL</b>	<b>817 477,16</b>	<b>568 469,94</b>	<b>197 505,27</b>	<b>2 673,51</b>	<b>0,00</b>	<b>42 300,00</b>	<b>6 528,44</b>	<b>0,00</b>	<b>0,00</b>	<b>0,00</b>	<b>0,00</b>	<b>0,00</b>	<b>0,00</b>	<b>817 477,16</b>

Situation des AP/CP après le vote du Comité syndical du :

11 juin 2024 (BS 2024)

Libellé AP	Type de Programme	Libellé programme	Montant de l'AP	ECHEANCIER PREVISIONNEL DES CP												
				CP 2018	CP 2019	CP 2020	CP 2021	CP 2022	CP 2023	CP 2024	CP 2025	CP 2026	CP 2027	CP 2028	TOTAL	
	2018EF	EXTENSION (AIDÉ PAR FACÉ)	817 477,16	568 469,94	197 505,27	2 673,51	0,00	42 300,00	6 528,44	0,00	0,00	0,00	0,00	0,00	0,00	817 477,16
		<b>TOTAL</b>	<b>817 477,16</b>	<b>568 469,94</b>	<b>197 505,27</b>	<b>2 673,51</b>	<b>0,00</b>	<b>42 300,00</b>	<b>6 528,44</b>	<b>0,00</b>	<b>0,00</b>	<b>0,00</b>	<b>0,00</b>	<b>0,00</b>	<b>0,00</b>	<b>817 477,16</b>

Rappel : Situation des AP/CP délibérée au Comité syndical du :

8 février 2024 (BP 2024)

Libellé AP	Type de Programme	Libellé programme	Montant de l'AP	ECHEANCIER PREVISIONNEL DES CP												
				CP 2018	CP 2019	CP 2020	CP 2021	CP 2022	CP 2023	CP 2024	CP 2025	CP 2026	CP 2027	CP 2028	TOTAL	
ELECTRICITE	TRAVAUX RESEAUX	2019AB	RENFORCEMENT (AIDÉ PAR FACÉ)	1 632 540,00	0,00	163 200,00	540,00	0,00	0,00	1 468 800,00	0,00	0,00	0,00	0,00	0,00	1 632 540,00
		2019AR	DISSIMULATION AIDÉ PAR ENEDIS (ART8)	561 071,72	0,00	248 257,97	175 745,39	137 068,36	0,00	0,00	0,00	0,00	0,00	0,00	0,00	561 071,72
		2019C	DISSIMULATION (AIDÉ PAR FACÉ)	901 844,49	0,00	195 551,25	108 146,00	52 178,94	6 868,30	539 100,00	0,00	0,00	0,00	0,00	0,00	901 844,49
		2019CH	DISSIMULATION CABINES HAUTES	0,00	0,00	0,00	0,00	0,00	0,00	0,00	0,00	0,00	0,00	0,00	0,00	0,00
		2019E	EXTENSION (HORS FACÉ)	490 685,12	0,00	289 047,11	136 058,83	61 542,01	2 752,43	1 284,74	0,00	0,00	0,00	0,00	0,00	490 685,12
		2019EF	EXTENSION (AIDÉ PAR FACÉ)	1 001 608,48	0,00	353 435,01	142 480,58	97 692,89	0,00	408 000,00	0,00	0,00	0,00	0,00	0,00	1 001 608,48
		2019G	DISSIMULATION (HORS FACÉ)	883 435,09	0,00	14 769,88	415 054,41	263 780,39	99 420,30	90 410,11	0,00	0,00	0,00	0,00	0,00	883 435,09
		2019GE	GÉOLOCAISATION DES RESEAUX	0,00	0,00	0,00	0,00	0,00	0,00	0,00	0,00	0,00	0,00	0,00	0,00	0,00
		2019LN	TVX EP LIÉS À L'ER. COMPÉT. NON TRANSF.	0,00	0,00	0,00	0,00	0,00	0,00	0,00	0,00	0,00	0,00	0,00	0,00	0,00
		2019LT	RENFORCEMENT (HORS FACÉ)	0,00	0,00	0,00	0,00	0,00	0,00	0,00	0,00	0,00	0,00	0,00	0,00	0,00
		2019R	RENFORCEMENT (HORS FACÉ)	0,00	0,00	0,00	0,00	0,00	0,00	0,00	0,00	0,00	0,00	0,00	0,00	0,00
		2019RP	RÉHABILITATION DES POSTES	3 985,20	0,00	0,00	0,00	3 985,20	0,00	0,00	0,00	0,00	0,00	0,00	0,00	3 985,20
		2019RS	SÉCURISATION (HORS FACÉ)	0,00	0,00	0,00	0,00	0,00	0,00	0,00	0,00	0,00	0,00	0,00	0,00	0,00
		2019S	SÉCURISATION (AIDÉ PAR FACÉ)	774 000,00	0,00	77 400,00	0,00	0,00	0,00	696 600,00	0,00	0,00	0,00	0,00	0,00	774 000,00
		2019SC	SÉCURISATION DES FILS NUS DE FAIBLE SECTION (AIDÉ PAR FACÉ)	1 152 000,00	0,00	115 200,00	0,00	0,00	0,00	1 036 800,00	0,00	0,00	0,00	0,00	0,00	1 152 000,00
		2019T	TÉLÉCOMMUNICATION	2 442 053,98	0,00	764 579,59	955 975,52	465 947,13	154 530,30	101 021,44	0,00	0,00	0,00	0,00	0,00	2 442 053,98
		<b>TOTAL</b>	<b>9 843 224,08</b>	<b>0,00</b>	<b>2 221 440,81</b>	<b>1 934 000,73</b>	<b>1 082 194,92</b>	<b>263 571,33</b>	<b>4 342 016,29</b>	<b>0,00</b>	<b>0,00</b>	<b>0,00</b>	<b>0,00</b>	<b>0,00</b>	<b>9 843 224,08</b>	

Situation des AP/CP après le vote du Comité syndical du :

11 juin 2024 (BS 2024)

Libellé AP	Type de Programme	Libellé programme	Montant de l'AP	ECHEANCIER PREVISIONNEL DES CP												
				CP 2018	CP 2019	CP 2020	CP 2021	CP 2022	CP 2023	CP 2024	CP 2025	CP 2026	CP 2027	CP 2028	TOTAL	
ELECTRICITE	TRAVAUX RESEAUX	2019AB	RENFORCEMENT (AIDÉ PAR FACÉ)	1 632 540,00	0,00	163 200,00	540,00	0,00	0,00	1 468 800,00	0,00	0,00	0,00	0,00	0,00	1 632 540,00
		2019AR	DISSIMULATION AIDÉ PAR ENEDIS (ART8)	561 071,72	0,00	248 257,97	175 745,39	137 068,36	0,00	0,00	0,00	0,00	0,00	0,00	0,00	561 071,72
		2019C	DISSIMULATION (AIDÉ PAR FACÉ)	901 844,49	0,00	195 551,25	108 146,00	52 178,94	6 868,30	539 100,00	0,00	0,00	0,00	0,00	0,00	901 844,49
		2019CH	DISSIMULATION CABINES HAUTES	0,00	0,00	0,00	0,00	0,00	0,00	0,00	0,00	0,00	0,00	0,00	0,00	0,00
		2019E	EXTENSION (HORS FACÉ)	490 685,12	0,00	289 047,11	136 058,83	61 542,01	2 752,43	1 284,74	0,00	0,00	0,00	0,00	0,00	490 685,12
		2019EF	EXTENSION (AIDÉ PAR FACÉ)	1 001 608,48	0,00	353 435,01	142 480,58	97 692,89	0,00	408 000,00	0,00	0,00	0,00	0,00	0,00	1 001 608,48
		2019G	DISSIMULATION (HORS FACÉ)	883 435,09	0,00	14 769,88	415 054,41	263 780,39	99 420,30	90 410,11	0,00	0,00	0,00	0,00	0,00	883 435,09
		2019GE	GÉOLOCAISATION DES RESEAUX	0,00	0,00	0,00	0,00	0,00	0,00	0,00	0,00	0,00	0,00	0,00	0,00	0,00
		2019LN	TVX EP LIÉS À L'ER. COMPÉT. NON TRANSF.	0,00	0,00	0,00	0,00	0,00	0,00	0,00	0,00	0,00	0,00	0,00	0,00	0,00
		2019LT	TVX EP LIÉS À L'ER. COMPÉT. TRANSF.	0,00	0,00	0,00	0,00	0,00	0,00	0,00	0,00	0,00	0,00	0,00	0,00	0,00
		2019R	RENFORCEMENT (HORS FACÉ)	0,00	0,00	0,00	0,00	0,00	0,00	0,00	0,00	0,00	0,00	0,00	0,00	0,00
		2019RP	RÉHABILITATION DES POSTES	3 985,20	0,00	0,00	0,00	3 985,20	0,00	0,00	0,00	0,00	0,00	0,00	0,00	3 985,20
		2019RS	SÉCURISATION (HORS FACÉ)	0,00	0,00	0,00	0,00	0,00	0,00	0,00	0,00	0,00	0,00	0,00	0,00	0,00
		2019S	SÉCURISATION (AIDÉ PAR FACÉ)	774 000,00	0,00	77 400,00	0,00	0,00	0,00	696 600,00	0,00	0,00	0,00	0,00	0,00	774 000,00
		2019SC	SÉCURISATION DES FILS NUS DE FAIBLE SECTION (AIDÉ PAR FACÉ)	1 152 000,00	0,00	115 200,00	0,00	0,00	0,00	1 036 800,00	0,00	0,00	0,00	0,00	0,00	1 152 000,00
		2019T	TÉLÉCOMMUNICATION	2 442 053,98	0,00	764 579,59	955 975,52	465 947,13	154 530,30	101 021,44	0,00	0,00	0,00	0,00	0,00	2 442 053,98
		<b>TOTAL</b>	<b>9 843 224,08</b>	<b>0,00</b>	<b>2 221 440,81</b>	<b>1 934 000,73</b>	<b>1 082 194,92</b>	<b>263 571,33</b>	<b>4 342 016,29</b>	<b>0,00</b>	<b>0,00</b>	<b>0,00</b>	<b>0,00</b>	<b>0,00</b>	<b>9 843 224,08</b>	

## Annexe 12

### SIEIL - APCP - RECETTES

Rappel : Situation des AP/CP délibérée au Comité syndical du :

8 février 2024 (BP 2024)

Libellé AP	Type de Programme	Libellé programme	Montant de l'AP	ECHEANCIER PREVISIONNEL DES CP														
				CP 2018	CP 2019	CP 2020	CP 2021	CP 2022	CP 2023	CP 2024	CP 2025	CP 2026	CP 2027	CP 2028	TOTAL			
ELECTRICITE	TRAVAUX RESEAUX	2020	2020AB	RENFORCEMENT (AIDÉ PAR FACÉ)	1 586 517,53	0,00	0,00	0,00	562 558,71	0,00	0,00	1 023 958,82	0,00	0,00	0,00	0,00	1 586 517,53	
			2020AR	DISSIMULATION AIDÉ PAR ENEDIS (ART8)	625 859,49	0,00	0,00	279 919,29	191 178,84	110 801,89	43 959,47	0,00	0,00	0,00	0,00	0,00	0,00	625 859,49
			2020C	DISSIMULATION (AIDÉ PAR FACÉ)	1 021 354,95	0,00	0,00	63 328,62	579 135,76	135 475,21	0,00	243 415,36	0,00	0,00	0,00	0,00	0,00	1 021 354,95
			2020CH	DISSIMULATION CABINES HAUTES	0,00	0,00	0,00	0,00	0,00	0,00	0,00	0,00	0,00	0,00	0,00	0,00	0,00	0,00
			2020E	EXTENSION (HORS FACÉ)	478 802,35	0,00	0,00	293 080,54	140 820,20	38 044,15	6 857,46	0,00	0,00	0,00	0,00	0,00	0,00	478 802,35
			2020EF	EXTENSION (AIDÉ PAR FACÉ)	1 037 101,37	0,00	0,00	368 196,13	568 482,41	39 053,67	21 749,16	39 620,00	0,00	0,00	0,00	0,00	0,00	1 037 101,37
			2020G	DISSIMULATION (HORS FACÉ)	565 928,37	0,00	0,00	15 308,16	186 240,48	204 010,97	160 368,76	0,00	0,00	0,00	0,00	0,00	0,00	565 928,37
			2020GE	GÉOLOCALISATION DES RESEAUX	0,00	0,00	0,00	0,00	0,00	0,00	0,00	0,00	0,00	0,00	0,00	0,00	0,00	0,00
			2020LN	TVX EP LIÉS À L'ER. COMPÉT. NON TRANSF.	0,00	0,00	0,00	0,00	0,00	0,00	0,00	0,00	0,00	0,00	0,00	0,00	0,00	0,00
			2020LT	TVX EP LIÉS À L'ER. COMPÉT. TRANSF.	0,00	0,00	0,00	0,00	0,00	0,00	0,00	0,00	0,00	0,00	0,00	0,00	0,00	0,00
			2020R	RENFORCEMENT (HORS FACÉ)	0,00	0,00	0,00	0,00	0,00	0,00	0,00	0,00	0,00	0,00	0,00	0,00	0,00	0,00
			2020RP	RÉHABILITATION DES POSTES	0,00	0,00	0,00	0,00	0,00	0,00	0,00	0,00	0,00	0,00	0,00	0,00	0,00	0,00
			2020RS	SÉCURISATION (HORS FACÉ)	0,00	0,00	0,00	0,00	0,00	0,00	0,00	0,00	0,00	0,00	0,00	0,00	0,00	0,00
			2020S	SÉCURISATION (AIDÉ PAR FACÉ)	795 759,60	0,00	0,00	0,00	496 196,57	0,00	759,60	298 803,43	0,00	0,00	0,00	0,00	0,00	795 759,60
			2020SC	SÉCURISATION DES FILS NUS DE FAIBLE SECTION (AIDÉ PAR FACÉ)	1 299 000,00	0,00	0,00	0,00	550 636,11	0,00	0,00	748 363,89	0,00	0,00	0,00	0,00	0,00	1 299 000,00
			2020T	TÉLÉCOMMUNICATION	2 415 331,42	0,00	0,00	429 067,33	833 911,12	634 976,39	440 643,55	76 733,03	0,00	0,00	0,00	0,00	0,00	2 415 331,42
					<b>TOTAL</b>	<b>9 825 655,08</b>	<b>0,00</b>	<b>0,00</b>	<b>1 448 900,07</b>	<b>4 109 160,20</b>	<b>1 162 362,28</b>	<b>674 338,00</b>	<b>2 430 894,53</b>	<b>0,00</b>	<b>0,00</b>	<b>0,00</b>	<b>0,00</b>	<b>0,00</b>

Situation des AP/CP après le vote du Comité syndical du :

11 juin 2024 (BS 2024)

Libellé AP	Type de Programme	Libellé programme	Montant de l'AP	ECHEANCIER PREVISIONNEL DES CP														
				CP 2018	CP 2019	CP 2020	CP 2021	CP 2022	CP 2023	CP 2024	CP 2025	CP 2026	CP 2027	CP 2028	TOTAL			
ELECTRICITE	TRAVAUX RESEAUX	2020	2020AB	RENFORCEMENT (AIDÉ PAR FACÉ)	1 586 517,53	0,00	0,00	0,00	562 558,71	0,00	0,00	1 023 958,82	0,00	0,00	0,00	0,00	1 586 517,53	
			2020AR	DISSIMULATION AIDÉ PAR ENEDIS (ART8)	625 859,49	0,00	0,00	279 919,29	191 178,84	110 801,89	43 959,47	0,00	0,00	0,00	0,00	0,00	0,00	625 859,49
			2020C	DISSIMULATION (AIDÉ PAR FACÉ)	1 021 354,95	0,00	0,00	63 328,62	579 135,76	135 475,21	0,00	243 415,36	0,00	0,00	0,00	0,00	0,00	1 021 354,95
			2020CH	DISSIMULATION CABINES HAUTES	0,00	0,00	0,00	0,00	0,00	0,00	0,00	0,00	0,00	0,00	0,00	0,00	0,00	0,00
			2020E	EXTENSION (HORS FACÉ)	478 802,35	0,00	0,00	293 080,54	140 820,20	38 044,15	6 857,46	0,00	0,00	0,00	0,00	0,00	0,00	478 802,35
			2020EF	EXTENSION (AIDÉ PAR FACÉ)	1 037 101,37	0,00	0,00	368 196,13	568 482,41	39 053,67	21 749,16	39 620,00	0,00	0,00	0,00	0,00	0,00	1 037 101,37
			2020G	DISSIMULATION (HORS FACÉ)	565 928,37	0,00	0,00	15 308,16	186 240,48	204 010,97	160 368,76	0,00	0,00	0,00	0,00	0,00	0,00	565 928,37
			2020GE	GÉOLOCALISATION DES RESEAUX	0,00	0,00	0,00	0,00	0,00	0,00	0,00	0,00	0,00	0,00	0,00	0,00	0,00	0,00
			2020LN	TVX EP LIÉS À L'ER. COMPÉT. NON TRANSF.	0,00	0,00	0,00	0,00	0,00	0,00	0,00	0,00	0,00	0,00	0,00	0,00	0,00	0,00
			2020LT	TVX EP LIÉS À L'ER. COMPÉT. TRANSF.	0,00	0,00	0,00	0,00	0,00	0,00	0,00	0,00	0,00	0,00	0,00	0,00	0,00	0,00
			2020R	RENFORCEMENT (HORS FACÉ)	0,00	0,00	0,00	0,00	0,00	0,00	0,00	0,00	0,00	0,00	0,00	0,00	0,00	0,00
			2020RP	RÉHABILITATION DES POSTES	0,00	0,00	0,00	0,00	0,00	0,00	0,00	0,00	0,00	0,00	0,00	0,00	0,00	0,00
			2020RS	SÉCURISATION (HORS FACÉ)	0,00	0,00	0,00	0,00	0,00	0,00	0,00	0,00	0,00	0,00	0,00	0,00	0,00	0,00
			2020S	SÉCURISATION (AIDÉ PAR FACÉ)	795 759,60	0,00	0,00	0,00	496 196,57	0,00	759,60	298 803,43	0,00	0,00	0,00	0,00	0,00	795 759,60
			2020SC	SÉCURISATION DES FILS NUS DE FAIBLE SECTION (AIDÉ PAR FACÉ)	1 299 000,00	0,00	0,00	0,00	550 636,11	0,00	0,00	748 363,89	0,00	0,00	0,00	0,00	0,00	1 299 000,00
			2020T	TÉLÉCOMMUNICATION	2 415 331,42	0,00	0,00	429 067,33	833 911,12	634 976,39	440 643,55	76 733,03	0,00	0,00	0,00	0,00	0,00	2 415 331,42
					<b>TOTAL</b>	<b>9 825 655,08</b>	<b>0,00</b>	<b>0,00</b>	<b>1 448 900,07</b>	<b>4 109 160,20</b>	<b>1 162 362,28</b>	<b>674 338,00</b>	<b>2 430 894,53</b>	<b>0,00</b>	<b>0,00</b>	<b>0,00</b>	<b>0,00</b>	<b>0,00</b>

SIEIL - APCP - RECETTES

Rappel : Situation des AP/CP déléguée au Comité syndical du :

8 février 2024 (BP 2024)

				ECHEANCIER PREVISIONNEL DES CP													
Libellé AP	Type de Programme	Libellé programme	Montant de l'AP	CP 2018	CP 2019	CP 2020	CP 2021	CP 2022	CP 2023	CP 2024	CP 2025	CP 2026	CP 2027	CP 2028	TOTAL		
ELECTRICITE	TRAVAUX RESEAUX	2021	2021AB	RENFORCEMENT (AIDÉ PAR FACÉ)	1 593 429,40	0,00	0,00	0,00	0,00	862 527,91	0,00	730 901,49	0,00	0,00	0,00	1 593 429,40	
			2021AR	DISSIMULATION AIDÉ PAR ENEDIS (ART8)	726 984,02	0,00	0,00	0,00	377 756,95	349 225,07	2,00	0,00	0,00	0,00	0,00	0,00	726 984,02
			2021C	DISSIMULATION (AIDÉ PAR FACÉ)	1 239 680,60	0,00	0,00	0,00	24 875,37	420 300,56	285 531,28	508 973,39	0,00	0,00	0,00	0,00	1 239 680,60
			2021CH	DISSIMULATION CABINES HAUTES	0,00	0,00	0,00	0,00	0,00	0,00	0,00	0,00	0,00	0,00	0,00	0,00	0,00
			2021E	EXTENSION (HORS FACÉ)	867 703,82	0,00	0,00	0,00	521 188,99	262 210,26	62 559,53	21 745,04	0,00	0,00	0,00	0,00	867 703,82
			2021EF	EXTENSION (AIDÉ PAR FACÉ)	1 043 153,40	0,00	0,00	0,00	458 974,45	451 072,59	88 091,04	45 015,32	0,00	0,00	0,00	0,00	1 043 153,40
			2021G	DISSIMULATION (HORS FACÉ)	342 800,48	0,00	0,00	0,00	0,00	84 189,88	130 864,68	127 745,92	0,00	0,00	0,00	0,00	342 800,48
			2021LN	TVX EP LIÉS À L'ER. COMPÉT. NON TRANSF.	0,00	0,00	0,00	0,00	0,00	0,00	0,00	0,00	0,00	0,00	0,00	0,00	0,00
			2021LT	TVX EP LIÉS À L'ER. COMPÉT. TRANSF.	2 089,49	0,00	0,00	0,00	0,00	0,00	2 089,49	0,00	0,00	0,00	0,00	0,00	2 089,49
			2021R	RENFORCEMENT (HORS FACÉ)	0,00	0,00	0,00	0,00	0,00	0,00	0,00	0,00	0,00	0,00	0,00	0,00	0,00
			2021RP	RÉHABILITATION DES POSTES	0,00	0,00	0,00	0,00	0,00	0,00	0,00	0,00	0,00	0,00	0,00	0,00	0,00
			2021RS	SÉCURISATION (HORS FACÉ)	0,00	0,00	0,00	0,00	0,00	0,00	0,00	0,00	0,00	0,00	0,00	0,00	0,00
			2021S	SÉCURISATION (AIDÉ PAR FACÉ)	0,00	0,00	0,00	0,00	0,00	0,00	0,00	0,00	0,00	0,00	0,00	0,00	0,00
			2021SC	SÉCURISATION DES FILS NUS DE FAIBLE SECTION (AIDÉ PAR FACÉ)	0,00	0,00	0,00	0,00	0,00	0,00	0,00	0,00	0,00	0,00	0,00	0,00	0,00
			2021SN	SÉCURISATION (AIDÉ PAR FACÉ)	1 936 800,50	0,00	0,00	0,00	0,00	881 438,69	0,00	1 055 361,81	0,00	0,00	0,00	0,00	1 936 800,50
			2021SP	SÉCURISATION DES FILS NUS DE FAIBLE SECTION (AIDÉ PAR FACÉ)	250 000,00	0,00	0,00	0,00	0,00	225 000,00	0,00	25 000,00	0,00	0,00	0,00	0,00	250 000,00
			2021T	TELECOMMUNICATION	2 272 641,19	0,00	0,00	0,00	287 354,77	827 714,36	630 366,77	527 205,29	0,00	0,00	0,00	0,00	2 272 641,19
TOTAL			10 275 282,90	0,00	0,00	0,00	1 670 150,53	4 363 679,32	1 199 504,79	3 041 948,26	0,00	0,00	0,00	0,00	10 275 282,90		

Situation des AP/CP après le vote du Comité syndical du :

11 juin 2024 (BS 2024)

				ECHEANCIER PREVISIONNEL DES CP													
Libellé AP	Type de Programme	Libellé programme	Montant de l'AP	CP 2018	CP 2019	CP 2020	CP 2021	CP 2022	CP 2023	CP 2024	CP 2025	CP 2026	CP 2027	CP 2028	TOTAL		
ELECTRICITE	TRAVAUX RESEAUX	2021	2021AB	RENFORCEMENT (AIDÉ PAR FACÉ)	1 593 429,40	0,00	0,00	0,00	0,00	862 527,91	0,00	730 901,49	0,00	0,00	0,00	1 593 429,40	
			2021AR	DISSIMULATION AIDÉ PAR ENEDIS (ART8)	726 984,02	0,00	0,00	0,00	377 756,95	349 225,07	2,00	0,00	0,00	0,00	0,00	726 984,02	
			2021C	DISSIMULATION (AIDÉ PAR FACÉ)	1 239 680,60	0,00	0,00	0,00	24 875,37	420 300,56	285 531,28	508 973,39	0,00	0,00	0,00	0,00	1 239 680,60
			2021CH	DISSIMULATION CABINES HAUTES	0,00	0,00	0,00	0,00	0,00	0,00	0,00	0,00	0,00	0,00	0,00	0,00	0,00
			2021E	EXTENSION (HORS FACÉ)	867 703,82	0,00	0,00	0,00	521 188,99	262 210,26	62 559,53	21 745,04	0,00	0,00	0,00	0,00	867 703,82
			2021EF	EXTENSION (AIDÉ PAR FACÉ)	1 043 153,40	0,00	0,00	0,00	458 974,45	451 072,59	88 091,04	45 015,32	0,00	0,00	0,00	0,00	1 043 153,40
			2021G	DISSIMULATION (HORS FACÉ)	342 800,48	0,00	0,00	0,00	0,00	84 189,88	130 864,68	127 745,92	0,00	0,00	0,00	0,00	342 800,48
			2021LN	TVX EP LIÉS À L'ER. COMPÉT. NON TRANSF.	0,00	0,00	0,00	0,00	0,00	0,00	0,00	0,00	0,00	0,00	0,00	0,00	0,00
			2021LT	TVX EP LIÉS À L'ER. COMPÉT. TRANSF.	2 089,49	0,00	0,00	0,00	0,00	0,00	2 089,49	0,00	0,00	0,00	0,00	0,00	2 089,49
			2021R	RENFORCEMENT (HORS FACÉ)	0,00	0,00	0,00	0,00	0,00	0,00	0,00	0,00	0,00	0,00	0,00	0,00	0,00
			2021RP	RÉHABILITATION DES POSTES	0,00	0,00	0,00	0,00	0,00	0,00	0,00	0,00	0,00	0,00	0,00	0,00	0,00
			2021RS	SÉCURISATION (HORS FACÉ)	0,00	0,00	0,00	0,00	0,00	0,00	0,00	0,00	0,00	0,00	0,00	0,00	0,00
			2021S	SÉCURISATION (AIDÉ PAR FACÉ)	0,00	0,00	0,00	0,00	0,00	0,00	0,00	0,00	0,00	0,00	0,00	0,00	0,00
			2021SC	SÉCURISATION DES FILS NUS DE FAIBLE SECTION (AIDÉ PAR FACÉ)	0,00	0,00	0,00	0,00	0,00	0,00	0,00	0,00	0,00	0,00	0,00	0,00	0,00
			2021SN	SÉCURISATION (AIDÉ PAR FACÉ)	1 936 800,50	0,00	0,00	0,00	0,00	881 438,69	0,00	1 055 361,81	0,00	0,00	0,00	0,00	1 936 800,50
			2021SP	SÉCURISATION DES FILS NUS DE FAIBLE SECTION (AIDÉ PAR FACÉ)	250 000,00	0,00	0,00	0,00	0,00	225 000,00	0,00	25 000,00	0,00	0,00	0,00	0,00	250 000,00
			2021T	TELECOMMUNICATION	2 272 641,19	0,00	0,00	0,00	287 354,77	827 714,36	630 366,77	527 205,29	0,00	0,00	0,00	0,00	2 272 641,19
TOTAL			10 275 282,90	0,00	0,00	0,00	1 670 150,53	4 363 679,32	1 199 504,79	3 041 948,26	0,00	0,00	0,00	0,00	10 275 282,90		



## Annexe 12

### SIEIL - ACP - RECETTES

Rappel : Situation des AP/CP délibérée au Comité syndical du :

8 février 2024 (BP 2024)

				ECHEANCIER PREVISIONNEL DES CP												
Libellé AP	Type de Programme	Libellé programme	Montant de l'AP	CP 2018	CP 2019	CP 2020	CP 2021	CP 2022	CP 2023	CP 2024	CP 2025	CP 2026	CP 2027	CP 2028	TOTAL	
ELECTRICITE	TRAVAUX RESEAUX	2022AE	EXTENSION (AIDÉ PAR FACÉ)	952 757,57	0,00	0,00	0,00	0,00	409 067,07	65 758,69	477 931,81	0,00	0,00	0,00	0,00	952 757,57
		2022AP	RENFORCEMENT (AIDÉ PAR FACÉ)	1 540 638,17	0,00	0,00	0,00	0,00	2 638,17	0,00	1 538 000,00	0,00	0,00	0,00	0,00	1 540 638,17
		2022AR	DISSIMULATION AIDÉ PAR ENEDIS (ART8)	733 782,73	0,00	0,00	0,00	0,00	139 302,09	453 115,60	141 365,04	0,00	0,00	0,00	0,00	733 782,73
		2022CE	DISSIMULATION (AIDÉ PAR FACÉ)	1 097 879,08	0,00	0,00	0,00	0,00	58 200,05	187 083,39	852 595,64	0,00	0,00	0,00	0,00	1 097 879,08
		2022CH	DISSIMULATION CABINES HAUTES	0,00	0,00	0,00	0,00	0,00	0,00	0,00	0,00	0,00	0,00	0,00	0,00	0,00
		2022E	EXTENSION (HORS FACÉ)	1 010 335,12	0,00	0,00	0,00	0,00	541 160,29	141 163,35	328 011,48	0,00	0,00	0,00	0,00	1 010 335,12
		2022G	DISSIMULATION (HORS FACÉ)	261 241,20	0,00	0,00	0,00	0,00	0,00	130 620,61	130 620,59	0,00	0,00	0,00	0,00	261 241,20
		2022LN	TVX EP LIÉS À L'ER. COMPÉT. NON TRANSF.	0,00	0,00	0,00	0,00	0,00	0,00	0,00	0,00	0,00	0,00	0,00	0,00	0,00
		2022LT	TVX EP LIÉS À L'ER. COMPÉT. TRANSF.	0,00	0,00	0,00	0,00	0,00	0,00	0,00	0,00	0,00	0,00	0,00	0,00	0,00
		2022R	RENFORCEMENT (HORS FACÉ)	0,00	0,00	0,00	0,00	0,00	0,00	0,00	0,00	0,00	0,00	0,00	0,00	0,00
		2022RP	RÉHABILITATION DES POSTES	0,00	0,00	0,00	0,00	0,00	0,00	0,00	0,00	0,00	0,00	0,00	0,00	0,00
		2022RS	SÉCURISATION (HORS FACÉ)	0,00	0,00	0,00	0,00	0,00	0,00	0,00	0,00	0,00	0,00	0,00	0,00	0,00
		2022SN	SÉCURISATION (AIDÉ PAR FACÉ)	1 998 000,00	0,00	0,00	0,00	0,00	0,00	0,00	1 998 000,00	0,00	0,00	0,00	0,00	1 998 000,00
		2022T	TÉLÉCOMMUNICATION	1 441 351,19	0,00	0,00	0,00	0,00	0,00	0,00	785 733,97	655 617,22	0,00	0,00	0,00	1 441 351,19
		<b>TOTAL</b>				<b>9 035 985,06</b>	<b>0,00</b>	<b>0,00</b>	<b>0,00</b>	<b>0,00</b>	<b>1 150 367,67</b>	<b>1 763 475,61</b>	<b>6 122 141,78</b>	<b>0,00</b>	<b>0,00</b>	<b>0,00</b>

Situation des AP/CP après le vote du Comité syndical du :

11 juin 2024 (BS 2024)

				ECHEANCIER PREVISIONNEL DES CP												
Libellé AP	Type de Programme	Libellé programme	Montant de l'AP	CP 2018	CP 2019	CP 2020	CP 2021	CP 2022	CP 2023	CP 2024	CP 2025	CP 2026	CP 2027	CP 2028	TOTAL	
ELECTRICITE	TRAVAUX RESEAUX	2022AE	EXTENSION (AIDÉ PAR FACÉ)	952 757,57	0,00	0,00	0,00	0,00	409 067,07	65 758,69	477 931,81	0,00	0,00	0,00	0,00	952 757,57
		2022AP	RENFORCEMENT (AIDÉ PAR FACÉ)	1 540 638,17	0,00	0,00	0,00	0,00	2 638,17	0,00	1 538 000,00	0,00	0,00	0,00	0,00	1 540 638,17
		2022AR	DISSIMULATION AIDÉ PAR ENEDIS (ART8)	733 782,73	0,00	0,00	0,00	0,00	139 302,09	453 115,60	141 365,04	0,00	0,00	0,00	0,00	733 782,73
		2022CE	DISSIMULATION (AIDÉ PAR FACÉ)	1 097 879,08	0,00	0,00	0,00	0,00	58 200,05	187 083,39	852 595,64	0,00	0,00	0,00	0,00	1 097 879,08
		2022CH	DISSIMULATION CABINES HAUTES	0,00	0,00	0,00	0,00	0,00	0,00	0,00	0,00	0,00	0,00	0,00	0,00	0,00
		2022E	EXTENSION (HORS FACÉ)	1 010 335,12	0,00	0,00	0,00	0,00	541 160,29	141 163,35	328 011,48	0,00	0,00	0,00	0,00	1 010 335,12
		2022G	DISSIMULATION (HORS FACÉ)	261 241,20	0,00	0,00	0,00	0,00	0,00	130 620,61	130 620,59	0,00	0,00	0,00	0,00	261 241,20
		2022LN	TVX EP LIÉS À L'ER. COMPÉT. NON TRANSF.	0,00	0,00	0,00	0,00	0,00	0,00	0,00	0,00	0,00	0,00	0,00	0,00	0,00
		2022LT	TVX EP LIÉS À L'ER. COMPÉT. TRANSF.	0,00	0,00	0,00	0,00	0,00	0,00	0,00	0,00	0,00	0,00	0,00	0,00	0,00
		2022R	RENFORCEMENT (HORS FACÉ)	0,00	0,00	0,00	0,00	0,00	0,00	0,00	0,00	0,00	0,00	0,00	0,00	0,00
		2022RP	RÉHABILITATION DES POSTES	0,00	0,00	0,00	0,00	0,00	0,00	0,00	0,00	0,00	0,00	0,00	0,00	0,00
		2022RS	SÉCURISATION (HORS FACÉ)	0,00	0,00	0,00	0,00	0,00	0,00	0,00	0,00	0,00	0,00	0,00	0,00	0,00
		2022SN	SÉCURISATION (AIDÉ PAR FACÉ)	1 998 000,00	0,00	0,00	0,00	0,00	0,00	0,00	1 998 000,00	0,00	0,00	0,00	0,00	1 998 000,00
		2022T	TÉLÉCOMMUNICATION	1 441 351,19	0,00	0,00	0,00	0,00	0,00	0,00	781 721,96	659 629,23	0,00	0,00	0,00	1 441 351,19
		<b>TOTAL</b>				<b>9 035 985,06</b>	<b>0,00</b>	<b>0,00</b>	<b>0,00</b>	<b>0,00</b>	<b>1 150 367,67</b>	<b>1 759 463,60</b>	<b>6 126 153,79</b>	<b>0,00</b>	<b>0,00</b>	<b>0,00</b>

SIEIL - APCP - RECETTES

Rappel : Situation des AP/CP délibérée au Comité syndical du :

8 février 2024 (BP 2024)

Libellé AP	Type de Programme	Libellé programme	Montant de l'AP	ECHEANCIER PREVISIONNEL DES CP											
				CP 2018	CP 2019	CP 2020	CP 2021	CP 2022	CP 2023	CP 2024	CP 2025	CP 2026	CP 2027	CP 2028	TOTAL
ELECTRICITE TRAVAUX RESEAUX 2023	2023AE	EXTENSION (AIDÉ PAR FACÉ)	593 000,00	0,00	0,00	0,00	0,00	0,00	180 745,17	240 000,00	172 254,83	0,00	0,00	0,00	593 000,00
	2023AP	RENFORCEMENT (AIDÉ PAR FACÉ)	1 683 652,01	0,00	0,00	0,00	0,00	0,00	9 652,01	550 000,00	1 124 000,00	0,00	0,00	0,00	1 683 652,01
	2023AR	DISSIMULATION AIDÉ PAR ENEDIS (ART8)	591 000,00	0,00	0,00	0,00	0,00	0,00	154 083,25	379 000,00	57 916,75	0,00	0,00	0,00	591 000,00
	2023CE	DISSIMULATION (AIDÉ PAR FACÉ)	985 000,00	0,00	0,00	0,00	0,00	0,00	125 670,99	300 000,00	559 329,01	0,00	0,00	0,00	985 000,00
	2023CH	DISSIMULATION CABINES HAUTES	0,00	0,00	0,00	0,00	0,00	0,00	0,00	0,00	0,00	0,00	0,00	0,00	0,00
	2023E	EXTENSION (HORS FACÉ)	902 000,00	0,00	0,00	0,00	0,00	0,00	502 604,97	200 000,00	199 395,03	0,00	0,00	0,00	902 000,00
	2023G	DISSIMULATION (HORS FACÉ)	145 000,00	0,00	0,00	0,00	0,00	0,00	16 868,45	87 000,00	41 131,55	0,00	0,00	0,00	145 000,00
	2023LN	TVX EP LIÉS À L'ER. COMPÉT. NON TRANSF.	0,00	0,00	0,00	0,00	0,00	0,00	0,00	0,00	0,00	0,00	0,00	0,00	0,00
	2023LT	TVX EP LIÉS À L'ER. COMPÉT. TRANSF.	0,00	0,00	0,00	0,00	0,00	0,00	0,00	0,00	0,00	0,00	0,00	0,00	0,00
	2023R	RENFORCEMENT (HORS FACÉ)	4 435,20	0,00	0,00	0,00	0,00	0,00	4 435,20	0,00	0,00	0,00	0,00	0,00	4 435,20
	2023RP	RÉHABILITATION DES POSTES	0,00	0,00	0,00	0,00	0,00	0,00	0,00	0,00	0,00	0,00	0,00	0,00	0,00
	2023RS	SÉCURISATION (HORS FACÉ)	0,00	0,00	0,00	0,00	0,00	0,00	0,00	0,00	0,00	0,00	0,00	0,00	0,00
	2023SN	SÉCURISATION (AIDÉ PAR FACÉ)	1 879 000,00	0,00	0,00	0,00	0,00	0,00	0,00	1 229 000,00	650 000,00	0,00	0,00	0,00	1 879 000,00
	2023T	TÉLÉCOMMUNICATION	1 710 000,00	0,00	0,00	0,00	0,00	0,00	0,00	260 362,75	600 000,00	849 637,25	0,00	0,00	1 710 000,00
	<b>TOTAL</b>			<b>8 493 087,21</b>	<b>0,00</b>	<b>0,00</b>	<b>0,00</b>	<b>0,00</b>	<b>0,00</b>	<b>1 254 422,79</b>	<b>3 585 000,00</b>	<b>3 653 664,42</b>	<b>0,00</b>	<b>0,00</b>	<b>0,00</b>

Situation des AP/CP après le vote du Comité syndical du :

11 juin 2024 (BS 2024)

Libellé AP	Type de Programme	Libellé programme	Montant de l'AP	ECHEANCIER PREVISIONNEL DES CP											
				CP 2018	CP 2019	CP 2020	CP 2021	CP 2022	CP 2023	CP 2024	CP 2025	CP 2026	CP 2027	CP 2028	TOTAL
ELECTRICITE TRAVAUX RESEAUX 2023	2023AE	EXTENSION (AIDÉ PAR FACÉ)	593 000,00	0,00	0,00	0,00	0,00	0,00	180 745,17	240 000,00	172 254,83	0,00	0,00	0,00	593 000,00
	2023AP	RENFORCEMENT (AIDÉ PAR FACÉ)	1 683 652,01	0,00	0,00	0,00	0,00	0,00	9 652,01	550 000,00	1 124 000,00	0,00	0,00	0,00	1 683 652,01
	2023AR	DISSIMULATION AIDÉ PAR ENEDIS (ART8)	591 000,00	0,00	0,00	0,00	0,00	0,00	154 083,25	379 000,00	57 916,75	0,00	0,00	0,00	591 000,00
	2023CE	DISSIMULATION (AIDÉ PAR FACÉ)	985 000,00	0,00	0,00	0,00	0,00	0,00	125 670,99	300 000,00	559 329,01	0,00	0,00	0,00	985 000,00
	2023CH	DISSIMULATION CABINES HAUTES	0,00	0,00	0,00	0,00	0,00	0,00	0,00	0,00	0,00	0,00	0,00	0,00	0,00
	2023E	EXTENSION (HORS FACÉ)	902 000,00	0,00	0,00	0,00	0,00	0,00	516 824,48	200 000,00	185 175,52	0,00	0,00	0,00	902 000,00
	2023G	DISSIMULATION (HORS FACÉ)	145 000,00	0,00	0,00	0,00	0,00	0,00	16 868,45	87 000,00	41 131,55	0,00	0,00	0,00	145 000,00
	2023LN	TVX EP LIÉS À L'ER. COMPÉT. NON TRANSF.	0,00	0,00	0,00	0,00	0,00	0,00	0,00	0,00	0,00	0,00	0,00	0,00	0,00
	2023LT	TVX EP LIÉS À L'ER. COMPÉT. TRANSF.	0,00	0,00	0,00	0,00	0,00	0,00	0,00	0,00	0,00	0,00	0,00	0,00	0,00
	2023R	RENFORCEMENT (HORS FACÉ)	4 435,20	0,00	0,00	0,00	0,00	0,00	4 435,20	0,00	0,00	0,00	0,00	0,00	4 435,20
	2023RP	RÉHABILITATION DES POSTES	0,00	0,00	0,00	0,00	0,00	0,00	0,00	0,00	0,00	0,00	0,00	0,00	0,00
	2023RS	SÉCURISATION (HORS FACÉ)	0,00	0,00	0,00	0,00	0,00	0,00	0,00	0,00	0,00	0,00	0,00	0,00	0,00
	2023SN	SÉCURISATION (AIDÉ PAR FACÉ)	1 879 000,00	0,00	0,00	0,00	0,00	0,00	0,00	1 229 000,00	650 000,00	0,00	0,00	0,00	1 879 000,00
	2023T	TÉLÉCOMMUNICATION	1 710 000,00	0,00	0,00	0,00	0,00	0,00	0,00	260 362,75	600 000,00	849 637,25	0,00	0,00	1 710 000,00
	<b>TOTAL</b>			<b>8 493 087,21</b>	<b>0,00</b>	<b>0,00</b>	<b>0,00</b>	<b>0,00</b>	<b>0,00</b>	<b>1 268 642,30</b>	<b>3 585 000,00</b>	<b>3 639 444,91</b>	<b>0,00</b>	<b>0,00</b>	<b>0,00</b>

## Annexe 12

### SIEIL - APCP - RECETTES

Rappel : Situation des AP/CP délibérée au Comité syndical du :

11 juin 2024 (BS 2024)

Libellé AP	Type de Programme	Libellé programme	Montant de l'AP	ECHEANCIER PREVISIONNEL DES CP												
				CP 2018	CP 2019	CP 2020	CP 2021	CP 2022	CP 2023	CP 2024	CP 2025	CP 2026	CP 2027	CP 2028	TOTAL	
ELECTRICITE TRAVAUX RESEAUX 2024	2024AE	EXTENSION (AIDÉ PAR FACÉ)	555 000,00	0,00	0,00	0,00	0,00	0,00	0,00	0,00	83 000,00	333 000,00	139 000,00	0,00	0,00	555 000,00
	2024AP	RENFORCEMENT (AIDÉ PAR FACÉ)	1 481 000,00	0,00	0,00	0,00	0,00	0,00	0,00	0,00	222 000,00	889 000,00	370 000,00	0,00	0,00	1 481 000,00
	2024AR	DISSIMULATION AIDÉ PAR ENEDIS (ART8)	625 000,00	0,00	0,00	0,00	0,00	0,00	0,00	0,00	94 000,00	375 000,00	156 000,00	0,00	0,00	625 000,00
	2024CE	DISSIMULATION (AIDÉ PAR FACÉ)	987 000,00	0,00	0,00	0,00	0,00	0,00	0,00	0,00	148 000,00	592 000,00	247 000,00	0,00	0,00	987 000,00
	2024CH	DISSIMULATION CABINES HAUTES	0,00	0,00	0,00	0,00	0,00	0,00	0,00	0,00	0,00	0,00	0,00	0,00	0,00	0,00
	2024E	EXTENSION (HORS FACÉ)	585 000,00	0,00	0,00	0,00	0,00	0,00	0,00	0,00	88 000,00	351 000,00	146 000,00	0,00	0,00	585 000,00
	2024G	DISSIMULATION (HORS FACÉ)	308 000,00	0,00	0,00	0,00	0,00	0,00	0,00	0,00	46 000,00	185 000,00	77 000,00	0,00	0,00	308 000,00
	2024LN	TVX EP LIÉS À L'ER_COMPÉT. NON TRANSF.	48 000,00	0,00	0,00	0,00	0,00	0,00	0,00	0,00	7 000,00	29 000,00	12 000,00	0,00	0,00	48 000,00
	2024LT	TVX EP LIÉS À L'ER_COMPÉT. TRANSF.	59 000,00	0,00	0,00	0,00	0,00	0,00	0,00	0,00	9 000,00	35 000,00	15 000,00	0,00	0,00	59 000,00
	2024R	RENFORCEMENT (HORS FACÉ)	0,00	0,00	0,00	0,00	0,00	0,00	0,00	0,00	0,00	0,00	0,00	0,00	0,00	0,00
	2024RP	RÉHABILITATION DES POSTES	0,00	0,00	0,00	0,00	0,00	0,00	0,00	0,00	0,00	0,00	0,00	0,00	0,00	0,00
	2024RS	SÉCURISATION (HORS FACÉ)	0,00	0,00	0,00	0,00	0,00	0,00	0,00	0,00	0,00	0,00	0,00	0,00	0,00	0,00
	2024SN	SÉCURISATION (AIDÉ PAR FACÉ)	1 674 000,00	0,00	0,00	0,00	0,00	0,00	0,00	0,00	251 000,00	1 004 000,00	419 000,00	0,00	0,00	1 674 000,00
	2024T	TÉLÉCOMMUNICATION	1 425 000,00	0,00	0,00	0,00	0,00	0,00	0,00	0,00	214 000,00	855 000,00	356 000,00	0,00	0,00	1 425 000,00
		<b>TOTAL</b>		<b>7 747 000,00</b>	<b>0,00</b>	<b>0,00</b>	<b>0,00</b>	<b>0,00</b>	<b>0,00</b>	<b>0,00</b>	<b>1 162 000,00</b>	<b>4 648 000,00</b>	<b>1 937 000,00</b>	<b>0,00</b>	<b>0,00</b>	<b>7 747 000,00</b>

Situation des AP/CP après le vote du Comité syndical du :

11 juin 2024 (BS 2024)

Libellé AP	Type de Programme	Libellé programme	Montant de l'AP	ECHEANCIER PREVISIONNEL DES CP												
				CP 2018	CP 2019	CP 2020	CP 2021	CP 2022	CP 2023	CP 2024	CP 2025	CP 2026	CP 2027	CP 2028	TOTAL	
ELECTRICITE TRAVAUX RESEAUX 2024	2024AE	EXTENSION (AIDÉ PAR FACÉ)	555 000,00	0,00	0,00	0,00	0,00	0,00	0,00	0,00	83 000,00	333 000,00	139 000,00	0,00	0,00	555 000,00
	2024AP	RENFORCEMENT (AIDÉ PAR FACÉ)	1 481 000,00	0,00	0,00	0,00	0,00	0,00	0,00	0,00	222 000,00	889 000,00	370 000,00	0,00	0,00	1 481 000,00
	2024AR	DISSIMULATION AIDÉ PAR ENEDIS (ART8)	625 000,00	0,00	0,00	0,00	0,00	0,00	0,00	0,00	94 000,00	375 000,00	156 000,00	0,00	0,00	625 000,00
	2024CE	DISSIMULATION (AIDÉ PAR FACÉ)	987 000,00	0,00	0,00	0,00	0,00	0,00	0,00	0,00	148 000,00	592 000,00	247 000,00	0,00	0,00	987 000,00
	2024CH	DISSIMULATION CABINES HAUTES	0,00	0,00	0,00	0,00	0,00	0,00	0,00	0,00	0,00	0,00	0,00	0,00	0,00	0,00
	2024E	EXTENSION (HORS FACÉ)	585 000,00	0,00	0,00	0,00	0,00	0,00	0,00	0,00	88 000,00	351 000,00	146 000,00	0,00	0,00	585 000,00
	2024G	DISSIMULATION (HORS FACÉ)	308 000,00	0,00	0,00	0,00	0,00	0,00	0,00	0,00	46 000,00	185 000,00	77 000,00	0,00	0,00	308 000,00
	2024LN	TVX EP LIÉS À L'ER_COMPÉT. NON TRANSF.	48 000,00	0,00	0,00	0,00	0,00	0,00	0,00	0,00	7 000,00	29 000,00	12 000,00	0,00	0,00	48 000,00
	2024LT	TVX EP LIÉS À L'ER_COMPÉT. TRANSF.	59 000,00	0,00	0,00	0,00	0,00	0,00	0,00	0,00	9 000,00	35 000,00	15 000,00	0,00	0,00	59 000,00
	2024R	RENFORCEMENT (HORS FACÉ)	0,00	0,00	0,00	0,00	0,00	0,00	0,00	0,00	0,00	0,00	0,00	0,00	0,00	0,00
	2024RP	RÉHABILITATION DES POSTES	0,00	0,00	0,00	0,00	0,00	0,00	0,00	0,00	0,00	0,00	0,00	0,00	0,00	0,00
	2024RS	SÉCURISATION (HORS FACÉ)	0,00	0,00	0,00	0,00	0,00	0,00	0,00	0,00	0,00	0,00	0,00	0,00	0,00	0,00
	2024SN	SÉCURISATION (AIDÉ PAR FACÉ)	1 674 000,00	0,00	0,00	0,00	0,00	0,00	0,00	0,00	251 000,00	1 004 000,00	419 000,00	0,00	0,00	1 674 000,00
	2024T	TÉLÉCOMMUNICATION	1 425 000,00	0,00	0,00	0,00	0,00	0,00	0,00	0,00	214 000,00	855 000,00	356 000,00	0,00	0,00	1 425 000,00
		<b>TOTAL</b>		<b>7 747 000,00</b>	<b>0,00</b>	<b>0,00</b>	<b>0,00</b>	<b>0,00</b>	<b>0,00</b>	<b>0,00</b>	<b>1 162 000,00</b>	<b>4 648 000,00</b>	<b>1 937 000,00</b>	<b>0,00</b>	<b>0,00</b>	<b>7 747 000,00</b>

Rappel : Situation des AP/CP délibérée au Comité syndical du :

8 février 2024 (BP 2024)

Libellé AP	Type de Programme	Libellé programme	Montant de l'AP	ECHEANCIER PREVISIONNEL DES CP											
				CP 2018	CP 2019	CP 2020	CP 2021	CP 2022	CP 2023	CP 2024	CP 2025	CP 2026	CP 2027	CP 2028	TOTAL
ECLAIRAGE PUBLIC TRAVAUX RESEAUX 2018	2018W	RENOUVELLEMENT	850 406,93	197 131,34	384 875,66	178 551,44	68 532,63	5 673,48	15 642,38	0,00	0,00	0,00	0,00	0,00	850 406,93
	2018Y	DISSIMULATION	359 628,46	54 159,90	195 640,88	74 740,83	28 820,70	6 266,15	0,00	0,00	0,00	0,00	0,00	0,00	359 628,46
	2018Z	EXTENSION	443 849,51	95 076,78	258 057,42	67 686,86	2 537,62	2 215,76	18 275,07	0,00	0,00	0,00	0,00	0,00	443 849,51
	2018ML	PLAN D'AMENAGEMENT	0,00	0,00	0,00	0,00	0,00	0,00	0,00	0,00	0,00	0,00	0,00	0,00	0,00
		<b>TOTAL</b>	<b>1 653 884,90</b>	<b>346 368,02</b>	<b>838 573,96</b>	<b>320 979,13</b>	<b>99 890,95</b>	<b>14 155,39</b>	<b>33 917,45</b>	<b>0,00</b>	<b>0,00</b>	<b>0,00</b>	<b>0,00</b>	<b>0,00</b>	<b>1 653 884,90</b>

Situation des AP/CP après le vote du Comité syndical du :

11 juin 2024 (BS 2024)

Libellé AP	Type de Programme	Libellé programme	Montant de l'AP	ECHEANCIER PREVISIONNEL DES CP											
				CP 2018	CP 2019	CP 2020	CP 2021	CP 2022	CP 2023	CP 2024	CP 2025	CP 2026	CP 2027	CP 2028	TOTAL
ECLAIRAGE PUBLIC TRAVAUX RESEAUX 2018	2018W	RENOUVELLEMENT	850 406,93	197 131,34	384 875,66	178 551,44	68 532,63	5 673,48	15 642,38	0,00	0,00	0,00	0,00	0,00	850 406,93
	2018Y	DISSIMULATION	359 628,46	54 159,90	195 640,88	74 740,83	28 820,70	6 266,15	0,00	0,00	0,00	0,00	0,00	0,00	359 628,46
	2018Z	EXTENSION	443 849,51	95 076,78	258 057,42	67 686,86	2 537,62	2 215,76	18 275,07	0,00	0,00	0,00	0,00	0,00	443 849,51
	2018ML	PLAN D'AMENAGEMENT	0,00	0,00	0,00	0,00	0,00	0,00	0,00	0,00	0,00	0,00	0,00	0,00	0,00
		<b>TOTAL</b>	<b>1 653 884,90</b>	<b>346 368,02</b>	<b>838 573,96</b>	<b>320 979,13</b>	<b>99 890,95</b>	<b>14 155,39</b>	<b>33 917,45</b>	<b>0,00</b>	<b>0,00</b>	<b>0,00</b>	<b>0,00</b>	<b>0,00</b>	<b>1 653 884,90</b>

**SIEIL - APCP - RECETTES**

Rappel : Situation des AP/CP délibérée au Comité syndical du :

8 février 2024 (BP 2024)

Libellé AP	Type de Programme	Libellé programme	Montant de l'AP	Echéancier prévisionnel des CP												
				CP 2018	CP 2019	CP 2020	CP 2021	CP 2022	CP 2023	CP 2024	CP 2025	CP 2026	CP 2027	CP 2028	TOTAL	
ECLAIRAGE PUBLIC TRAVAUX RESEAUX	2019	2019W	RENOUVELLEMENT	486 126,71	0,00	162 232,61	196 295,44	85 396,40	35 358,18	6 844,08	0,00	0,00	0,00	0,00	0,00	486 126,71
		2019WM	RENOUVELLEMENT CONSECUTIF A MAINTENANCE	128 192,45	0,00	40 023,01	59 124,02	18 659,79	2 906,47	7 479,16	0,00	0,00	0,00	0,00	0,00	128 192,45
		2019WS	MODERNISATION SOURCES LUMINEUSES	212,00	0,00	0,00	212,00	0,00	0,00	0,00	0,00	0,00	0,00	0,00	0,00	212,00
		2019Y	DISSIMULATION	467 396,85	0,00	157 084,08	175 012,94	91 364,88	11 902,32	32 032,63	0,00	0,00	0,00	0,00	0,00	467 396,85
		2019Z	EXTENSION	425 550,15	0,00	222 236,18	162 444,29	35 256,04	5 113,04	500,60	0,00	0,00	0,00	0,00	0,00	425 550,15
		2019ML	PLAN D'AMENAGEMENT	137 955,29	0,00	54 869,81	57 447,48	25 638,00	0,00	0,00	0,00	0,00	0,00	0,00	0,00	137 955,29
		<b>TOTAL</b>			<b>1 645 433,45</b>	<b>0,00</b>	<b>636 445,69</b>	<b>650 536,17</b>	<b>256 315,11</b>	<b>55 280,01</b>	<b>46 856,47</b>	<b>0,00</b>	<b>0,00</b>	<b>0,00</b>	<b>0,00</b>	<b>0,00</b>

Situation des AP/CP après le vote du Comité syndical du :

11 juin 2024 (BS 2024)

Libellé AP	Type de Programme	Libellé programme	Montant de l'AP	Echéancier prévisionnel des CP												
				CP 2018	CP 2019	CP 2020	CP 2021	CP 2022	CP 2023	CP 2024	CP 2025	CP 2026	CP 2027	CP 2028	TOTAL	
ECLAIRAGE PUBLIC TRAVAUX RESEAUX	2019	2019W	RENOUVELLEMENT	486 126,71	0,00	162 232,61	196 295,44	85 396,40	35 358,18	6 844,08	0,00	0,00	0,00	0,00	0,00	486 126,71
		2019WM	RENOUVELLEMENT CONSECUTIF A MAINTENANCE	128 192,45	0,00	40 023,01	59 124,02	18 659,79	2 906,47	7 479,16	0,00	0,00	0,00	0,00	0,00	128 192,45
		2019WS	MODERNISATION SOURCES LUMINEUSES	212,00	0,00	0,00	212,00	0,00	0,00	0,00	0,00	0,00	0,00	0,00	0,00	212,00
		2019Y	DISSIMULATION	467 396,85	0,00	157 084,08	175 012,94	91 364,88	11 902,32	32 032,63	0,00	0,00	0,00	0,00	0,00	467 396,85
		2019Z	EXTENSION	425 550,15	0,00	222 236,18	162 444,29	35 256,04	5 113,04	500,60	0,00	0,00	0,00	0,00	0,00	425 550,15
		2019ML	PLAN D'AMENAGEMENT	137 955,29	0,00	54 869,81	57 447,48	25 638,00	0,00	0,00	0,00	0,00	0,00	0,00	0,00	137 955,29
		<b>TOTAL</b>			<b>1 645 433,45</b>	<b>0,00</b>	<b>636 445,69</b>	<b>650 536,17</b>	<b>256 315,11</b>	<b>55 280,01</b>	<b>46 856,47</b>	<b>0,00</b>	<b>0,00</b>	<b>0,00</b>	<b>0,00</b>	<b>0,00</b>

Rappel : Situation des AP/CP délibérée au Comité syndical du :

8 février 2024 (BP 2024)

Libellé AP	Type de Programme	Libellé programme	Montant de l'AP	Echéancier prévisionnel des CP												
				CP 2018	CP 2019	CP 2020	CP 2021	CP 2022	CP 2023	CP 2024	CP 2025	CP 2026	CP 2027	CP 2028	TOTAL	
ECLAIRAGE PUBLIC TRAVAUX RESEAUX	2020	2020W	RENOUVELLEMENT	416 890,12	0,00	0,00	47 569,67	289 667,71	52 776,04	26 876,70	0,00	0,00	0,00	0,00	0,00	416 890,12
		2020WM	RENOUVELLEMENT CONSECUTIF A MAINTENANCE	372 610,03	0,00	0,00	156 248,28	129 673,84	55 207,01	31 480,90	0,00	0,00	0,00	0,00	0,00	372 610,03
		2020Y	DISSIMULATION	269 302,24	0,00	0,00	28 520,32	155 661,95	54 495,32	30 624,65	0,00	0,00	0,00	0,00	0,00	269 302,24
		2020Z	EXTENSION	432 157,87	0,00	0,00	105 910,64	226 506,63	65 596,09	34 144,51	0,00	0,00	0,00	0,00	0,00	432 157,87
		2020ML	PLAN D'AMENAGEMENT	132 705,08	0,00	0,00	57 769,68	30 355,82	13 077,92	31 501,66	0,00	0,00	0,00	0,00	0,00	132 705,08
		<b>TOTAL</b>			<b>1 623 665,34</b>	<b>0,00</b>	<b>0,00</b>	<b>396 018,59</b>	<b>831 865,95</b>	<b>241 152,38</b>	<b>154 628,42</b>	<b>0,00</b>	<b>0,00</b>	<b>0,00</b>	<b>0,00</b>	<b>0,00</b>

Situation des AP/CP après le vote du Comité syndical du :

11 juin 2024 (BS 2024)

Libellé AP	Type de Programme	Libellé programme	Montant de l'AP	Echéancier prévisionnel des CP												
				CP 2018	CP 2019	CP 2020	CP 2021	CP 2022	CP 2023	CP 2024	CP 2025	CP 2026	CP 2027	CP 2028	TOTAL	
ECLAIRAGE PUBLIC TRAVAUX RESEAUX	2020	2020W	RENOUVELLEMENT	416 890,12	0,00	0,00	47 569,67	289 667,71	52 776,04	26 876,70	0,00	0,00	0,00	0,00	0,00	416 890,12
		2020WM	RENOUVELLEMENT CONSECUTIF A MAINTENANCE	372 610,03	0,00	0,00	156 248,28	129 673,84	55 207,01	31 480,90	0,00	0,00	0,00	0,00	0,00	372 610,03
		2020Y	DISSIMULATION	269 302,24	0,00	0,00	28 520,32	155 661,95	54 495,32	30 624,65	0,00	0,00	0,00	0,00	0,00	269 302,24
		2020Z	EXTENSION	432 157,87	0,00	0,00	105 910,64	226 506,63	65 596,09	34 144,51	0,00	0,00	0,00	0,00	0,00	432 157,87
		2020ML	PLAN D'AMENAGEMENT	132 705,08	0,00	0,00	57 769,68	30 355,82	13 077,92	31 501,66	0,00	0,00	0,00	0,00	0,00	132 705,08
		<b>TOTAL</b>			<b>1 623 665,34</b>	<b>0,00</b>	<b>0,00</b>	<b>396 018,59</b>	<b>831 865,95</b>	<b>241 152,38</b>	<b>154 628,42</b>	<b>0,00</b>	<b>0,00</b>	<b>0,00</b>	<b>0,00</b>	<b>0,00</b>

## Annexe 12

### SIEIL - APCP - RECETTES

Rappel : Situation des AP/CP délibérée au Comité syndical du :

8 février 2024 (BP 2024)

Libellé AP	Type de Programme	Libellé programme	Montant de l'AP	ECHANCIER PREVISIONNEL DES CP													
				CP 2018	CP 2019	CP 2020	CP 2021	CP 2022	CP 2023	CP 2024	CP 2025	CP 2026	CP 2027	CP 2028	TOTAL		
ECLAIRAGE PUBLIC	TRAVAUX RESEAUX	2021	2021W	RENOUVELLEMENT	658 517,74	0,00	0,00	0,00	241 470,41	229 343,51	163 901,38	23 802,44	0,00	0,00	0,00	0,00	658 517,74
			2021WM	RENOUVELLEMENT CONSECUTIF A MAINTENANCE	225 115,83	0,00	0,00	0,00	44 895,06	92 754,21	54 361,33	33 105,23	0,00	0,00	0,00	0,00	225 115,83
			2021Y	DISSIMULATION	179 203,63	0,00	0,00	0,00	27 753,50	24 003,24	77 436,64	50 010,25	0,00	0,00	0,00	0,00	179 203,63
			2021Z	EXTENSION	749 136,66	0,00	0,00	0,00	243 822,43	189 754,22	212 004,72	103 555,29	0,00	0,00	0,00	0,00	749 136,66
			2021ML	PLAN D'AMENAGEMENT	83 317,17	0,00	0,00	0,00	10 392,31	25 031,38	33 038,42	14 855,06	0,00	0,00	0,00	0,00	83 317,17
			TOTAL		1 895 291,03	0,00	0,00	0,00	568 333,71	560 886,56	540 742,49	225 328,27	0,00	0,00	0,00	0,00	1 895 291,03

Situation des AP/CP après le vote du Comité syndical du :

11 juin 2024 (BS 2024)

Libellé AP	Type de Programme	Libellé programme	Montant de l'AP	ECHANCIER PREVISIONNEL DES CP													
				CP 2018	CP 2019	CP 2020	CP 2021	CP 2022	CP 2023	CP 2024	CP 2025	CP 2026	CP 2027	CP 2028	TOTAL		
ECLAIRAGE PUBLIC	TRAVAUX RESEAUX	2021	2021W	RENOUVELLEMENT	658 517,74	0,00	0,00	0,00	241 470,41	229 343,51	163 901,38	23 802,44	0,00	0,00	0,00	0,00	658 517,74
			2021WM	RENOUVELLEMENT CONSECUTIF A MAINTENANCE	225 115,83	0,00	0,00	0,00	44 895,06	92 754,21	54 361,33	33 105,23	0,00	0,00	0,00	0,00	225 115,83
			2021Y	DISSIMULATION	179 203,63	0,00	0,00	0,00	27 753,50	24 003,24	77 436,64	50 010,25	0,00	0,00	0,00	0,00	179 203,63
			2021Z	EXTENSION	749 136,66	0,00	0,00	0,00	243 822,43	189 754,22	212 004,72	103 555,29	0,00	0,00	0,00	0,00	749 136,66
			2021ML	PLAN D'AMENAGEMENT	83 317,17	0,00	0,00	0,00	10 392,31	25 031,38	33 038,42	14 855,06	0,00	0,00	0,00	0,00	83 317,17
			TOTAL		1 895 291,03	0,00	0,00	0,00	568 333,71	560 886,56	540 742,49	225 328,27	0,00	0,00	0,00	0,00	1 895 291,03

Rappel : Situation des AP/CP délibérée au Comité syndical du :

8 février 2024 (BP 2024)

Libellé AP	Type de Programme	Libellé programme	Montant de l'AP	ECHANCIER PREVISIONNEL DES CP													
				CP 2018	CP 2019	CP 2020	CP 2021	CP 2022	CP 2023	CP 2024	CP 2025	CP 2026	CP 2027	CP 2028	TOTAL		
ECLAIRAGE PUBLIC	TRAVAUX RESEAUX	2022	2022W	RENOUVELLEMENT	635 548,90	0,00	0,00	0,00	270 274,45	190 192,60	190 192,60	175 081,85	0,00	0,00	0,00	0,00	635 548,90
			2022WB	RENOUVELLEMENT NUISANCES LUMINEUSES	189 759,10	0,00	0,00	0,00	33 418,02	109 450,90	46 890,18	0,00	0,00	0,00	0,00	0,00	189 759,10
			2022WM	RENOUVELLEMENT CONSECUTIF A MAINTENANCE	206 559,11	0,00	0,00	0,00	80 296,51	118 914,06	7 348,54	0,00	0,00	0,00	0,00	0,00	206 559,11
			2022Y	DISSIMULATION	270 000,00	0,00	0,00	0,00	101 884,66	161 959,97	6 155,37	0,00	0,00	0,00	0,00	0,00	270 000,00
			2022Z	EXTENSION	431 000,00	0,00	0,00	0,00	110 823,94	73 449,87	246 726,19	0,00	0,00	0,00	0,00	0,00	431 000,00
			2022ML	PLAN D'AMENAGEMENT	65 000,00	0,00	0,00	0,00	12 490,73	9 384,07	43 125,20	0,00	0,00	0,00	0,00	0,00	65 000,00
			TOTAL		1 797 867,11	0,00	0,00	0,00	609 188,31	663 351,47	525 327,33	0,00	0,00	0,00	0,00	0,00	1 797 867,11

Situation des AP/CP après le vote du Comité syndical du :

11 juin 2024 (BS 2024)

Libellé AP	Type de Programme	Libellé programme	Montant de l'AP	ECHANCIER PREVISIONNEL DES CP												
				CP 2018	CP 2019	CP 2020	CP 2021	CP 2022	CP 2023	CP 2024	CP 2025	CP 2026	CP 2027	CP 2028	TOTAL	
ECLAIRAGE PUBLIC	TRAVAUX RESEAUX	2022	2022W	RENOUVELLEMENT	643 264,00	0,00	0,00	0,00	270 274,45	190 192,60	182 796,95	0,00	0,00	0,00	0,00	643 264,00
			2022WB	RENOUVELLEMENT NUISANCES LUMINEUSES	192 199,45	0,00	0,00	0,00	33 418,02	109 450,90	49 330,53	0,00	0,00	0,00	0,00	192 199,45
			2022WM	RENOUVELLEMENT CONSECUTIF A MAINTENANCE	249 054,77	0,00	0,00	0,00	80 296,51	122 926,07	45 832,19	0,00	0,00	0,00	0,00	249 054,77
			2022Y	DISSIMULATION	462 121,74	0,00	0,00	0,00	101 884,66	161 959,97	198 277,11	0,00	0,00	0,00	0,00	462 121,74
			2022Z	EXTENSION	281 774,05	0,00	0,00	0,00	110 823,94	73 449,87	97 500,24	0,00	0,00	0,00	0,00	281 774,05
			2022ML	PLAN D'AMENAGEMENT	25 038,18	0,00	0,00	0,00	12 490,73	9 384,07	3 163,38	0,00	0,00	0,00	0,00	25 038,18
			TOTAL		1 853 452,19	0,00	0,00	0,00	609 188,31	667 363,48	576 900,40	0,00	0,00	0,00	0,00	1 853 452,19

Rappel : Situation des AP/CP délibérée au Comité syndical du :

8 février 2024 (BP 2024)

Libellé AP	Type de Programme	Libellé programme	Montant de l'AP	ECHANCIER PREVISIONNEL DES CP												
				CP 2018	CP 2019	CP 2020	CP 2021	CP 2022	CP 2023	CP 2024	CP 2025	CP 2026	CP 2027	CP 2028	TOTAL	
ECLAIRAGE PUBLIC	TRAVAUX RESEAUX	2023	2023W	RENOUVELLEMENT	1 002 000,00	0,00	0,00	0,00	0,00	374 662,77	627 337,23	0,00	0,00	0,00	0,00	1 002 000,00
			2023WM	RENOUVELLEMENT CONSECUTIF A MAINTENANCE	203 000,00	0,00	0,00	0,00	0,00	134 551,35	66 055,36	2 393,29	0,00	0,00	0,00	203 000,00
			2023Y	DISSIMULATION	263 000,00	0,00	0,00	0,00	0,00	129 686,62	133 313,38	0,00	0,00	0,00	0,00	263 000,00
			2023Z	EXTENSION	68 000,00	0,00	0,00	0,00	0,00	63 181,17	4 818,83	0,00	0,00	0,00	0,00	68 000,00
			2023ML	PLAN D'AMENAGEMENT	0,00	0,00	0,00	0,00	0,00	0,00	0,00	0,00	0,00	0,00	0,00	0,00
			TOTAL		1 536 000,00	0,00	0,00	0,00	0,00	508 520,74	831 524,80	2 393,29	0,00	0,00	0,00	1 536 000,00

Situation des AP/CP après le vote du Comité syndical du :

11 juin 2024 (BS 2024)

Libellé AP	Type de Programme	Libellé programme	Montant de l'AP	ECHANCIER PREVISIONNEL DES CP												
				CP 2018	CP 2019	CP 2020	CP 2021	CP 2022	CP 2023	CP 2024	CP 2025	CP 2026	CP 2027	CP 2028	TOTAL	
ECLAIRAGE PUBLIC	TRAVAUX RESEAUX	2023	2023W	RENOUVELLEMENT	1 132 860,77	0,00	0,00	0,00	0,00	505 523,54	627 337,23	0,00	0,00	0,00	0,00	1 132 860,77
			2023WM	RENOUVELLEMENT CONSECUTIF A MAINTENANCE	203 000,00	0,00	0,00	0,00	0,00	134 551,35	66 055,36	2 393,29	0,00	0,00	0,00	203 000,00
			2023Y	DISSIMULATION	263 000,00	0,00	0,00	0,00	0,00	129 686,62	133 313,38	0,00	0,00	0,00	0,00	263 000,00
			2023Z	EXTENSION	68 000,00	0,00	0,00	0,00	0,00	63 181,17	4 818,83	0,00	0,00	0,00	0,00	68 000,00
			2023ML	PLAN D'AMENAGEMENT	0,00	0,00	0,00	0,00	0,00	0,00	0,00	0,00	0,00	0,00	0,00	0,00
			TOTAL		1 666 860,77	0,00	0,00	0,00	0,00	708 341,96	831 524,80	2 393,29	0,00	0,00	0,00	1 666 860,77

SIEIL - APCR - RECETTES

Rappel : Situation des AP/CP délibérée au Comité syndical du :

11 juin 2024 (BS 2024)

Libellé AP	Type de Programme	Libellé programme	Montant de l'AP	ECHEANCIER PREVISIONNEL DES CP													
				CP 2018	CP 2019	CP 2020	CP 2021	CP 2022	CP 2023	CP 2024	CP 2025	CP 2026	CP 2027	CP 2028	TOTAL		
ECLAIRAGE PUBLIC	TRAVAUX RESEAUX	2024	2024W	RENOUVELLEMENT	1 005 000,00	0,00	0,00	0,00	0,00	0,00	0,00	150 000,00	600 000,00	255 000,00	0,00	0,00	1 005 000,00
			2024WB	RENOUVELLEMENT NUISANCES LUMINEUSES	299 000,00	0,00	0,00	0,00	0,00	0,00	45 000,00	180 000,00	74 000,00	0,00	0,00	299 000,00	
			2024WC	RENOUVELLEMENT EP CHINON	600 000,00	0,00	0,00	0,00	0,00	0,00	100 000,00	200 000,00	200 000,00	100 000,00	0,00	0,00	600 000,00
			2024WM	RENOUVELLEMENT CONSECUTIF A MAINTENANCE	235 000,00	0,00	0,00	0,00	0,00	0,00	35 000,00	140 000,00	60 000,00	0,00	0,00	235 000,00	
			2024Y	DISSIMULATION	222 000,00	0,00	0,00	0,00	0,00	0,00	30 000,00	135 000,00	57 000,00	0,00	0,00	222 000,00	
			2024Z	EXTENSION	180 000,00	0,00	0,00	0,00	0,00	0,00	25 000,00	110 000,00	45 000,00	0,00	0,00	180 000,00	
			2024ML	PLAN D'AMENAGEMENT	12 000,00	0,00	0,00	0,00	0,00	0,00	2 000,00	7 000,00	3 000,00	0,00	0,00	12 000,00	
			<b>TOTAL</b>			<b>2 553 000,00</b>	<b>0,00</b>	<b>0,00</b>	<b>0,00</b>	<b>0,00</b>	<b>0,00</b>	<b>0,00</b>	<b>387 000,00</b>	<b>1 372 000,00</b>	<b>694 000,00</b>	<b>100 000,00</b>	<b>0,00</b>
												<b>2 553 000,00</b>					

Situation des AP/CP après le vote du Comité syndical du :

11 juin 2024 (BS 2024)

Libellé AP	Type de Programme	Libellé programme	Montant de l'AP	ECHEANCIER PREVISIONNEL DES CP														
				CP 2018	CP 2019	CP 2020	CP 2021	CP 2022	CP 2023	CP 2024	CP 2025	CP 2026	CP 2027	CP 2028	TOTAL			
ECLAIRAGE PUBLIC	TRAVAUX RESEAUX	2024	2024W	RENOUVELLEMENT	1 005 000,00	0,00	0,00	0,00	0,00	0,00	0,00	150 000,00	600 000,00	255 000,00	0,00	0,00	1 005 000,00	
			2024WB	RENOUVELLEMENT NUISANCES LUMINEUSES	299 000,00	0,00	0,00	0,00	0,00	0,00	0,00	45 000,00	180 000,00	74 000,00	0,00	0,00	299 000,00	
			2024WC	RENOUVELLEMENT EP CHINON	600 000,00	0,00	0,00	0,00	0,00	0,00	0,00	100 000,00	200 000,00	200 000,00	100 000,00	0,00	0,00	600 000,00
			2024WM	RENOUVELLEMENT CONSECUTIF A MAINTENANCE	235 000,00	0,00	0,00	0,00	0,00	0,00	0,00	35 000,00	140 000,00	60 000,00	0,00	0,00	235 000,00	
			2024Y	DISSIMULATION	222 000,00	0,00	0,00	0,00	0,00	0,00	0,00	30 000,00	135 000,00	57 000,00	0,00	0,00	222 000,00	
			2024Z	EXTENSION	180 000,00	0,00	0,00	0,00	0,00	0,00	0,00	25 000,00	110 000,00	45 000,00	0,00	0,00	180 000,00	
			2024ML	PLAN D'AMENAGEMENT	12 000,00	0,00	0,00	0,00	0,00	0,00	0,00	2 000,00	7 000,00	3 000,00	0,00	0,00	12 000,00	
			<b>TOTAL</b>			<b>2 553 000,00</b>	<b>0,00</b>	<b>0,00</b>	<b>0,00</b>	<b>0,00</b>	<b>0,00</b>	<b>0,00</b>	<b>387 000,00</b>	<b>1 372 000,00</b>	<b>694 000,00</b>	<b>100 000,00</b>	<b>0,00</b>	<b>0,00</b>
												<b>2 553 000,00</b>						

Annexe 12

**CLOTURE DES AUTORISATIONS DE PROGRAMME EXECUTEES EN TOTALITE  
(montants en Euros)**

ELECTRICITE - TRAVAUX - 2019						
	Montant AP	CP 2019	CP 2020	CP 2021	CP 2022	CP 2023
Dépenses	19 220 136,85	5 264 403,88	8 832 582,52	4 468 316,13	565 628,65	89 205,67
Recettes	9 843 224,08	2 221 440,81	1 934 000,73	1 082 194,92	263 571,33	4 342 016,29
Reste à charge SIEIL	9 376 912,77					

ELECTRICITE - FONDS DE CONCOURS - 2019						
	Montant AP	CP 2019	CP 2020	CP 2021	CP 2022	CP 2023
Dépenses	241 533,30	106 468,50	79 025,85	40 196,46	15 198,51	643,98
Recettes	0,00	0,00	0,00	0,00	0,00	0,00
Reste à charge SIEIL	241 533,30					

ELECTRICITE - FONDS DE CONCOURS - 2020					
	Montant AP	CP 2020	CP 2021	CP 2022	CP 2023
Dépenses	226 417,33	67 266,96	35 088,96	61 653,68	62 407,73
Recettes	0,00	0,00	0,00	0,00	0,00
Reste à charge SIEIL	226 417,33				

ECLAIRAGE PUBLIC- TRAVAUX - 2018							
	Montant AP	CP2018	CP2019	CP2020	CP2021	CP2022	CP2023
Dépenses	4 798 226,63	1 242 748,79	2 241 381,12	1 139 700,90	174 395,82	0,00	0,00
Recettes	1 653 884,90	346 368,02	838 573,96	320 979,13	99 890,95	14 155,39	33 917,45
Reste à charge SIEIL	3 144 341,73						

ECLAIRAGE PUBLIC - TRAVAUX - 2019						
	Montant AP	CP 2019	CP 2020	CP 2021	CP 2022	CP 2023
Dépenses	4 230 160,01	1 246 482,03	2 000 649,62	872 954,57	47 483,24	62 590,55
Recettes	1 645 433,45	636 445,69	650 536,17	256 315,11	55 280,01	46 856,47
Reste à charge SIEIL	2 584 726,56					

ECLAIRAGE PUBLIC - TRAVAUX - 2020					
	Montant AP	CP 2020	CP 2021	CP 2022	CP 2023
Dépenses	3 755 006,60	652 662,75	2 191 297,11	722 176,07	188 870,67
Recettes	1 623 665,34	396 018,59	831 865,95	241 152,38	154 628,42
Reste à charge SIEIL	2 131 341,26				

**ECLAIRAGE PUBLIC- FONDS DE CONCOURS - 2018**

	Montant AP	CP2018	CP2019	CP2020	CP2021	CP2022	CP2023
Dépenses	779 660,96	87 176,07	545 575,47	75 401,87	28 040,47	0,00	43 467,08
Recettes	0,00	0,00	0,00	0,00	0,00	0,00	0,00
Reste à charge SIEIL	779 660,96						

**ECLAIRAGE PUBLIC - FONDS DE CONCOURS - 2019**

	Montant AP	CP 2019	CP 2020	CP 2021	CP 2022	CP 2023
Dépenses	461 818,11	13 370,50	190 279,27	21 225,96	77 309,46	159 632,92
Recettes	0,00	0,00	0,00	0,00	0,00	0,00
Reste à charge SIEIL	461 818,11					

**ECLAIRAGE PUBLIC - TRAVAUX - 2020**

	Montant AP	CP 2020	CP 2021	CP 2022	CP 2023
Dépenses	325 178,76	29 533,31	146 697,21	46 424,66	102 523,58
Recettes	0,00	0,00	0,00	0,00	0,00
Reste à charge SIEIL	325 178,76				



# **FINANCES**

## **COMITÉ SYNDICAL**

### **DU 11 JUIN 2024**

#### **BUDGET SUPPLÉMENTAIRE 2024**

#### **DU BUDGET PRINCIPAL**

SYNDICAT ENERGIE INDRE-ET-LOIRE - BUDGET PRINCIPAL - BS - 2024

**REPUBLIQUE FRANÇAISE**

**Commune + 3500 habitants : SYNDICAT ENERGIE INDRE-ET-LOIRE (1)**

AGREGE AU BUDGET PRINCIPAL DE (2)

Numéro SIRET : 20007654500017

POSTE COMPTABLE : PAIERIE DEPARTEMENTALE 37

**M. 57**

**Budget supplémentaire (3)**

**Voté par nature**

BUDGET : BUDGET PRINCIPAL (4)

ANNEE 2024

(1) Indiquer soit le nom de la collectivité, soit le libellé de l'établissement, soit le nom du syndicat mixte relevant de l'article L. 5721-2 du CGCT.

(2) A compléter s'il s'agit d'un budget annexe.

(3) Préciser s'il s'agit du budget supplémentaire ou d'une décision modificative.

(4) Indiquer le budget concerné : budget principal ou libellé du budget annexe.

## Annexe 13

### SYNDICAT ENERGIE INDRE-ET-LOIRE - BUDGET PRINCIPAL - BS - 2024

## Sommaire

### I - Informations générales

A - Informations statistiques, fiscales et financières	4
B - Modalités de vote du budget	5
C1 - Exécution du budget de l'exercice précédent - Résultats	6
C2 - Exécution du budget de l'exercice précédent - RAR Dépenses	7
C3 - Exécution du budget de l'exercice précédent - RAR Recettes	8

### II - Présentation générale du budget

A - Vue d'ensemble - Vote et reports	9
B1 - Présentation des AP votées	10
B2 - Présentation des AE votées	11
C1 - Equilibre financier du budget - Investissement	12
C2 - Equilibre financier du budget - Fonctionnement	15
D1 - Balance générale - Dépenses	17
D2 - Balance générale - Recettes	19

### III - Vote du budget

A - Section d'investissement - Vue d'ensemble	21
A1 - Section d'investissement - Dépenses - Détail par article	25
A2.1 - Section d'investissement - Dépenses - Vue d'ensemble des opérations d'équipement	29
A2.2 - Section d'investissement - Dépenses - Détail des opérations d'équipement gérées en AP	30
A2.3 - Section d'investissement - Dépenses - Détail des opérations d'équipement gérées hors AP	31
A3 - Section d'investissement - Recettes - Détail par article	32
B - Section de fonctionnement - Vue d'ensemble	34
B1 - Section de fonctionnement - Dépenses - Détail par article	37
B2 - Section de fonctionnement - Recettes - Détail par article	41

### IV - Annexes

#### A - Présentation croisée

A1 - Section d'investissement - Vue d'ensemble	43
A1.01 - Opérations non ventilables	45
A1.900 - Fonction 0 - Services généraux	46
A1.900-5 - Fonction 0-5 - Gestion des fonds européens	Sans Objet
A1.901 - Fonction 1 - Sécurité	Sans Objet
A1.902 - Fonction 2 - Enseignement, formation professionnelle et apprentissage	Sans Objet
A1.903 - Fonction 3 - Culture, vie sociale, jeunesse, sports et loisirs	Sans Objet
A1.904 - Fonction 4 - Santé et action sociale (hors RSA)	Sans Objet
A1.904-4 - Fonction 4-4 - RSA	Sans Objet
A1.905 - Fonction 5 - Aménagement des territoires et habitat	49
A1.906 - Fonction 6 - Action économique	Sans Objet
A1.907 - Fonction 7 - Environnement	52
A1.908 - Fonction 8 - Transports	Sans Objet
A2 - Section de fonctionnement - Vue d'ensemble	55
A2.01 - Opérations non ventilables	57
A2.930 - Fonction 0 - Services généraux	58
A2.930-5 - Fonction 0-5 - Gestion des fonds européens	Sans Objet
A2.931 - Fonction 1 - Sécurité	Sans Objet
A2.932 - Fonction 2 - Enseignement, formation professionnelle et apprentissage	Sans Objet
A2.933 - Fonction 3 - Culture, vie sociale, jeunesse, sports et loisirs	Sans Objet
A2.934 - Fonction 4 - Santé et action sociale (hors APA et RSA/Régularisation de RMI)	Sans Objet
A2.934-3 - Fonction 4-3 - APA	Sans Objet
A2.934-4 - Fonction 4-4 - RSA/Régularisation de RMI	Sans Objet
A2.935 - Fonction 5 - Aménagement des territoires et habitat	64
A2.936 - Fonction 6 - Action économique	Sans Objet
A2.937 - Fonction 7 - Environnement	67
A2.938 - Fonction 8 - Transports	Sans Objet

#### B - Annexes patrimoniales

B1.1 - Etat de la dette - Détail des crédits de trésorerie	70
B1.2 - Etat de la dette - Répartition par nature de dette	71
B1.3 - Etat de la dette - Répartition par structure de taux	75
B1.4 - Etat de la dette - Typologie de la répartition de l'encours	76
B1.5 - Etat de la dette - Détail des opérations de couverture	Sans Objet

**SYNDICAT ENERGIE INDRE-ET-LOIRE - BUDGET PRINCIPAL - BS - 2024**

B1.6 - Etat de la dette - Dette pour financer l'emprunt d'un autre organisme	Sans Objet
B1.7 - Etat de la dette - Autres dettes	Sans Objet
<b>B2 - Méthodes utilisées pour les amortissements</b>	77
B3.1 - Etat des provisions constituées	Sans Objet
B3.2 - Etalement des provisions	Sans Objet
B4 - Etat des charges transférées	Sans Objet
<b>B5 - Détail des chapitres d'opérations pour comptes de tiers</b>	78
B6 - Prêts	Sans Objet
B7.1 - Etat synthétique des engagements donnés	83
B7.2 - Etat synthétique des engagements reçus	84
B7.3 - Etat des emprunts garantis	Sans Objet
B7.4 - Calcul du ratio d'endettement relatif aux emprunts garantis	Sans Objet
B7.5 - Etat des contrats de crédit-bail	Sans Objet
B7.6 - Etat des marchés de partenariat	Sans Objet
B7.7 - Etat des recettes grevées d'affectation spéciale	Sans Objet
B7.8 - Autres engagements donnés	85
B7.9 - Autres engagements reçus	89
<b>B8 - Subventions versées</b>	93
<b>B9 - Etat du personnel</b>	94
<b>B10 - Liste des organismes dans lesquels la collectivité a pris un engagement financier</b>	98
B11.1 - Liste des organismes de regroupement	Sans Objet
B11.2 - Liste des établissements publics créés	99
B11.3 - Liste des services individualisés dans un budget annexe	100
<b>C - Annexes budgétaires</b>	
C1.1 - Equilibre budgétaire	101
C1.2 - Equilibre budgétaire - Dépenses	102
C1.3 - Equilibre budgétaire - Recettes	Sans Objet
<b>D - Autres éléments d'information</b>	
D1 - Liste des services assujettis à la TVA et non érigés en budget annexe	103
D2.1 - Services ferroviaires régionaux des voyageurs - Volet 1 : Budget	Sans Objet
D2.2 - Services ferroviaires régionaux des voyageurs - Volet 2 : Compte d'exploitation	Sans Objet
D3 - Décisions en matière de taux	Sans Objet
D4.1 - Etats de la répartition de la TEOM - Investissement	Sans Objet
D4.2 - Etats de la répartition de la TEOM - Fonctionnement	Sans Objet
D5.1 - Etats des dépenses et recettes des services d'eau et d'assainissement - Fonctionnement (2)	Sans Objet
D5.2 - Etats des dépenses et recettes des services d'eau et d'assainissement - Investissement (2)	Sans Objet
<b>V - Arrêté et signatures</b>	
A - Arrêté et signatures	104

Préciser, pour chaque annexe, si l'état est joint ou sans objet.

Dans l'ensemble des tableaux, les cases grisées ne doivent pas être remplies.

Conformément à l'instruction budgétaire et comptable, il convient de mentionner que :

dans la présentation croisée, la rubrique fonctionnelle 01 – Opérations non ventilables comprend les impôts et taxes non affectés, les dotations et participations, la dette et les opérations financières, les opérations patrimoniales en investissement, les frais de fonctionnement des groupes d'élus en fonctionnement ; les opérations d'ordre doivent figurer en italique.

(1) A utiliser également par les collectivités de moins de 3500 habitants qui mobiliseraient des AP-AE régies par l'article L.5217-10-7 du CGCT après avoir adopté un règlement budgétaire et financier conformément à l'article L. 5217-10-9. Si la collectivité opte pour ce régime, la collectivité ne renseigne pas les annexes C2.1 et C2.2 de la partie IV « Annexes ». Les projets de dotations d'AP-AE inscrits sur les annexes B1 et B2 de la partie II apparaissent alors dans les états de la partie III « Vote du budget », sinon les montants dans les champs AP-AE sont par convention de 0.

(2) Cet état ne peut être produit que par les communes dont la population est inférieure à 500 habitants et qui gèrent les services de distribution de l'eau potable et d'assainissement sous forme de régie simple sans budget annexe (art. L. 2221-11 du CGCT)

## Annexe 13

### SYNDICAT ENERGIE INDRE-ET-LOIRE - BUDGET PRINCIPAL - BS - 2024

<b>I – INFORMATIONS GENERALES</b>	<b>I</b>
<b>INFORMATIONS STATISTIQUES, FISCALES ET FINANCIERES</b>	<b>A</b>

Informations statistiques	
	Valeurs
Population totale	474502

Informations fiscales (N-2)	
	Collectivité
Indicateur de ressources fiscales ou potentiel fiscal par habitant (1)	0.00

Informations financières – ratios		Valeurs
1	Dépenses réelles de fonctionnement / population	0.00
2	Recettes réelles de fonctionnement / population	0.00
3	Dépenses d'équipement brut / population	0.00
4	Encours de dette / population (2) (3)	0.00
5	DGF / population	0.00
6	Dépenses de personnel / dépenses réelles de fonctionnement (4)	0.00
7	Dépenses réelles de fonctionnement et remboursement annuel de la dette en capital / recettes réelles de fonctionnement (4)	0.00
8	Dépenses d'équipement brut / recettes réelles de fonctionnement	0.00
9	Encours de la dette / recettes réelles de fonctionnement (2) (3) (4)	0.00
10	Epargne brute / recettes réelles de fonctionnement (2) (4)	0.00

(1) A renseigner selon les dispositions législatives et réglementaires applicables à la collectivité. Informations comprises dans la fiche de répartition de la DGF de l'exercice N-1, établie sur la base des informations N-2 (transmise par les services préfectoraux).

(2) Les ratios s'appuyant sur l'encours de la dette se calculent à partir du montant de la dette au 1<sup>er</sup> janvier N.

(3) L'encours de dette doit comprendre les avances remboursables consenties au titre de l'article 25 de la loi n° 2020-935 du 30 juillet 2020 de finances rectificative pour 2020, portant attribution des avances remboursables sur les recettes fiscales prévues aux articles 1594 A et 1595 du code général des impôts

(4) Pour les syndicats mixtes, seules ces données sont à renseigner.

SYNDICAT ENERGIE INDRE-ET-LOIRE - BUDGET PRINCIPAL - BS - 2024

<b>I – INFORMATIONS GENERALES</b>	<b>I</b>
<b>MODALITES DE VOTE DU BUDGET</b>	<b>B</b>

I – L'assemblée délibérante vote le présent budget :

- au niveau du chapitre (1) pour la section d'investissement ;
- au niveau du chapitre (1) pour la section de fonctionnement ;
- sans (2) vote formel sur les chapitres « opérations d'équipement » ;
- sans (2) vote formel sur chacun des chapitres.

La liste des articles spécialisés sur lesquels l'ordonnateur ne peut procéder à des virements d'article à article est la suivante :

II – En l'absence de mention au paragraphe I ci-dessus, le budget est réputé voté par chapitre, sans vote formel sur chacun des chapitres, en fonctionnement et en investissement sans vote formel pour les chapitres « opération d'équipement ».

III – Conformément à l'article L. 5217-10-6 du CGCT, l'assemblée délibérante autorise le président à opérer des virements de crédits de paiement de chapitre à chapitre, à l'exclusion des crédits relatifs aux dépenses de personnel, dans les limites suivantes (3) :

- Fonctionnement : 7,5%
- Investissement : 7,5%

IV – En l'absence de mention au paragraphe III ci-dessus, le président est réputé ne pas avoir reçu l'autorisation de l'assemblée délibérante de pratiquer des virements de crédits de paiement de chapitre à chapitre.

V – Les provisions sont semi-budgétaires (4).

VI – La comparaison s'effectue par rapport au budget de l'exercice (5).

VII – Le présent budget a été voté avec reprise des résultats de l'exercice N-1 après le vote du compte administratif (6).

(1) A compléter par « du chapitre » ou « de l'article ».

(2) Indiquer « avec » ou « sans ».

(3) Au maximum dans la limite de 7,5% des dépenses réelles de chaque section.

(4) A compléter par un seul des deux choix suivants :

- semi budgétaire ;
- budgétaire par délibération N°... du ...

(5) Budget de l'exercice = budget primitif + budget supplémentaire + décision modificative avec retranscription des virements de crédits, s'il y a lieu.

(6) A compléter par un seul des trois choix suivants :

- sans reprise des résultats de l'exercice N-1 ;
- avec reprise des résultats de l'exercice N-1 après le vote du compte administratif ;
- avec reprise anticipée des résultats de l'exercice N-1.

Annexe 13

SYNDICAT ENERGIE INDRE-ET-LOIRE - BUDGET PRINCIPAL - BS - 2024

<b>I – INFORMATIONS GENERALES</b>	<b>I</b>
<b>EXECUTION DU BUDGET DE L'EXERCICE PRECEDENT – RESULTATS (1)</b>	<b>C1</b>

RESULTAT DE L'EXERCICE N-1					
	Dépenses	Recettes	Solde d'exécution ou résultat reporté		Résultat ou solde (A) (2)
<b>TOTAL DU BUDGET</b>	47 016 518,62	49 318 765,40	2 950 189,84	A1	5 252 436,62
<b>Investissement</b>	29 935 357,65	26 198 518,59	-2 247 129,82	(3) A2	-5 983 968,88
<b>Fonctionnement</b>	17 081 160,97	23 120 246,81	5 197 319,66	(4) A3	11 236 405,50

RESTES A REALISER N-1						
	Dépenses		Recettes		Solde (B)	
<b>TOTAL des RAR</b>	I + II	1 552 997,73	III + IV	660 730,25	B1	-892 267,48
<b>Investissement</b>	I	1 552 997,73	III	660 730,25	B2	-892 267,48
<b>Fonctionnement</b>	II	0,00	IV	0,00	B3	0,00

RESULTAT CUMULE = (A) + (B) (5)		
<b>TOTAL</b>	<b>A1 + B1</b>	4 360 169,14
<b>Investissement</b>	<b>A2 + B2</b>	-6 876 236,36
<b>Fonctionnement</b>	<b>A3 + B3</b>	11 236 405,50

(1) État à compléter uniquement en cas de reprise des résultats de l'exercice N-1 après le vote du compte administratif ou en cas de reprise anticipée des résultats de l'exercice N-1.

(2) Indiquer le signe – si dépenses > recettes, et + si recettes > dépenses.

(3) Solde d'exécution de N-2 reporté sur la ligne budgétaire 001 du compte administratif N-1. Indiquer le signe – si dépenses > recettes, et + si recettes > dépenses.

(4) Résultat de fonctionnement reporté sur la ligne budgétaire 002 du compte administratif N-1. Indiquer le signe – si déficitaire, et + si excédentaire.

(5) Indiquer le signe – si déficit et + si excédent.

SYNDICAT ENERGIE INDRE-ET-LOIRE - BUDGET PRINCIPAL - BS - 2024

<b>I – INFORMATIONS GENERALES</b>	<b>I</b>
<b>EXECUTION DU BUDGET DE L'EXERCICE PRECEDENT – RAR DEPENSES</b>	<b>C2</b>

**DETAIL DES RESTES A REALISER N-1 EN DEPENSES (1)**

Chap. / art. (2)	Libellé	Dépenses engagées non mandatées
<b>SECTION D'INVESTISSEMENT – TOTAL</b>		(I) <b>1 552 997,73</b>
018	RSA	0,00
10	Dotations, fonds divers et réserves	0,00
13	Subventions d'investissement (3)	0,00
16	Emprunts et dettes assimilées	0,00
18	Cpte de liaison : affectation (BA,régie)	0,00
20	Immobilisations incorporelles (sauf le 204) (3)	241 287,14
204	Subventions d'équipement versées (3) (5)	984 664,48
21	Immobilisations corporelles (3)	17 386,00
22	Immobilisations reçues en affectation (3)	0,00
23	Immobilisations en cours (sauf 2324) (3)	167 750,11
26	Participations et créances rattachées	0,00
27	Autres immobilisations financières (3)	141 910,00
45	Chapitres d'opérations pour compte de tiers	0,00
<b>SECTION DE FONCTIONNEMENT – TOTAL</b>		(II) <b>0,00</b>
011	Charges à caractère général (4)	0,00
012	Charges de personnel et frais assimilés (4)	0,00
014	Atténuations de produits	0,00
016	APA	0,00
017	RSA / Régularisations de RMI	0,00
65	Autres charges de gestion courante (4)	0,00
6586	Frais fonctionnement des groupes d'élus	0,00
66	Charges financières	0,00
67	Charges spécifiques (4)	0,00

(1) Il s'agit des restes à réaliser établis conformément à la comptabilité d'engagement annuelle. A servir uniquement en cas de reprise des résultats de l'exercice précédent, soit après le vote du compte administratif, soit en cas de reprise anticipée des résultats.

Les restes à réaliser de la section de fonctionnement correspondent : en dépenses, aux dépenses engagées non mandatées et non rattachées telles qu'elles ressortissent de la comptabilité des engagements ; et en recettes, aux recettes certaines n'ayant pas donné lieu à l'émission d'un titre et non rattachées.

Les restes à réaliser de la section d'investissement correspondent : en dépenses, aux dépenses engagées non mandatées au 31/12 de l'exercice précédent telles qu'elles ressortissent de la comptabilité des engagements ; et en recettes, aux recettes certaines n'ayant pas donné lieu à l'émission d'un titre au 31/12 de l'exercice précédent.

(2) Suivant le niveau de vote retenu par l'assemblée délibérante.

(3) Hors dépenses imputées au chapitre 018.

(4) Hors dépenses imputées aux chapitres 016 et 017.

(5) Le chapitre 204 « Subventions d'équipement versées » est un chapitre globalisé regroupant les comptes 204 et 2324.



Annexe 13

SYNDICAT ENERGIE INDRE-ET-LOIRE - BUDGET PRINCIPAL - BS - 2024

<b>I – INFORMATIONS GENERALES</b>	<b>I</b>
<b>EXECUTION DU BUDGET DE L'EXERCICE PRECEDENT – RAR RECETTES</b>	<b>C3</b>

**DETAIL DES RESTES A REALISER N-1 EN RECETTES (1)**

Chap. / art. (2)	Libellé	Titres restant à émettre
<b>SECTION D'INVESTISSEMENT – TOTAL</b>		(III) <b>660 730,25</b>
018	RSA	0,00
024	Produits des cessions d'immobilisations	0,00
10	Dotations, fonds divers et réserves	0,00
13	Subventions d'investissement (reçues) (3)	0,00
16	Emprunts et dettes assimilées	0,00
18	Cpte de liaison : affectation (BA,régie)	0,00
20	Immobilisations incorporelles (sauf 204) (3)	0,00
204	Subventions d'équipement versées (3) (5)	0,00
21	Immobilisations corporelles (3)	0,00
22	Immobilisations reçues en affectation (3)	0,00
23	Immobilisations en cours (sauf 2324) (3)	0,00
26	Participations et créances rattachées	0,00
27	Autres immobilisations financières (3)	660 730,25
45	Chapitres d'opérations pour compte de tiers	0,00
<b>SECTION DE FONCTIONNEMENT – TOTAL</b>		(IV) <b>0,00</b>
70	Prod. services, domaine, ventes diverses	0,00
73	Impôts et taxes	0,00
731	Fiscalité locale	0,00
74	Dotations et participations (4)	0,00
75	Autres produits de gestion courante (4)	0,00
013	Atténuations de charges (4)	0,00
016	APA	0,00
017	RSA / Régularisations de RMI	0,00
76	Produits financiers	0,00
77	Produits spécifiques (4)	0,00

(1) Il s'agit des restes à réaliser établis conformément à la comptabilité d'engagement annuelle. A servir uniquement en cas de reprise des résultats de l'exercice précédent, soit après le vote du compte administratif, soit en cas de reprise anticipée des résultats.

Les restes à réaliser de la section de fonctionnement correspondent : en dépenses, aux dépenses engagées non mandatées et non rattachées telles qu'elles ressortissent de la comptabilité des engagements ; et en recettes, aux recettes certaines n'ayant pas donné lieu à l'émission d'un titre et non rattachées.

Les restes à réaliser de la section d'investissement correspondent : en dépenses, aux dépenses engagées non mandatées au 31/12 de l'exercice précédent telles qu'elles ressortissent de la comptabilité des engagements ; et en recettes, aux recettes certaines n'ayant pas donné lieu à l'émission d'un titre au 31/12 de l'exercice précédent.

(2) Suivant le niveau de vote retenu par l'assemblée délibérante.

(3) Hors recettes imputées au chapitre 018.

(4) Hors recettes imputées aux chapitres 016 et 017.

(5) Le chapitre 204 « Subventions d'équipement versées » est un chapitre globalisé regroupant les comptes 204 et 2324.

SYNDICAT ENERGIE INDRE-ET-LOIRE - BUDGET PRINCIPAL - BS - 2024

II – PRESENTATION GENERALE DU BUDGET		II	
VUE D'ENSEMBLE		A	
		DEPENSES	RECETTES
VOTE	Crédits d'investissement votés au titre du présent budget (y compris le compte 1068) (1)	4 208 938,40	11 674 697,80
+		+	+
REPORTS	Restes à réaliser de l'exercice précédent (RAR N-1) (2)	1 552 997,73	660 730,25
	001 Solde d'exécution de la section d'investissement reporté (2)	(si solde négatif) 6 573 491,92	(si solde positif) 0,00
=		=	=
Total de la section d'investissement (3)		12 335 428,05	12 335 428,05
		DEPENSES	RECETTES
VOTE	Crédits de fonctionnement votés au titre du présent budget (1)	3 474 103,37	100 000,00
+		+	+
REPORTS	Restes à réaliser de l'exercice précédent (RAR N-1) (2)	0,00	0,00
	002 Résultat de fonctionnement reporté (2)	(si déficit) 0,00	(si excédent) 3 374 103,37
=		=	=
Total de la section de fonctionnement (4)		3 474 103,37	3 474 103,37
TOTAL DU BUDGET (5)		15 809 531,42	15 809 531,42

(1) Au budget primitif, les crédits votés correspondent aux crédits votés lors de cette étape budgétaire. De même, pour les décisions modificatives et le budget supplémentaire, les crédits votés correspondent aux crédits votés lors de l'étape budgétaire sans sommation avec ceux antérieurement votés lors du même exercice.

(2) A servir uniquement à l'étape budgétaire de reprise des résultats de l'exercice précédent, soit après le vote du compte administratif, soit en cas de reprise anticipée des résultats.

Les restes à réaliser de la section de fonctionnement correspondent : en dépenses, aux dépenses engagées non mandatées et non rattachées telles qu'elles ressortissent de la comptabilité des engagements ; et en recettes, aux recettes certaines n'ayant pas donné lieu à l'émission d'un titre et non rattachées.

Les restes à réaliser de la section d'investissement correspondent : en dépenses, aux dépenses engagées non mandatées au 31/12 de l'exercice précédent telles qu'elles ressortissent de la comptabilité des engagements ; et en recettes, aux recettes certaines n'ayant pas donné lieu à l'émission d'un titre au 31/12 de l'exercice précédent.

(3) Total de la section d'investissement = RAR + solde d'exécution reporté + crédits d'investissement votés.

(4) Total de la section de fonctionnement = RAR + résultat reporté + crédits de fonctionnement votés.

(5) Total du budget = total de la section de fonctionnement + total de la section d'investissement.

Annexe 13

SYNDICAT ENERGIE INDRE-ET-LOIRE - BUDGET PRINCIPAL - BS - 2024

<b>II – PRESENTATION GENERALE DU BUDGET</b>	<b>II</b>
<b>PRESENTATION DES AP VOTEES</b>	<b>B1</b>

AUTORISATION DE PROGRAMME (1)		Chapitre(s)	Montant
Numéro	Libellé		
19ELECTFDC	19ELECTFDC ELECTRICITE - FONDS DE CONCOURS 2019	204	0,00
19ELECTVX	19ELECTVX ELECTRICITE - TRAVAUX 2019	21, 23	19 220 136,85
19EPFDC	19EPFDC ECLAIRAGE PUBLIC - FONDS DE CONCOURS 2019	204	0,00
19EPTVX	19EPTVX ECLAIRAGE PUBLIC - TRAVAUX 2019	23	0,00
20ELECTFDC	20ELECTFDC ELECTRICITE - FONDS DE CONCOURS 2020	204	0,00
20ELECTVX	20ELECTVX ELECTRICITE - TRAVAUX 2020	13, 21, 23	17 761 071,98
20EPFDC	20EPFDC ECLAIRAGE PUBLIC - FONDS DE CONCOURS 2020	204	0,00
20EPTVX	20EPTVX ECLAIRAGE PUBLIC - TRAVAUX 2020	23	3 755 006,60
21ELECTFDC	21ELECTFDC ELECTRICITE - FONDS DE CONCOURS 2021	204	0,00
21ELECTVX	21ELECTVX ELECTRICITE - TRAVAUX 2021	13, 21, 23	17 966 384,04
21EPTVX	21EPTVX ECLAIRAGE PUBLIC - TRAVAUX 2021	13, 23	0,00
22ELECTFDC	22ELECTFDC ELECTRICITE - FONDS DE CONCOURS 2022	204	0,00
22ELECTVX	22ELECTVX ELECTRICITE - TRAVAUX 2022	13, 21, 23	0,00
22EPTVX	22EPTVX ECLAIRAGE PUBLIC - TRAVAUX 2022	13, 23	0,00
23ELECTFDC	23ELECTFDC ELECTRICITE - FONDS DE CONCOURS 2023	204	0,00
23ELECTVX	23ELECTVX ELECTRICITE - TRAVAUX 2023	21, 23	0,00
23EPTVX	23EPTVX ECLAIRAGE PUBLIC - TRAVAUX 2023	23	0,00
24ELECTFDC	24ELECTFDC ELECTRICITE - FONDS DE CONCOURS 2024	204	0,00
24ELECTVX	24ELECTVX ELECTRICITE - TRAVAUX 2024	21, 23	0,00
24EPTVX	24EPTVX ECLAIRAGE PUBLIC - TRAVAUX 2024	23	0,00
METHY	METHY METHYCENTRE	204, 21	0,00
TI	TI TERRITOIRES INTELLIGENTS	20, 23	0,00
TRAM	TRAM DISSIMULATIONS DEUXIEME LIGNE TRAMWAY	20, 21	0,00
<b>TOTAL</b>			<b>58 702 599,47</b>

<b>« AP de dépenses imprévues » (2)</b>	020	0,00
---	-----	------

<b>TOTAL GENERAL</b>	<b>58 702 599,47</b>
----------------------	----------------------

(1) Il s'agit des AP nouvelles qui sont votées lors de la séance. Cela concerne des AP relatives à de nouvelles programmations pluriannuelles mais également des AP modifiant un stock d'AP existant.

(2) L'assemblée peut voter des AP de « dépenses imprévues ». Leur montant est limité à 2 % des dépenses réelles de la section correspondante. En fin d'exercice, ces AP sont automatiquement annulées si elles n'ont pas été engagées.

SYNDICAT ENERGIE INDRE-ET-LOIRE - BUDGET PRINCIPAL - BS - 2024

<b>II – PRESENTATION GENERALE DU BUDGET</b>	<b>II</b>
<b>EQUILIBRE FINANCIER DU BUDGET – SECTION D'INVESTISSEMENT</b>	<b>C1</b>

**DEPENSES D'INVESTISSEMENT**

Chap.	Libellé	Budget de l'exercice (1) I	Restes à réaliser N-1 (2) II	Propositions nouvelles	Vote de l'assemblée (3) III	TOTAL IV = I + II + III
018	RSA	0,00	0,00	0,00	0,00	0,00
20	Immobilisations incorporelles (sauf 204) (y compris opérations) (4)	1 326 000,00	241 287,14	132 712,86	132 712,86	1 700 000,00
204	Subventions d'équipement versées (y compris opérations) (4) (9)	1 095 133,74	984 664,48	20 201,78	20 201,78	2 100 000,00
21	Immobilisations corporelles (y compris opérations) (4)	18 476 965,22	17 386,00	305 648,78	305 648,78	18 800 000,00
22	Immobilisations reçues en affectation (y compris opérations) (4) (5)	0,00	0,00	0,00	0,00	0,00
23	Immobilisations en cours (sauf 2324) (y compris opérations) (4)	8 361 913,70	167 750,11	140 336,19	140 336,19	8 670 000,00
<b>Total des dépenses d'équipement</b>		<b>29 260 012,66</b>	<b>1 411 087,73</b>	<b>598 899,61</b>	<b>598 899,61</b>	<b>31 270 000,00</b>
10	Dotations, fonds divers et réserves	0,00	0,00	0,00	0,00	0,00
13	Subventions d'investissement (4)	250 000,00	0,00	125 000,60	125 000,60	325 000,60
16	Emprunts et dettes assimilées	600 000,00	0,00	0,00	0,00	600 000,00
18	Cpte de liaison : affectation (BA,régie) (6)	0,00	0,00	0,00	0,00	0,00
26	Participations et créances rattachées	50 000,00	0,00	0,00	0,00	50 000,00
27	Autres immobilisations financières (4)	656 152,31	141 910,00	18 038,19	18 038,19	816 100,50
<b>Total des dépenses financières</b>		<b>1 506 152,31</b>	<b>141 910,00</b>	<b>143 038,79</b>	<b>143 038,79</b>	<b>1 791 101,10</b>
45...	Chapitres d'opérations pour compte de tiers (7)	633 000,00	0,00	367 000,00	367 000,00	1 000 000,00
<b>Total des dépenses réelles d'investissement</b>		<b>31 399 164,97</b>	<b>1 552 997,73</b>	<b>1 108 938,40</b>	<b>1 108 938,40</b>	<b>34 061 101,10</b>

040	Opérations ordre transf. entre sections (8)	4 650 000,00		100 000,00	100 000,00	4 750 000,00
041	Opérations patrimoniales (8)	1 500 000,00		3 000 000,00	3 000 000,00	4 500 000,00
<b>Total des dépenses d'ordre d'investissement</b>		<b>6 150 000,00</b>		<b>3 100 000,00</b>	<b>3 100 000,00</b>	<b>9 250 000,00</b>

<b>TOTAL</b>	<b>37 549 164,97</b>	<b>1 552 997,73</b>	<b>4 208 938,40</b>	<b>4 208 938,40</b>	<b>43 311 101,10</b>
--------------	----------------------	---------------------	---------------------	---------------------	----------------------

+

<b>D 001 SOLDE D'EXECUTION NEGATIF REPORTE OU ANTICIPE</b>	<b>6 573 491,92</b>
--	---------------------

=

<b>TOTAL DES DEPENSES D'INVESTISSEMENT CUMULEES</b>	<b>49 884 593,02</b>
---	----------------------

(1) Voir état I-B pour le contenu du budget de l'exercice.

(2) La colonne RAR n'est à renseigner qu'en l'absence de reprise anticipée du résultat lors du vote du budget primitif.

(3) Il s'agit des nouveaux crédits votés lors de la présente délibération, hors RAR.

(4) Hors dépenses imputées au chapitre 018.

(5) En dépenses, le chapitre 22 retrace les travaux d'investissement réalisés sur les biens reçus en affectation. En recette, il retrace, le cas échéant, l'annulation de tels travaux effectués sur un exercice antérieur.

(6) A servir uniquement lorsque la collectivité effectue une dotation initiale en espèces au profit d'un service public non personnalisé qu'elle crée.

(7) Seul le total des opérations pour compte de tiers figure sur cet état (voir le détail en IV-B5).

(8) DF 023 = RI 021 ; DI 040 = RF 042 ; RI 040 = DF 042 ; DI 041 = RI 041.

(9) Le chapitre 204 « Subventions d'équipement versées » est un chapitre globalisé regroupant les comptes 204 et 2324.

Annexe 13

SYNDICAT ENERGIE INDRE-ET-LOIRE - BUDGET PRINCIPAL - BS - 2024

<b>II – PRESENTATION GENERALE DU BUDGET</b>	<b>II</b>
<b>EQUILIBRE FINANCIER DU BUDGET – SECTION D'INVESTISSEMENT</b>	<b>C1</b>

RECETTES D'INVESTISSEMENT

Chap.	Libellé	Budget de l'exercice (1) I	Restes à réaliser N-1 (2) II	Propositions nouvelles	Vote de l'assemblée (3) III	TOTAL IV = I + II + III
018	RSA	0,00	0,00	0,00	0,00	0,00
13	Subventions d'investissement (reçues) (sauf 138) (4)	18 356 164,97	0,00	688 835,03	688 835,03	19 045 000,00
16	Emprunts et dettes assimilées (5)	4 000 000,00	0,00	-3 000 000,00	-3 000 000,00	1 000 000,00
20	Immobilisations incorporelles (sauf 204) (4)	0,00	0,00	0,00	0,00	0,00
204	Subventions d'équipement versées (4) (13)	0,00	0,00	0,00	0,00	0,00
21	Immobilisations corporelles (4)	50 000,00	0,00	0,00	0,00	50 000,00
22	Immobilisations reçues en affectation (4) (6)	0,00	0,00	0,00	0,00	0,00
23	Immobilisations en cours (sauf 2324) (4)	0,00	0,00	0,00	0,00	0,00
<b>Total des recettes d'équipement</b>		<b>22 406 164,97</b>	<b>0,00</b>	<b>-2 311 164,97</b>	<b>-2 311 164,97</b>	<b>20 095 000,00</b>
10	Dotations, fonds divers et réserves (sauf 1068)	645 000,00	0,00	0,00	0,00	645 000,00
1068	Excédents de fonctionnement capitalisés (7)	0,00	0,00	7 465 759,40	7 465 759,40	7 465 759,40
138	Autres subventions invest. non transf. (4)	0,00	0,00	0,00	0,00	0,00
16	Emprunts et dettes assimilées	0,00	0,00	0,00	0,00	0,00
18	Cpte de liaison : affectation (BA,régie) (8)	0,00	0,00	0,00	0,00	0,00
26	Participations et créances rattachées	0,00	0,00	0,00	0,00	0,00
27	Autres immobilisations financières (4)	45 000,00	660 730,25	0,00	0,00	705 730,25
024	Produits des cessions d'immobilisations	0,00	0,00	0,00	0,00	0,00
<b>Total des recettes financières</b>		<b>690 000,00</b>	<b>660 730,25</b>	<b>7 465 759,40</b>	<b>7 465 759,40</b>	<b>8 816 489,65</b>
45...	Chapitres d'opérations pour le compte de tiers (9)	633 000,00	0,00	367 000,00	367 000,00	1 000 000,00
<b>Total des recettes réelles d'investissement</b>		<b>23 729 164,97</b>	<b>660 730,25</b>	<b>5 521 594,43</b>	<b>5 521 594,43</b>	<b>29 911 489,65</b>

021	Virement de la section de fonctionnement (10)	3 000 000,00		2 973 103,37	2 973 103,37	5 973 103,37
040	Opérations ordre transf. entre sections (10) (11)	9 320 000,00		180 000,00	180 000,00	9 500 000,00
041	Opérations patrimoniales (10)	1 500 000,00		3 000 000,00	3 000 000,00	4 500 000,00
<b>Total des recettes d'ordre d'investissement</b>		<b>13 820 000,00</b>		<b>6 153 103,37</b>	<b>6 153 103,37</b>	<b>19 973 103,37</b>

<b>TOTAL</b>	<b>37 549 164,97</b>	<b>660 730,25</b>	<b>11 674 697,80</b>	<b>11 674 697,80</b>	<b>49 884 593,02</b>
--------------	----------------------	-------------------	----------------------	----------------------	----------------------

<b>R 001 SOLDE D'EXECUTION POSITIF REPORTE OU ANTICIPE</b>	<b>0,00</b>
--	-------------

<b>TOTAL DES RECETTES D'INVESTISSEMENT CUMULEES</b>	<b>49 884 593,02</b>
---	----------------------

Pour information :

Il s'agit, pour un budget voté en équilibre, des ressources propres correspondant à l'excédent des recettes réelles de fonctionnement sur les dépenses réelles de fonctionnement. Il sert à financer le remboursement du capital de la dette et les nouveaux investissements de la collectivité.

<b>AUTOFINANCEMENT PREVISIONNEL DÉGAGÉ PAR LA SECTION DE FONCTIONNEMENT (12)</b>	<b>10 723 103,37</b>
--	----------------------

(1) Voir état I-B pour le contenu du budget de l'exercice.

(2) La colonne RAR n'est à renseigner qu'en l'absence de reprise anticipée du résultat lors du vote du budget primitif.

(3) Il s'agit des nouveaux crédits votés lors de la présente délibération, hors RAR.

(4) Hors recettes imputées au chapitre 018.

(5) Sauf 165, 166 et 16449.

(6) En dépenses, le chapitre 22 retrace les travaux d'investissement réalisés sur les biens reçus en affectation. En recette, il retrace, le cas échéant, l'annulation de tels travaux effectués sur un exercice antérieur.

(7) Le compte 1068 n'est pas un chapitre mais un article du chapitre 10.

(8) A servir uniquement lorsque la collectivité effectue une dotation initiale en espèces au profit d'un service public non personnalisé qu'elle crée.

(9) Seul le total des opérations pour compte de tiers figure sur cet état (voir le détail en IV-B5).

(10) DF 023 = RI 021 ; DI 040 = RF 042 ; RI 040 = DF 042 ; DI 041 = RI 041.

(11) Les comptes 15, 29, 39, 49 et 59 peuvent figurer dans le détail du chapitre si la collectivité a opté pour le régime des provisions budgétaires, conformément aux dispositions législatives et réglementaires applicables.

(12) Solde de l'opération DF 023 + DF 042 – RF 042 ou solde de l'opération RI 021 + RI 040 – DI 040.

SYNDICAT ENERGIE INDRE-ET-LOIRE - BUDGET PRINCIPAL - BS - 2024

<b>II – PRESENTATION GENERALE DU BUDGET</b>	<b>II</b>
<b>EQUILIBRE FINANCIER – SECTION DE FONCTIONNEMENT</b>	<b>C2</b>

**DEPENSES DE FONCTIONNEMENT**

Chap.	Libellé	Budget de l'exercice (1) I	Restes à réaliser N-1 (2) II	Propositions nouvelles	Vote de l'assemblée (3) III	TOTAL IV = I + II + III
011	Charges à caractère général (4)	4 100 000,00	0,00	66 000,00	66 000,00	4 166 000,00
012	Charges de personnel et frais assimilés (4)	2 815 000,00	0,00	100 000,00	100 000,00	2 915 000,00
014	Atténuations de produits	1 460 000,00	0,00	40 000,00	40 000,00	1 500 000,00
016	APA	0,00	0,00	0,00	0,00	0,00
017	RSA / Régularisations de RMI	0,00	0,00	0,00	0,00	0,00
65	Autres charges de gestion courante (sauf 6586) (4)	813 000,00	0,00	115 000,00	115 000,00	928 000,00
6586	Frais fonctionnement des groupes d'élus	0,00	0,00	0,00	0,00	0,00
<b>Total des dépenses de gestion courante</b>		<b>9 188 000,00</b>	<b>0,00</b>	<b>321 000,00</b>	<b>321 000,00</b>	<b>9 509 000,00</b>
66	Charges financières	225 000,00	0,00	0,00	0,00	225 000,00
67	Charges spécifiques (4)	150 000,00	0,00	0,00	0,00	150 000,00
68	Dotations aux provisions, dépréciations (semi-budgétaires) (4)	10 000,00		0,00	0,00	10 000,00
<b>Total des dépenses réelles de fonctionnement</b>		<b>9 573 000,00</b>	<b>0,00</b>	<b>321 000,00</b>	<b>321 000,00</b>	<b>9 894 000,00</b>

023	Virement à la section d'investissement (5)	3 000 000,00		2 973 103,37	2 973 103,37	5 973 103,37
042	Opérations ordre transf. entre sections (5) (6)	9 320 000,00		180 000,00	180 000,00	9 500 000,00
043	Opérations ordre intérieur de la section (5)	0,00		0,00	0,00	0,00
<b>Total des dépenses d'ordre de fonctionnement</b>		<b>12 320 000,00</b>		<b>3 153 103,37</b>	<b>3 153 103,37</b>	<b>15 473 103,37</b>

<b>TOTAL</b>	<b>21 893 000,00</b>	<b>0,00</b>	<b>3 474 103,37</b>	<b>3 474 103,37</b>	<b>25 367 103,37</b>
--------------	----------------------	-------------	---------------------	---------------------	----------------------

+					
<b>D 002 RESULTAT REPORTE OU ANTICIPE</b>					<b>0,00</b>

=					
<b>TOTAL DES DEPENSES DE FONCTIONNEMENT CUMULEES</b>					<b>25 367 103,37</b>

(1) Voir état I-B pour la comparaison par rapport au budget de l'exercice.

(2) La colonne RAR n'est à renseigner qu'en l'absence de reprise anticipée du résultat lors du vote du budget primitif.

(3) Il s'agit des nouveaux crédits votés lors de la présente délibération, hors RAR.

(4) Hors dépenses imputées aux chapitres 016 et 017.

(5) DF 023 = RI 021 ; DI 040 = RF 042 ; RI 040 = DF 042 ; DF 043 = RF 043.

(6) Les comptes 68 peuvent figurer dans le détail du chapitre si la collectivité a opté pour le régime des provisions budgétaires, conformément aux dispositions législatives et réglementaires applicables.

Annexe 13

SYNDICAT ENERGIE INDRE-ET-LOIRE - BUDGET PRINCIPAL - BS - 2024

<b>II – PRESENTATION GENERALE DU BUDGET</b>	<b>II</b>
<b>EQUILIBRE FINANCIER – SECTION DE FONCTIONNEMENT</b>	<b>C2</b>

**RECETTES DE FONCTIONNEMENT**

Chap.	Libellé	Budget de	Restes à réaliser	Propositions	Vote de	TOTAL
		l'exercice (1)	N-1 (2)		l'assemblée (3)	
		I	II		III	IV = I + II + III
013	Atténuations de charges (4)	50 000,00	0,00	0,00	0,00	50 000,00
016	APA	0,00	0,00	0,00	0,00	0,00
017	RSA / Régularisations de RMI	0,00	0,00	0,00	0,00	0,00
70	Prod. services, domaine, ventes diverses	293 000,00	0,00	0,00	0,00	293 000,00
73	Impôts et taxes (sauf 731)	0,00	0,00	0,00	0,00	0,00
731	Fiscalité locale	11 500 000,00	0,00	0,00	0,00	11 500 000,00
74	Dotations et participations (4)	1 985 000,00	0,00	0,00	0,00	1 985 000,00
75	Autres produits de gestion courante (4)	3 405 000,00	0,00	0,00	0,00	3 405 000,00
<b>Total des recettes de gestion courante</b>		<b>17 233 000,00</b>	<b>0,00</b>	<b>0,00</b>	<b>0,00</b>	<b>17 233 000,00</b>
76	Produits financiers	0,00	0,00	0,00	0,00	0,00
77	Produits spécifiques (4)	0,00	0,00	0,00	0,00	0,00
78	Reprises amort., dépréciations, prov. (semi-budgétaires) (4)	10 000,00		0,00	0,00	10 000,00
<b>Total des recettes réelles de fonctionnement</b>		<b>17 243 000,00</b>	<b>0,00</b>	<b>0,00</b>	<b>0,00</b>	<b>17 243 000,00</b>

042	Opérations ordre transf. entre sections (5) (6)	4 650 000,00		100 000,00	100 000,00	4 750 000,00
043	Opérations ordre intérieur de la section (5)	0,00		0,00	0,00	0,00
<b>Total des recettes d'ordre de fonctionnement</b>		<b>4 650 000,00</b>		<b>100 000,00</b>	<b>100 000,00</b>	<b>4 750 000,00</b>

<b>TOTAL</b>	<b>21 893 000,00</b>	<b>0,00</b>	<b>100 000,00</b>	<b>100 000,00</b>	<b>21 993 000,00</b>
--------------	----------------------	-------------	-------------------	-------------------	----------------------

<b>R 002 RESULTAT REPORTE OU ANTICIPE</b>	<b>3 374 103,37</b>
---	---------------------

<b>TOTAL DES RECETTES DE FONCTIONNEMENT CUMULEES</b>	<b>25 367 103,37</b>
--	----------------------

**Pour information :**

<b>AUTOFINANCEMENT PREVISIONNEL DÉGAGÉ AU PROFIT DE LA SECTION D'INVESTISSEMENT (7)</b>	<b>10 723 103,37</b>	Il s'agit, pour un budget voté en équilibre, des ressources propres correspondant à l'excédent des recettes réelles de fonctionnement sur les dépenses réelles de fonctionnement. Il sert à financer le remboursement du capital de la dette et les nouveaux investissements de la collectivité.
---	----------------------	--

(1) Voir état I-B pour la comparaison par rapport au budget de l'exercice.

(2) La colonne RAR n'est à renseigner qu'en l'absence de reprise anticipée du résultat lors du vote du budget primitif.

(3) Il s'agit des nouveaux crédits votés lors de la présente délibération, hors RAR.

(4) Hors recettes imputées aux chapitres 016 et 017.

(5) DF 023 = RI 021 ; DI 040 = RF 042 ; RI 040 = DF 042 ; DF 043 = RF 043.

(6) Les comptes 78 peuvent figurer dans le détail du chapitre si la collectivité a opté pour le régime des provisions budgétaires, conformément aux dispositions législatives et réglementaires applicables.

(7) Solde de l'opération DF 023 + DF 042 – RF 042 ou solde de l'opération RI 021 + RI 040 – DI 040.

SYNDICAT ENERGIE INDRE-ET-LOIRE - BUDGET PRINCIPAL - BS - 2024

<b>II – PRESENTATION GENERALE DU BUDGET</b>	<b>II</b>
<b>BALANCE GENERALE – DEPENSES</b>	<b>D1</b>

**DEPENSES D'INVESTISSEMENT (y compris RAR)**

INVESTISSEMENT	Opérations réelles (1)	Opérations d'ordre (2)	TOTAL
10 Dotations, fonds divers et réserves	0,00	0,00	0,00
13 Subventions d'investissement (3)	125 000,60	100 000,00	225 000,60
15 Provisions pour risques et charges (4)		0,00	0,00
16 Emprunts et dettes assimilées (sauf 1688 non budgétaire)	0,00	0,00	0,00
18 Cpte de liaison : affectation (BA,régie)	0,00		0,00
Total des opérations d'équipement	0,00		0,00
20 Immobilisations incorporelles (sauf 204) (3) (5)	374 000,00	0,00	374 000,00
204 Subventions d'équipement versées (3) (5) (10)	1 004 866,26	0,00	1 004 866,26
21 Immobilisations corporelles (3) (5)	323 034,78	3 000 000,00	3 323 034,78
22 Immobilisations reçues en affectation (3) (5)	0,00	0,00	0,00
23 Immobilisations en cours (3) (sauf 2324) (5)	308 086,30	0,00	308 086,30
018 RSA	0,00	0,00	0,00
26 Participations et créances rattachées	0,00	0,00	0,00
27 Autres immobilisations financières (3)	159 948,19	0,00	159 948,19
28 Amortissement des immobilisations (reprises)		0,00	0,00
29 Dépréciations des immobilisations (4)		0,00	0,00
39 Dépréciation des stocks et en-cours (4)		0,00	0,00
3... Stocks et en-cours		0,00	0,00
198 Neutralisation des amortissements		0,00	0,00
45 Chapitres d'opérations pour compte de tiers (6)	367 000,00	0,00	367 000,00
481 Charges à rép. sur plusieurs exercices		0,00	0,00
49 Dépréciation des comptes de tiers (4)		0,00	0,00
59 Dépréciation des comptes financiers (4)		0,00	0,00
<b>Dépenses d'investissement – Total</b>	<b>2 661 936,13</b>	<b>3 100 000,00</b>	<b>5 761 936,13</b>

+

<b>D 001 SOLDE D'EXECUTION NEGATIF REPORTE OU ANTICIPE</b>	<b>6 573 491,92</b>
--	---------------------

=

<b>TOTAL DES DEPENSES D'INVESTISSEMENT CUMULEES</b>	<b>12 335 428,05</b>
---	----------------------

**DEPENSES DE FONCTIONNEMENT (y compris RAR)**

FONCTIONNEMENT	Opérations réelles (1)	Opérations d'ordre (2)	TOTAL
011 Charges à caractère général (9)	66 000,00		66 000,00
012 Charges de personnel et frais assimilés (9)	100 000,00		100 000,00
014 Atténuations de produits	40 000,00		40 000,00
016 APA	0,00		0,00
017 RSA / Régularisations de RMI	0,00		0,00
60 Achats et variation des stocks		0,00	0,00
65 Autres charges de gestion courante (sauf 6586) (9)	115 000,00	0,00	115 000,00
6586 Frais fonctionnement des groupes d'élus	0,00		0,00
66 Charges financières	0,00	0,00	0,00
67 Charges spécifiques (9)	0,00	0,00	0,00
68 Dot. aux amortissements et provisions (9)	0,00	180 000,00	180 000,00
71 Production stockée (ou déstockage)		0,00	0,00
023 Virement à la section d'investissement		2 973 103,37	2 973 103,37
<b>Dépenses de fonctionnement – Total</b>	<b>321 000,00</b>	<b>3 153 103,37</b>	<b>3 474 103,37</b>

+

<b>D 002 RESULTAT REPORTE OU ANTICIPE</b>	<b>0,00</b>
---	-------------

=

<b>TOTAL DES DEPENSES DE FONCTIONNEMENT CUMULEES</b>	<b>3 474 103,37</b>
--	---------------------

(1) Y compris les opérations relatives au rattachement et les opérations d'ordre semi-budgétaires.

(2) Voir la liste des opérations d'ordre de l'instruction budgétaire et comptable M. 57.

(3) Hors dépenses imputées au chapitre 018.

(4) Ces chapitres ne sont à renseigner que si la collectivité applique le régime des provisions budgétaires, conformément aux dispositions législatives et réglementaires applicables.

(5) Hors chapitres opérations.

(6) Seul le total des opérations pour compte de tiers figure sur cet état (voir le détail en IV-B5).



Annexe 13

SYNDICAT ENERGIE INDRE-ET-LOIRE - BUDGET PRINCIPAL - BS - 2024

<b>II – PRESENTATION GENERALE DU BUDGET</b>	<b>II</b>
<b>BALANCE GENERALE – RECETTES</b>	<b>D2</b>

**RECETTES D'INVESTISSEMENT (y compris RAR)**

INVESTISSEMENT		Opérations réelles (1)	Opérations d'ordre (2)	TOTAL
10	Dotations, fonds divers et réserves (sauf 1068)	0,00	0,00	0,00
13	Subventions d'investissement (reçues) (3)	688 835,03	0,00	688 835,03
15	Provisions pour risques et charges (4)		0,00	0,00
16	Emprunts et dettes assimilées (sauf 1688 non budgétaire)	-3 000 000,00	0,00	-3 000 000,00
18	Cpte de liaison : affectation (BA,régie)	(6) 0,00		0,00
20	Immobilisations incorporelles (sauf le 204) (3)	0,00	3 000 000,00	3 000 000,00
204	Subventions d'équipement versées (3) (9)	0,00	0,00	0,00
21	Immobilisations corporelles (3)	0,00	0,00	0,00
22	Immobilisations reçues en affectation (3)	(7) 0,00	0,00	0,00
23	Immobilisations en cours (sauf 2324) (3)	0,00	0,00	0,00
018	RSA	0,00	0,00	0,00
26	Participations et créances rattachées	0,00	0,00	0,00
27	Autres immobilisations financières (3)	660 730,25	0,00	660 730,25
28	Amortissement des immobilisations		180 000,00	180 000,00
29	Dépréciations des immobilisations (4)		0,00	0,00
39	Dépréciation des stocks et en-cours (4)		0,00	0,00
3...	Stocks et en-cours		0,00	0,00
45	Chapitres d'opérations pour compte de tiers (5)	367 000,00	0,00	367 000,00
481	Charges à rép. sur plusieurs exercices		0,00	0,00
49	Dépréciation des comptes de tiers (4)		0,00	0,00
59	Dépréciation des comptes financiers (4)		0,00	0,00
021	Virement de la section de fonctionnement		2 973 103,37	2 973 103,37
024	Produits des cessions d'immobilisations	0,00		0,00
<b>Recettes d'investissement – Total</b>		<b>-1 283 434,72</b>	<b>6 153 103,37</b>	<b>4 869 668,65</b>

+

<b>R 001 SOLDE D'EXECUTION POSITIF REPORTE OU ANTICIPE</b>	<b>0,00</b>
--	-------------

+

<b>R 1068 AFFECTATION DU RESULTAT</b>	<b>7 465 759,40</b>
---------------------------------------	---------------------

=

<b>TOTAL DES RECETTES D'INVESTISSEMENT CUMULEES</b>	<b>12 335 428,05</b>
---	----------------------

**RECETTES DE FONCTIONNEMENT (y compris RAR)**

FONCTIONNEMENT		Opérations réelles (1)	Opérations d'ordre (2)	TOTAL
013	Atténuations de charges (8)	0,00		0,00
016	APA	0,00		0,00
017	RSA / Régularisations de RMI	0,00		0,00
60	Achats et variation des stocks		0,00	0,00
70	Prod. services, domaine, ventes diverses	0,00		0,00
71	Production stockée (ou déstockage)		0,00	0,00
72	Production immobilisée		0,00	0,00
73	Impôts et taxes (sauf 731)	0,00		0,00
731	Fiscalité locale	0,00		0,00
74	Dotations et participations (8)	0,00		0,00
75	Autres produits de gestion courante (8)	0,00	0,00	0,00
76	Produits financiers	0,00	0,00	0,00
77	Produits spécifiques (8)	0,00	100 000,00	100 000,00
78	Reprise sur amortissements et provisions (8)	0,00	0,00	0,00
79	Transferts de charges		0,00	0,00
<b>Recettes de fonctionnement – Total</b>		<b>0,00</b>	<b>100 000,00</b>	<b>100 000,00</b>

+

<b>R 002 RESULTAT REPORTE OU ANTICIPE</b>	<b>3 374 103,37</b>
---	---------------------

=

<b>TOTAL DES RECETTES DE FONCTIONNEMENT CUMULEES</b>	<b>3 474 103,37</b>
--	---------------------

SYNDICAT ENERGIE INDRE-ET-LOIRE - BUDGET PRINCIPAL - BS - 2024

<b>III – VOTE DU BUDGET</b>	<b>III</b>
<b>SECTION D'INVESTISSEMENT – VUE D'ENSEMBLE – DEPENSES – AP NOUVELLES ET CREDITS DE L'EXERCICE</b>	<b>A</b>

**DEPENSES**

Chapitre		Budget de l'exercice (1)	RAR N-1 (2)	Vote de l'assemblée sur les AP lors de la séance budgétaire (3)	Propositions nouvelles	Vote de l'assemblée	Pour information, dépenses gérées dans le cadre d'une AP	Pour information, dépenses gérées hors AP	TOTAL (RAR N-1 + Vote)
			I			II			III = I + II
<b>TOTAL</b>		<b>37 549 164,97</b>	<b>1 552 997,73</b>		<b>4 208 938,40</b>	<b>4 208 938,40</b>	<b>-374 852,04</b>	<b>4 583 790,44</b>	<b>5 761 936,13</b>
018	RSA	0,00	0,00		0,00	0,00	0,00	0,00	0,00
20	Immobilisations incorporelles (sauf 204)	1 326 000,00	241 287,14		132 712,86	132 712,86	100 000,00	32 712,86	374 000,00
204	Subventions d'équipement versées (10)	1 095 133,74	984 664,48		20 201,78	20 201,78	0,00	20 201,78	1 004 866,26
21	Immobilisations corporelles	18 476 965,22	17 386,00		305 648,78	305 648,78	63 449,97	242 198,81	323 034,78
22	Immobilisations reçues en affectation	0,00	0,00		0,00	0,00	0,00	0,00	0,00
23	Immobilisations en cours (sauf 2324)	8 361 913,70	167 750,11		140 336,19	140 336,19	-28 898,62	169 234,81	308 086,30
	Total des opérations d'équipement (4)	0,00	0,00		0,00	0,00	0,00	0,00	0,00
<b>Total des dépenses d'équipement</b>		<b>29 260 012,66</b>	<b>1 411 087,73</b>		<b>598 899,61</b>	<b>598 899,61</b>	<b>75 182,69</b>	<b>523 716,92</b>	<b>2 009 987,34</b>
10	Dotations, fonds divers et réserves	0,00	0,00		0,00	0,00		0,00	0,00
13	Subventions d'investissement	200 000,00	0,00		125 000,60	125 000,60		125 000,60	125 000,60
16	Emprunts et dettes assimilées (sauf 1688 non budgétaire)	600 000,00	0,00		0,00	0,00		0,00	0,00
18	Cpte de liaison : affectation (BA,régie)	0,00	0,00		0,00	0,00		0,00	0,00
26	Participations et créances rattachées	50 000,00	0,00		0,00	0,00	0,00	0,00	0,00
27	Autres immobilisations financières	656 152,31	141 910,00		18 038,19	18 038,19	0,00	18 038,19	159 948,19
020	Dépenses imprévues (dans le cadre d'une AP)								
<b>Total des dépenses financières</b>		<b>1 506 152,31</b>	<b>141 910,00</b>		<b>143 038,79</b>	<b>143 038,79</b>	<b>121 965,27</b>	<b>21 073,52</b>	<b>284 948,79</b>
45	Chapitres d'opérations pour compte de tiers (5)	633 000,00	0,00		367 000,00	367 000,00	-572 000,00	939 000,00	367 000,00
<b>Total des dépenses réelles</b>		<b>31 399 164,97</b>	<b>1 552 997,73</b>		<b>1 108 938,40</b>	<b>1 108 938,40</b>	<b>-374 852,04</b>	<b>1 483 790,44</b>	<b>2 661 936,13</b>
040	Opérations ordre transf. entre sections (6) (7)	4 650 000,00			100 000,00	100 000,00		100 000,00	100 000,00
041	Opérations patrimoniales (8)	1 500 000,00			3 000 000,00	3 000 000,00		3 000 000,00	3 000 000,00
<b>Total des dépenses d'ordre</b>		<b>6 150 000,00</b>			<b>3 100 000,00</b>	<b>3 100 000,00</b>		<b>3 100 000,00</b>	<b>3 100 000,00</b>

<b>D001 Solde d'exécution négatif reporté ou anticipé (9)</b>	<b>6 573 491,92</b>
---	---------------------

<b>Total des dépenses d'investissement cumulées</b>	<b>12 335 428,05</b>
---	----------------------

(1) Voir état I-B pour le contenu du budget de l'exercice.

(2) La colonne RAR n'est à renseigner qu'en l'absence de reprise anticipée lors du vote du budget primitif.

Annexe 13

SYNDICAT ENERGIE INDRE-ET-LOIRE - BUDGET PRINCIPAL - BS - 2024

<b>III – VOTE DU BUDGET</b>	<b>III</b>
<b>SECTION D'INVESTISSEMENT – VUE D'ENSEMBLE – RECETTES</b>	<b>A</b>

RECETTES

Chapitre	Budget de l'exercice (1)	RAR N-1 (2)	Propositions nouvelles	Vote de l'assemblée	TOTAL (RAR N-1 + Vote)
		I		II	III = I + II
<b>TOTAL</b>	<b>37 549 164,97</b>	<b>660 730,25</b>	<b>4 208 938,40</b>	<b>4 208 938,40</b>	<b>4 869 668,65</b>
018 RSA	0,00	0,00	0,00	0,00	0,00
13 Subventions d'investissement (hors 138)	18 356 164,97	0,00	688 835,03	688 835,03	688 835,03
16 Emprunts et dettes assimilées (hors 16449, 165, 166 et 1688 non budgétaire)	4 000 000,00	0,00	-3 000 000,00	-3 000 000,00	-3 000 000,00
20 Immobilisations incorporelles (sauf 204)	0,00	0,00	0,00	0,00	0,00
204 Subventions d'équipement versées (10)	0,00	0,00	0,00	0,00	0,00
21 Immobilisations corporelles	50 000,00	0,00	0,00	0,00	0,00
22 Immobilisations reçues en affectation	0,00	0,00	0,00	0,00	0,00
23 Immobilisations en cours (sauf 2324)	0,00	0,00	0,00	0,00	0,00
<b>Total des recettes d'équipement</b>	<b>22 406 164,97</b>	<b>0,00</b>	<b>-2 311 164,97</b>	<b>-2 311 164,97</b>	<b>-2 311 164,97</b>
10 Dotations, fonds divers et réserves (sauf 1068)	645 000,00	0,00	0,00	0,00	0,00
138 Autres subventions invest. non transf.	0,00	0,00	0,00	0,00	0,00
16 Emprunts et dettes assimilées (16449, 165 et 166)	0,00	0,00	0,00	0,00	0,00
18 Cpte de liaison : affectation (BA,régie)	0,00	0,00	0,00	0,00	0,00
26 Participations et créances rattachées	0,00	0,00	0,00	0,00	0,00
27 Autres immobilisations financières	45 000,00	660 730,25	0,00	0,00	660 730,25
024 Produits des cessions d'immobilisations	0,00	0,00	0,00	0,00	0,00
<b>Total des recettes financières</b>	<b>690 000,00</b>	<b>660 730,25</b>	<b>0,00</b>	<b>0,00</b>	<b>660 730,25</b>

SYNDICAT ENERGIE INDRE-ET-LOIRE - BUDGET PRINCIPAL - BS - 2024

Chapitre		Budget de l'exercice (1)	RAR N-1 (2)	Propositions nouvelles	Vote de l'assemblée	TOTAL (RAR N-1 + Vote)
			I		II	III = I + II
45	Chapitres d'opérations pour compte de tiers (3)	633 000,00	0,00	367 000,00	367 000,00	367 000,00
<b>Total des recettes réelles</b>		<b>23 729 164,97</b>	<b>660 730,25</b>	<b>-1 944 164,97</b>	<b>-1 944 164,97</b>	<b>-1 283 434,72</b>
021	Virement de la section de fonctionnement	3 000 000,00		2 973 103,37	2 973 103,37	2 973 103,37
040	Opérations ordre transf. entre sections (4) (5) (6)	9 320 000,00		180 000,00	180 000,00	180 000,00
041	Opérations patrimoniales (7)	1 500 000,00		3 000 000,00	3 000 000,00	3 000 000,00
<b>Total des recettes d'ordre</b>		<b>13 820 000,00</b>		<b>6 153 103,37</b>	<b>6 153 103,37</b>	<b>6 153 103,37</b>
<b>R001 Solde d'exécution positif reporté ou anticipé (8)</b>						<b>0,00</b>
<b>Affectation au compte 1068 (9)</b>						<b>7 465 759,40</b>
<b>Total des recettes d'investissement cumulées</b>						<b>12 335 428,05</b>

(1) Voir état I-B pour le contenu du budget de l'exercice.

(2) La colonne RAR n'est à renseigner qu'en l'absence de reprise anticipée lors du vote du budget primitif.

(3) Voir l'état IV-B5 pour le détail des opérations pour compte de tiers.

(4) Cf. définition du chapitre des opérations d'ordre (RI 040 = DF 042).

(5) Les comptes 15, 29, 39, 49 et 59 peuvent figurer dans le détail du chapitre si la collectivité a opté pour le régime des provisions budgétaires, conformément aux dispositions législatives et réglementaires applicables.

(6) Aucune prévision budgétaire ne doit figurer à l'article 192 (cf. chapitre 024 « produit des cessions d'immobilisations »).

(7) Cf. définition du chapitre des opérations d'ordre (DI 041 = RI 041).

(8) Le solde d'exécution reporté est le résultat constaté de l'exercice précédent qui fait l'objet d'un report et non d'un vote de l'assemblée délibérante. Inscrire en cas de reprise des résultats de l'exercice précédent (après vote du compte administratif ou si reprise anticipée des résultats).

(9) Le montant inscrit doit être conforme à la délibération d'affectation du résultat. Ce montant ne fait donc pas l'objet d'un nouveau vote.

(10) Le chapitre 204 « Subventions d'équipement versées » est un chapitre globalisé regroupant les comptes 204 et 2324.

Annexe 13

SYNDICAT ENERGIE INDRE-ET-LOIRE - BUDGET PRINCIPAL - BS - 2024

III – VOTE DU BUDGET									III
SECTION D'INVESTISSEMENT – DEPENSES – DETAIL PAR ARTICLE									A1
Chap. / art. (1)	Budget de l'exercice (2)	RAR N-1 (3)	Vote de l'assemblée sur les AP lors de la séance budgétaire (4)	Propositions nouvelles	Vote de l'assemblée	Pour information Crédits gérés dans le cadre d'une AP	Pour information Crédits gérés hors AP	TOTAL (RAR N-1 + Vote)	
		I			II			III = I + II	
<b>TOTAL</b>	<b>37 549 164,97</b>	<b>1 552 997,73</b>		<b>4 208 938,40</b>	<b>4 208 938,40</b>	<b>-374 852,04</b>	<b>4 583 790,44</b>	<b>5 761 936,13</b>	
018	RSA	0,00	0,00	0,00	0,00	0,00	0,00	0,00	
20	Immobilisations incorporelles (sauf 204)	1 326 000,00	241 287,14		132 712,86	132 712,86	100 000,00	374 000,00	
2031	Frais d'études	964 500,00	71 046,26		132 712,86	132 712,86	100 000,00	203 759,12	
2033	Frais d'insertion	116 500,00	0,00		0,00	0,00	0,00	0,00	
2051	Concessions, droits similaires	245 000,00	170 240,88		0,00	0,00	0,00	170 240,88	
204	Subventions d'équipement versées (10)	1 095 133,74	984 664,48		20 201,78	20 201,78	0,00	1 004 866,26	
2041482	Subv. Autres cnes: Bâtiments, installations	621 558,60	634 386,48		20 201,78	20 201,78	0,00	654 588,26	
2041582	Autres grpts - Bâtiments et installat°	87 549,14	20 000,00		0,00	0,00	0,00	20 000,00	
20422	Privé : Bâtiments, installations	386 026,00	330 278,00		0,00	0,00	0,00	330 278,00	
21	Immobilisations corporelles	18 476 965,22	17 386,00		305 648,78	305 648,78	2 449,97	323 034,78	
21311	Bâtiments administratifs	413 000,00	0,00		0,00	0,00	0,00	0,00	
21351	Bâtiments publics	0,00	16 752,11		22 198,81	22 198,81	22 198,81	38 950,92	
2138	Autres constructions	450 000,00	0,00		0,00	0,00	0,00	0,00	
21534	Réseaux d'électrification	17 280 965,22	0,00		63 449,97	63 449,97	2 449,97	63 449,97	
2158	Autres inst., matériel, outill. techniques	0,00	633,89		0,00	0,00	0,00	633,89	
2181	Install. générales, agencements	0,00	0,00		0,00	0,00	0,00	0,00	
21838	Autre matériel informatique	95 000,00	0,00		0,00	0,00	0,00	0,00	
21848	Autres matériels de bureau et mobiliers	38 000,00	0,00		0,00	0,00	0,00	0,00	
2188	Autres immobilisations corporelles	200 000,00	0,00		220 000,00	220 000,00	0,00	220 000,00	
22	Immobilisations reçues en affectation	0,00	0,00		0,00	0,00	0,00	0,00	
23	Immobilisations en cours (sauf 2324)	8 361 913,70	167 750,11		140 336,19	140 336,19	-27 267,28	308 086,30	
2315	Install., matériel et outill. technique	2 014 010,33	167 750,11		57 966,85	57 966,85	-81 267,96	225 716,96	
2317	Immo. corporelles reçues mise à dispo.	6 147 903,37	0,00		52 369,34	52 369,34	54 000,68	52 369,34	
238	Avances commandes immo corporelles	200 000,00	0,00		30 000,00	30 000,00	0,00	30 000,00	
	Total des opérations d'équipement (5)	0,00	0,00		0,00	0,00	0,00	0,00	

SYNDICAT ENERGIE INDRE-ET-LOIRE - BUDGET PRINCIPAL - BS - 2024

Chap. / art. (1)		Budget de l'exercice (2)	RAR N-1 (3)	Vote de l'assemblée sur les AP lors de la séance budgétaire (4)	Propositions nouvelles	Vote de l'assemblée	Pour information Crédits gérés dans le cadre d'une AP	Pour information Crédits gérés hors AP	TOTAL (RAR N-1 + Vote)
			I			II			III = I + II
<b>Total des dépenses d'équipement</b>		<b>29 260 012,66</b>	<b>1 411 087,73</b>		<b>598 899,61</b>	<b>598 899,61</b>	<b>75 182,69</b>	<b>523 716,92</b>	<b>2 009 987,34</b>
10	Dotations, fonds divers et réserves	0,00	0,00		0,00	0,00		0,00	0,00
13	Subventions d'investissement	200 000,00	0,00		125 000,60	125 000,60		125 000,60	125 000,60
13148	Subv. transf. Autres communes	200 000,00	0,00		27 457,27	27 457,27		27 457,27	27 457,27
13158	Subv. transf. Autres groupements	0,00	0,00		97 543,33	97 543,33		97 543,33	97 543,33
1318	Autres subventions d'équipement transf.	0,00	0,00		0,00	0,00		0,00	0,00
16	Emprunts et dettes assimilées (sauf le 1688 non budgétaire)	600 000,00	0,00		0,00	0,00		0,00	0,00
1641	Emprunts en euros	600 000,00	0,00		0,00	0,00		0,00	0,00
18	Cpte de liaison : affectation (BA,régie)	0,00	0,00		0,00	0,00		0,00	0,00
26	Participations et créances rattachées	50 000,00	0,00		0,00	0,00	0,00	0,00	0,00
261	Titres de participation	50 000,00	0,00		0,00	0,00	0,00	0,00	0,00
27	Autres immobilisations financières	656 152,31	141 910,00		18 038,19	18 038,19	0,00	18 038,19	159 948,19
271	Titres immobilisés (droits de propriété)	90 195,31	0,00		18 038,19	18 038,19	0,00	18 038,19	18 038,19
276348	Créance Autres communes	165 957,00	141 910,00		0,00	0,00	0,00	0,00	141 910,00
2764	Créances/particuliers, pers. droit privé	400 000,00	0,00		0,00	0,00	0,00	0,00	0,00
020	Dépenses imprévues (dans le cadre d'une AP)								
<b>Total des dépenses financières</b>		<b>1 506 152,31</b>	<b>141 910,00</b>		<b>143 038,79</b>	<b>143 038,79</b>	<b>121 965,27</b>	<b>21 073,52</b>	<b>284 948,79</b>
45...	Opérations pour compte de tiers (6)	633 000,00	0,00		367 000,00	367 000,00	-572 000,00	939 000,00	367 000,00
4581240001	SIE 2258-2018 MONTS TELECOM	61 000,00	0,00		-61 000,00	-61 000,00	0,00	-61 000,00	-61 000,00
4581240002	SIE 950-2019 SAINT CYR SUR LOIRE TELECOM	136 000,00	0,00		-136 000,00	-136 000,00	-136 000,00	0,00	-136 000,00
4581240003	SIE 2393-2020 MANTHELAN TELECOM	6 000,00	0,00		-6 000,00	-6 000,00	-6 000,00	0,00	-6 000,00
4581240004	SIE 887-2016 AZAY LE RIDEAU TELECOM	36 000,00	0,00		-36 000,00	-36 000,00	-36 000,00	0,00	-36 000,00
4581240005	SIE 1134-2018 FONDETTES TELECOM	94 000,00	0,00		-94 000,00	-94 000,00	-94 000,00	0,00	-94 000,00
4581240006	SIE 602-2018 LUYNES TELECOM	89 000,00	0,00		-89 000,00	-89 000,00	-89 000,00	0,00	-89 000,00

Annexe 13

SYNDICAT ENERGIE INDRE-ET-LOIRE - BUDGET PRINCIPAL - BS - 2024

Chap. / art. (1)		Budget de l'exercice (2)	RAR N-1 (3)	Vote de l'assemblée sur les AP lors de la séance budgétaire (4)	Propositions nouvelles	Vote de l'assemblée	Pour information Crédits gérés dans le cadre d'une AP	Pour information Crédits gérés hors AP	TOTAL (RAR N-1 + Vote)
			I			II			III = I + II
4581240007	SIE 037054-23-1418 CHANCEAUX SUR CHOISILLE TELECOM	77 000,00	0,00		-77 000,00	-77 000,00	-77 000,00	0,00	-77 000,00
4581240008	SIE 037153-23-0513 MONNAIE TELECOM	15 000,00	0,00		-15 000,00	-15 000,00	-15 000,00	0,00	-15 000,00
4581240009	SIE 037153-23-1092 MONNAIE TELECOM	15 000,00	0,00		-15 000,00	-15 000,00	-15 000,00	0,00	-15 000,00
4581240010	SIE 037099-23-1629 DRUYE TELECOM	104 000,00	0,00		-104 000,00	-104 000,00	-104 000,00	0,00	-104 000,00
4581240019	SIE 2258-2018 MONTS TELECOM	0,00	0,00		61 000,00	61 000,00	0,00	61 000,00	61 000,00
4581240029	SIE 950-2019 SAINT CYR SUR LOIRE TELECOM	0,00	0,00		136 000,00	136 000,00	0,00	136 000,00	136 000,00
4581240039	SIE 2393-2020 MANTHELAN TELECOM	0,00	0,00		6 000,00	6 000,00	0,00	6 000,00	6 000,00
4581240049	SIE 887-2016 AZAY LE RIDEAU TELECOM	0,00	0,00		36 000,00	36 000,00	0,00	36 000,00	36 000,00
4581240059	SIE 1134-2018 FONDETTES TELECOM	0,00	0,00		94 000,00	94 000,00	0,00	94 000,00	94 000,00
4581240069	SIE 602-2018 LUYNES TELECOM	0,00	0,00		456 000,00	456 000,00	0,00	456 000,00	456 000,00
4581240079	SIE 037054-23-1418 CHANCEAUX SUR CHOISILLE TELECOM	0,00	0,00		77 000,00	77 000,00	0,00	77 000,00	77 000,00
4581240089	SIE 037153-23-0513 MONNAIE TELECOM	0,00	0,00		15 000,00	15 000,00	0,00	15 000,00	15 000,00
4581240099	SIE 037153-23-1092 MONNAIE TELECOM	0,00	0,00		15 000,00	15 000,00	0,00	15 000,00	15 000,00
4581240109	SIE 037099-23-1629 DRUYE TELECOM	0,00	0,00		104 000,00	104 000,00	0,00	104 000,00	104 000,00
<b>Total des dépenses réelles</b>		<b>31 399 164,97</b>	<b>1 552 997,73</b>		<b>1 108 938,40</b>	<b>1 108 938,40</b>	<b>-374 852,04</b>	<b>1 483 790,44</b>	<b>2 661 936,13</b>
040	Opérations ordre transf. entre sections (7)	4 650 000,00			100 000,00	100 000,00		100 000,00	100 000,00
	Reprise sur autofinancement antérieur	4 650 000,00			100 000,00	100 000,00		100 000,00	100 000,00
13913	Subv. transf. Départements	5 000,00			0,00	0,00		0,00	0,00
139148	Subv. transf. Autres communes	1 500 000,00			0,00	0,00		0,00	0,00
139158	Subv. transf. Autres groupements	395 000,00			100 000,00	100 000,00		100 000,00	100 000,00
13918	Autres subventions d'équipement transf.	2 000 000,00			0,00	0,00		0,00	0,00
198	Neutralisation des amortissements	750 000,00			0,00	0,00		0,00	0,00
	Charges transférées (8)	0,00			0,00	0,00		0,00	0,00

SYNDICAT ENERGIE INDRE-ET-LOIRE - BUDGET PRINCIPAL - BS - 2024

Chap. / art. (1)		Budget de l'exercice (2)	RAR N-1 (3)	Vote de l'assemblée sur les AP lors de la séance budgétaire (4)	Propositions nouvelles	Vote de l'assemblée	Pour information Crédits gérés dans le cadre d'une AP	Pour information Crédits gérés hors AP	TOTAL (RAR N-1 + Vote)
			I			II			III = I + II
041	Opérations patrimoniales (9)	1 500 000,00			3 000 000,00	3 000 000,00		3 000 000,00	3 000 000,00
2051	Concessions, droits similaires	0,00			0,00	0,00		0,00	0,00
21534	Réseaux d'électrification	600 000,00			3 000 000,00	3 000 000,00		3 000 000,00	3 000 000,00
2315	Install., matériel et outill. technique	0,00			0,00	0,00		0,00	0,00
2317	Immo. corporelles reçues mise à dispo.	100 000,00			0,00	0,00		0,00	0,00
2762	Créances transf. droit déduction TVA	800 000,00			0,00	0,00		0,00	0,00
<b>Total des dépenses d'ordre</b>		<b>6 150 000,00</b>			<b>3 100 000,00</b>	<b>3 100 000,00</b>		<b>3 100 000,00</b>	<b>3 100 000,00</b>

(1) Détailler les articles conformément au plan de comptes.

(2) Voir état I-B pour le contenu du budget de l'exercice.

(3) La colonne RAR n'est à renseigner qu'en l'absence de reprise anticipée lors du vote du budget primitif.

(4) Il s'agit des AP nouvelles qui sont votées lors de la séance d'adoption du budget. Cela concerne les AP relatives à de nouvelles programmations pluriannuelles mais également les AP modifiant un stock d'AP existant.

(5) Voir état III-A2.1 pour le détail des opérations d'équipement.

(6) Il y a autant de ligne que d'opération pour compte de tiers.

(7) Cf. définition du chapitre des opérations d'ordre (DI 040 = RF 042).

(8) Aucune prévision budgétaire ne doit figurer à l'article 192 (cf. chapitre 024 « produit des cessions d'immobilisations »).

(9) Cf. définition du chapitre des opérations d'ordre (DI 041 = RI 041).

(10) Le chapitre 204 « Subventions d'équipement versées » est un chapitre globalisé regroupant les comptes 204 et 2324.



Annexe 13

SYNDICAT ENERGIE INDRE-ET-LOIRE - BUDGET PRINCIPAL - BS - 2024

III – VOTE DU BUDGET						III
SECTION D'INVESTISSEMENT – RECETTES – DETAIL PAR ARTICLE						A3
Chap. / art. (1)		Budget de l'exercice (2)	RAR N-1 (3)	Propositions nouvelles	Vote de l'assemblée	TOTAL (RAR N-1 + Vote)
TOTAL		37 549 164,97	660 730,25	4 208 938,40	4 208 938,40	4 869 668,65
018	RSA	0,00	0,00	0,00	0,00	0,00
13	Subventions d'investissement (hors 138)	18 356 164,97	0,00	688 835,03	688 835,03	688 835,03
1311	Subv. transf. Etat et etabl. nationaux	0,00	0,00	2 698,65	2 698,65	2 698,65
13148	Subv. transf. Autres communes	3 647 518,77	0,00	726 098,20	726 098,20	726 098,20
13158	Subv. transf. Autres groupements	2 355 118,19	0,00	0,00	0,00	0,00
1318	Autres subventions d'équipement transf.	12 353 528,01	0,00	-39 961,82	-39 961,82	-39 961,82
16	Emprunts et dettes assimilées (hors 1688 non budgétaire) (4)	4 000 000,00	0,00	-3 000 000,00	-3 000 000,00	-3 000 000,00
1641	Emprunts en euros	4 000 000,00	0,00	-3 000 000,00	-3 000 000,00	-3 000 000,00
20	Immobilisations incorporelles (sauf 204) (5)	0,00	0,00	0,00	0,00	0,00
2033	Frais d'insertion	0,00	0,00	0,00	0,00	0,00
204	Subventions d'équipement versées (5) (11)	0,00	0,00	0,00	0,00	0,00
21	Immobilisations corporelles (5)	50 000,00	0,00	0,00	0,00	0,00
21311	Bâtiments administratifs	0,00	0,00	0,00	0,00	0,00
21534	Réseaux d'électrification	50 000,00	0,00	0,00	0,00	0,00
22	Immobilisations reçues en affectation (5)	0,00	0,00	0,00	0,00	0,00
23	Immobilisations en cours (sauf 2324) (5)	0,00	0,00	0,00	0,00	0,00
2317	Immo. corporelles reçues mise à dispo.	0,00	0,00	0,00	0,00	0,00
<b>Total des recettes d'équipement</b>		<b>22 406 164,97</b>	<b>0,00</b>	<b>-2 311 164,97</b>	<b>-2 311 164,97</b>	<b>-2 311 164,97</b>
10	Dotations, fonds divers et réserves (sauf 1068)	645 000,00	0,00	0,00	0,00	0,00
10222	FCTVA	645 000,00	0,00	0,00	0,00	0,00
138	Autres subventions invest. non transf.	0,00	0,00	0,00	0,00	0,00
16	Emprunts et dettes assimilées (16449, 165 et 166)	0,00	0,00	0,00	0,00	0,00
18	Cpte de liaison : affectation (BA,régie)	0,00	0,00	0,00	0,00	0,00
26	Participations et créances rattachées	0,00	0,00	0,00	0,00	0,00
27	Autres immobilisations financières	45 000,00	660 730,25	0,00	0,00	660 730,25
271	Titres immobilisés (droits de propriété)	0,00	0,00	0,00	0,00	0,00
2762	Créances transf. droit déduction TVA	0,00	660 730,25	0,00	0,00	660 730,25
276348	Créance Autres communes	45 000,00	0,00	0,00	0,00	0,00
024	Produits des cessions d'immobilisations	0,00	0,00	0,00	0,00	0,00
<b>Total des recettes financières</b>		<b>690 000,00</b>	<b>660 730,25</b>	<b>0,00</b>	<b>0,00</b>	<b>660 730,25</b>
45	Chapitres d'opérations pour compte de tiers (6)	633 000,00	0,00	367 000,00	367 000,00	367 000,00
<b>Total des recettes réelles</b>		<b>23 729 164,97</b>	<b>660 730,25</b>	<b>-1 944 164,97</b>	<b>-1 944 164,97</b>	<b>-1 283 434,72</b>
021	Virement de la section de fonctionnement	3 000 000,00		2 973 103,37	2 973 103,37	2 973 103,37
040	Opérations ordre transf. entre sections (7) (8) (9)	9 320 000,00		180 000,00	180 000,00	180 000,00
28031	Frais d'études	60 000,00		0,00	0,00	0,00
2804132	Subv. Dpt : Bâtiments, installations	10 000,00		0,00	0,00	0,00
28041482	Subv. Autres cnes: Bâtiments, installations	550 000,00		0,00	0,00	0,00

SYNDICAT ENERGIE INDRE-ET-LOIRE - BUDGET PRINCIPAL - BS - 2024

Chap. / art. (1)		Budget de l'exercice (2)	RAR N-1 (3)	Propositions nouvelles	Vote de l'assemblée	TOTAL (RAR N-1 + Vote)
			I		II	III = I + II
28041582	Autres grpts - Bâtiments et installat°	70 000,00		0,00	0,00	0,00
2804182	Autres org pub - Bât. et installations	2 000,00		0,00	0,00	0,00
280422	Privé - Bâtiments et installations	20 000,00		0,00	0,00	0,00
2804412	Sub nat org pub - Bât. et installations	1 000,00		0,00	0,00	0,00
2805	Licences, logiciels, droits similaires	100 000,00		0,00	0,00	0,00
281311	Bâtiments administratifs	70 000,00		0,00	0,00	0,00
281351	Bâtiments publics	120 000,00		0,00	0,00	0,00
281534	Réseaux d'électrification	7 500 000,00		180 000,00	180 000,00	180 000,00
281538	Autres réseaux	5 000,00		0,00	0,00	0,00
28158	Autres inst., matériel, outill. techniques	210 000,00		0,00	0,00	0,00
2817534	Réseaux d'électrification (mise à dispo)	550 000,00		0,00	0,00	0,00
28181	Installations générales, aménagt divers	1 000,00		0,00	0,00	0,00
281838	Autre matériel informatique	40 000,00		0,00	0,00	0,00
281848	Autres matériels de bureau et mobiliers	10 000,00		0,00	0,00	0,00
28188	Autres immo. corporelles	1 000,00		0,00	0,00	0,00
041	Opérations patrimoniales (10)	1 500 000,00		3 000 000,00	3 000 000,00	3 000 000,00
2031	Frais d'études	500 000,00		3 000 000,00	3 000 000,00	3 000 000,00
2033	Frais d'insertion	0,00		0,00	0,00	0,00
21534	Réseaux d'électrification	800 000,00		0,00	0,00	0,00
238	Avances commandes immo corporelles	200 000,00		0,00	0,00	0,00
<b>Total des recettes d'ordre</b>		<b>13 820 000,00</b>		<b>6 153 103,37</b>	<b>6 153 103,37</b>	<b>6 153 103,37</b>

(1) Détailler les articles utilisés conformément au plan de comptes.

(2) Voir état I-B pour le contenu du budget de l'exercice.

(3) La colonne RAR n'est à renseigner qu'en l'absence de reprise anticipée lors du vote du budget primitif.

(4) Sauf 165, 166 et 16449.

(5) Exceptionnellement, les comptes 20, 204, 21, 22 et 23 sont en recettes réelles en cas de réduction ou d'annulation de mandats donnant lieu à reversement.

(6) Voir l'annexe IV-B5 pour le détail des opérations pour compte de tiers.

(7) Cf. définition du chapitre des opérations d'ordre (RI 040 = DF 042).

(8) Les comptes 15, 29, 39, 49 et 59 peuvent figurer dans le détail du chapitre si la collectivité a opté pour le régime des provisions budgétaires, conformément aux dispositions législatives et réglementaires applicables.

(9) Aucune prévision budgétaire ne doit figurer à l'article 192 (cf. chapitre 024 « produit des cessions d'immobilisations »).

(10) Cf. définition du chapitre des opérations d'ordre (DI 041 = RI 041).

(11) Le chapitre 204 « Subventions d'équipement versées » est un chapitre globalisé regroupant les comptes 204 et 2324.

Annexe 13

SYNDICAT ENERGIE INDRE-ET-LOIRE - BUDGET PRINCIPAL - BS - 2024

III – VOTE DU BUDGET									III
SECTION DE FONCTIONNEMENT – VUE D'ENSEMBLE – DEPENSES– AE NOUVELLES ET CREDITS DE L'EXERCICE									B
Chap.	Libellé	Budget de l'exercice (1)	RAR N-1 (2)	Vote de l'assemblée sur les AE lors de la séance budgétaire (3)	Propositions nouvelles	Vote de l'assemblée	Pour information, dépenses gérées dans le cadre d'une AE	Pour information, dépenses gérées hors AE	TOTAL (RAR N-1 + Vote)
			I			II			III = I + II
<b>TOTAL</b>		<b>21 893 000,00</b>	<b>0,00</b>	<b>0,00</b>	<b>3 474 103,37</b>	<b>3 474 103,37</b>	<b>0,00</b>	<b>3 474 103,37</b>	<b>3 474 103,37</b>
011	Charges à caractère général (4)	4 100 000,00	0,00	0,00	66 000,00	66 000,00	0,00	66 000,00	66 000,00
012	Charges de personnel et frais assimilés (4)	2 815 000,00	0,00		100 000,00	100 000,00		100 000,00	100 000,00
014	Atténuations de produits	1 460 000,00	0,00		40 000,00	40 000,00		40 000,00	40 000,00
016	APA	0,00	0,00	0,00	0,00	0,00	0,00	0,00	0,00
017	RSA / Régularisations de RMI	0,00	0,00	0,00	0,00	0,00	0,00	0,00	0,00
65	Autres charges de gestion courante (sauf 6586) (4)	813 000,00	0,00	0,00	115 000,00	115 000,00	0,00	115 000,00	115 000,00
6586	Frais fonctionnement des groupes d'élus	0,00	0,00		0,00	0,00		0,00	0,00
<b>Total des dépenses de gestion des services</b>		<b>9 188 000,00</b>	<b>0,00</b>	<b>0,00</b>	<b>321 000,00</b>	<b>321 000,00</b>	<b>0,00</b>	<b>321 000,00</b>	<b>321 000,00</b>
66	Charges financières	225 000,00	0,00		0,00	0,00		0,00	0,00
67	Charges spécifiques (4)	150 000,00	0,00		0,00	0,00		0,00	0,00
68	Dotations aux provisions, dépréciations (semi-budgétaires) (4)	10 000,00			0,00	0,00		0,00	0,00
022	Dépenses imprévues (dans le cadre d'une AE)			0,00					
<b>Total des dépenses financières</b>		<b>385 000,00</b>	<b>0,00</b>	<b>0,00</b>	<b>0,00</b>	<b>0,00</b>		<b>0,00</b>	<b>0,00</b>
<b>Total des dépenses réelles</b>		<b>9 573 000,00</b>	<b>0,00</b>	<b>0,00</b>	<b>321 000,00</b>	<b>321 000,00</b>	<b>0,00</b>	<b>321 000,00</b>	<b>321 000,00</b>
023	Virement à la section d'investissement	3 000 000,00			2 973 103,37	2 973 103,37		2 973 103,37	2 973 103,37
042	Opérations ordre transf. entre sections (5)	9 320 000,00			180 000,00	180 000,00		180 000,00	180 000,00
043	Opérations ordre intérieur de la section	0,00			0,00	0,00		0,00	0,00
<b>Total des dépenses d'ordre</b>		<b>12 320 000,00</b>			<b>3 153 103,37</b>	<b>3 153 103,37</b>		<b>3 153 103,37</b>	<b>3 153 103,37</b>
<b>D002 Résultat reporté ou anticipé (6)</b>									<b>0,00</b>
<b>Total des dépenses de fonctionnement cumulées</b>									<b>3 474 103,37</b>

(1) Voir état I-B pour le contenu du budget de l'exercice.

(2) La colonne RAR n'est à renseigner qu'en l'absence de reprise anticipée lors du vote du budget primitif.

(3) Il s'agit des AE nouvelles qui sont votées lors de la séance d'adoption du budget. Cela concerne les AE relatives à de nouveaux engagements pluriannuels mais également les AE modifiant un stock d'AE existant.

SYNDICAT ENERGIE INDRE-ET-LOIRE - BUDGET PRINCIPAL - BS - 2024

<b>III – VOTE DU BUDGET</b>	<b>III</b>
<b>SECTION DE FONCTIONNEMENT – VUE D'ENSEMBLE – RECETTES</b>	<b>B</b>

Chap.	Libellé	Budget de l'exercice (1)	RAR N-1 (2)	Propositions nouvelles	Vote de l'assemblée	Total (RAR N-1 + Vote)
			I		II	III = I + II
<b>TOTAL</b>		<b>21 893 000,00</b>	<b>0,00</b>	<b>100 000,00</b>	<b>100 000,00</b>	<b>100 000,00</b>
013	Atténuations de charges (3)	50 000,00	0,00	0,00	0,00	0,00
016	APA	0,00	0,00	0,00	0,00	0,00
017	RSA / Régularisations de RMI	0,00	0,00	0,00	0,00	0,00
70	Prod. services, domaine, ventes diverses	293 000,00	0,00	0,00	0,00	0,00
73	Impôts et taxes (sauf 731)	0,00	0,00	0,00	0,00	0,00
731	Fiscalité locale	11 500 000,00	0,00	0,00	0,00	0,00
74	Dotations et participations (3)	1 985 000,00	0,00	0,00	0,00	0,00
75	Autres produits de gestion courante (3)	3 405 000,00	0,00	0,00	0,00	0,00
<b>Total des recettes de gestion des services</b>		<b>17 233 000,00</b>	<b>0,00</b>	<b>0,00</b>	<b>0,00</b>	<b>0,00</b>
76	Produits financiers	0,00	0,00	0,00	0,00	0,00
77	Produits spécifiques (3)	0,00	0,00	0,00	0,00	0,00
78	Reprises amort., dépréciations, prov. (semi-budgétaires) (3)	10 000,00		0,00	0,00	0,00
<b>Total des recettes financières</b>		<b>10 000,00</b>	<b>0,00</b>	<b>0,00</b>	<b>0,00</b>	<b>0,00</b>
<b>Total des recettes réelles</b>		<b>17 243 000,00</b>	<b>0,00</b>	<b>0,00</b>	<b>0,00</b>	<b>0,00</b>
042	Opérations ordre transf. entre sections (4) (5) (6)	4 650 000,00		100 000,00	100 000,00	100 000,00
043	Opérations ordre intérieur de la section (7)	0,00		0,00	0,00	0,00
<b>Total des recettes d'ordre</b>		<b>4 650 000,00</b>		<b>100 000,00</b>	<b>100 000,00</b>	<b>100 000,00</b>

<b>R002 Résultat reporté ou anticipé (8)</b>	<b>3 374 103,37</b>
--	---------------------

<b>Total des recettes de fonctionnement cumulées</b>	<b>3 474 103,37</b>
--	---------------------

(1) Voir état I-B pour le contenu du budget de l'exercice.

(2) La colonne RAR n'est à renseigner qu'en l'absence de reprise anticipée lors du vote du budget primitif.

(3) Hors recettes imputées aux chapitres 016 et 017.

(4) Cf. définition du chapitre des opérations d'ordre (RF 042 = DI 040).

(5) Les comptes 78 peuvent figurer dans le détail du chapitre si la collectivité a opté pour le régime des provisions budgétaires, conformément aux dispositions législatives et réglementaires applicables.

(6) Aucune prévision budgétaire ne doit figurer aux articles 775 et 776 (cf. chapitre 024 « produit des cessions d'immobilisations »).

(7) Chapitre destiné à retracer les opérations particulières telles que les opérations de stocks ou liées à la tenue d'un inventaire permanent simplifié.

(8) Inscrire en cas de reprise des résultats de l'exercice précédent (après vote du compte administratif) ou si reprise anticipée des résultats.

Annexe 13

SYNDICAT ENERGIE INDRE-ET-LOIRE - BUDGET PRINCIPAL - BS - 2024

III – VOTE DU BUDGET									III
SECTION DE FONCTIONNEMENT – DEPENSES – DETAIL PAR ARTICLE									B1
Chap. / art. (1)	Libellé	Budget de l'exercice (2)	RAR N-1 (3)	Vote de l'assemblée sur les AE lors de la séance budgétaire (4)	Propositions nouvelles	Vote de l'assemblée	Pour information Crédits gérés dans le cadre d'une AE	Pour information Crédits gérés hors AE	TOTAL (RAR N-1 + Vote) III = I + II
TOTAL			21 893 000,00	0,00	3 474 103,37	3 474 103,37	0,00	3 474 103,37	3 474 103,37
011	Charges à caractère général (5)	4 100 000,00	0,00	0,00	66 000,00	66 000,00	0,00	66 000,00	66 000,00
6042	Achats de prestations de services	198 500,00	0,00		0,00	0,00	0,00	0,00	0,00
60612	Energie - Electricité	50 000,00	0,00		0,00	0,00	0,00	0,00	0,00
60622	Carburants	25 000,00	0,00		0,00	0,00	0,00	0,00	0,00
60623	Alimentation	10 000,00	0,00		0,00	0,00	0,00	0,00	0,00
60631	Fournitures d'entretien	6 000,00	0,00		0,00	0,00	0,00	0,00	0,00
60632	Fournitures de petit équipement	13 000,00	0,00		0,00	0,00	0,00	0,00	0,00
60636	Habillement et vêtements de travail	1 500,00	0,00		0,00	0,00	0,00	0,00	0,00
6064	Fournitures administratives	10 000,00	0,00		0,00	0,00	0,00	0,00	0,00
611	Contrats de prestations de services	1 427 400,00	0,00		0,00	0,00	0,00	0,00	0,00
6132	Locations immobilières	42 000,00	0,00		0,00	0,00	0,00	0,00	0,00
61351	Matériel roulant	70 000,00	0,00		0,00	0,00	0,00	0,00	0,00
61358	Autres	0,00	0,00		0,00	0,00	0,00	0,00	0,00
614	Charges locatives et de copropriété	50 000,00	0,00		0,00	0,00	0,00	0,00	0,00
615221	Entretien, réparations bâtiments publics	52 000,00	0,00		0,00	0,00	0,00	0,00	0,00
615232	Entretien, réparations réseaux	1 040 000,00	0,00		0,00	0,00	0,00	0,00	0,00
61551	Entretien matériel roulant	15 000,00	0,00		0,00	0,00	0,00	0,00	0,00
61558	Entretien autres biens mobiliers	10 000,00	0,00		0,00	0,00	0,00	0,00	0,00
6156	Maintenance	160 600,00	0,00		0,00	0,00	0,00	0,00	0,00
6161	Multirisques	60 005,00	0,00		0,00	0,00	0,00	0,00	0,00
617	Etudes et recherches	8 000,00	0,00		0,00	0,00	0,00	0,00	0,00
6182	Documentation générale et technique	9 370,00	0,00		0,00	0,00	0,00	0,00	0,00
6184	Versements à des organismes de formation	150 000,00	0,00		0,00	0,00	0,00	0,00	0,00
6188	Autres frais divers	15 000,00	0,00		0,00	0,00	0,00	0,00	0,00
6225	Indemnités aux comptable et régisseurs	4 500,00	0,00		0,00	0,00	0,00	0,00	0,00
62268	Autres honoraires, conseils	194 720,00	0,00		66 000,00	66 000,00	0,00	66 000,00	66 000,00
6227	Frais d'actes et de contentieux	20 000,00	0,00		0,00	0,00	0,00	0,00	0,00
6228	Divers	0,00	0,00		0,00	0,00	0,00	0,00	0,00
6231	Annonces et insertions	60 000,00	0,00		0,00	0,00	0,00	0,00	0,00
6232	Fêtes et cérémonies	5 000,00	0,00		0,00	0,00	0,00	0,00	0,00
6233	Foires et expositions	30 000,00	0,00		0,00	0,00	0,00	0,00	0,00
6234	Réceptions	60 000,00	0,00		0,00	0,00	0,00	0,00	0,00

SYNDICAT ENERGIE INDRE-ET-LOIRE - BUDGET PRINCIPAL - BS - 2024

Chap. / art. (1)	Libellé	Budget de l'exercice (2)	RAR N-1 (3)  I	Vote de l'assemblée sur les AE lors de la séance budgétaire (4)	Propositions nouvelles	Vote de l'assemblée  II	Pour information Crédits gérés dans le cadre d'une AE	Pour information Crédits gérés hors AE	TOTAL (RAR N-1 + Vote)  III = I + II
6236	Catalogues et imprimés	45 000,00	0,00		0,00	0,00	0,00	0,00	0,00
6238	Divers	40 000,00	0,00		0,00	0,00	0,00	0,00	0,00
6251	Voyages, déplacements et missions	17 000,00	0,00		0,00	0,00	0,00	0,00	0,00
6261	Frais d'affranchissement	30 000,00	0,00		0,00	0,00	0,00	0,00	0,00
6262	Frais de télécommunications	28 000,00	0,00		0,00	0,00	0,00	0,00	0,00
6281	Concours divers (cotisations)	56 405,00	0,00		0,00	0,00	0,00	0,00	0,00
6283	Frais de nettoyage des locaux	47 000,00	0,00		0,00	0,00	0,00	0,00	0,00
6288	Autres services extérieurs	30 000,00	0,00		0,00	0,00	0,00	0,00	0,00
63512	Taxes foncières	2 000,00	0,00		0,00	0,00	0,00	0,00	0,00
63513	Autres impôts locaux	1 000,00	0,00		0,00	0,00	0,00	0,00	0,00
6354	Droits d'enregistrement et de timbre	500,00	0,00		0,00	0,00	0,00	0,00	0,00
6358	Autres droits	500,00	0,00		0,00	0,00	0,00	0,00	0,00
637	Autres impôts, taxes (autres organismes)	5 000,00	0,00		0,00	0,00	0,00	0,00	0,00
012	Charges de personnel et frais assimilés (5) (6)	2 815 000,00	0,00		100 000,00	100 000,00		100 000,00	100 000,00
6218	Autre personnel extérieur	32 500,00	0,00		0,00	0,00		0,00	0,00
6332	Cotisations versées au F.N.A.L.	7 340,00	0,00		0,00	0,00		0,00	0,00
6336	Cotisations CNFPT et CDGFPT	31 100,00	0,00		0,00	0,00		0,00	0,00
64111	Rémunération principale titulaires	1 204 000,00	0,00		100 000,00	100 000,00		100 000,00	100 000,00
64112	SFT, indemnité de résidence	22 460,00	0,00		0,00	0,00		0,00	0,00
64118	Autres indemnités	430 000,00	0,00		0,00	0,00		0,00	0,00
64131	Rémunérations	216 000,00	0,00		0,00	0,00		0,00	0,00
64138	Primes et autres indemnités	33 500,00	0,00		0,00	0,00		0,00	0,00
6417	Rémunérations des apprentis	14 200,00	0,00		0,00	0,00		0,00	0,00
6451	Cotisations à l'U.R.S.S.A.F.	293 500,00	0,00		0,00	0,00		0,00	0,00
6453	Cotisations aux caisses de retraites	366 000,00	0,00		0,00	0,00		0,00	0,00
6454	Cotisations aux A.S.S.E.D.I.C.	12 400,00	0,00		0,00	0,00		0,00	0,00
6455	Cotisations pour assurance du personnel	60 000,00	0,00		0,00	0,00		0,00	0,00
6456	Versement au F.N.C. supplément familial	3 000,00	0,00		0,00	0,00		0,00	0,00
6458	Cotis. aux autres organismes sociaux	13 000,00	0,00		0,00	0,00		0,00	0,00
6475	Médecine du travail, pharmacie	5 000,00	0,00		0,00	0,00		0,00	0,00
6478	Autres charges sociales diverses	66 000,00	0,00		0,00	0,00		0,00	0,00
6488	Autres	5 000,00	0,00		0,00	0,00		0,00	0,00
014	Atténuations de produits	1 460 000,00	0,00		40 000,00	40 000,00		40 000,00	40 000,00
7398	Revers., restitutions et pré. divers	1 460 000,00	0,00		40 000,00	40 000,00		40 000,00	40 000,00
016	APA	0,00	0,00	0,00	0,00	0,00	0,00	0,00	0,00
017	RSA / Régularisations de RMI	0,00	0,00	0,00	0,00	0,00	0,00	0,00	0,00

Annexe 13

SYNDICAT ENERGIE INDRE-ET-LOIRE - BUDGET PRINCIPAL - BS - 2024

Chap. / art. (1)	Libellé	Budget de l'exercice (2)	RAR N-1 (3)  I	Vote de l'assemblée sur les AE lors de la séance budgétaire (4)	Propositions nouvelles	Vote de l'assemblée  II	Pour information Crédits gérés dans le cadre d'une AE	Pour information Crédits gérés hors AE	TOTAL (RAR N-1 + Vote)  III = I + II
65	Autres charges de gestion courante (sauf le 6586) (5)	813 000,00	0,00	0,00	115 000,00	115 000,00	0,00	115 000,00	115 000,00
65134	Aides	1 000,00	0,00		0,00	0,00	0,00	0,00	0,00
65311	Indemnités de fonction	125 000,00	0,00		0,00	0,00	0,00	0,00	0,00
65312	Frais de mission et de déplacement	5 000,00	0,00		0,00	0,00	0,00	0,00	0,00
65313	Cotisations de retraite	12 000,00	0,00		0,00	0,00	0,00	0,00	0,00
65315	Formation	15 000,00	0,00		0,00	0,00	0,00	0,00	0,00
6541	Créances admises en non-valeur	10 000,00	0,00		0,00	0,00	0,00	0,00	0,00
6542	Créances éteintes	0,00	0,00		0,00	0,00	0,00	0,00	0,00
65733	Subv. fonct. départements	50 000,00	0,00		0,00	0,00	0,00	0,00	0,00
657341	Subv. fonct. communes membres du GFP	100 000,00	0,00		0,00	0,00	0,00	0,00	0,00
657358	Subv. fonct. autres groupements	15 000,00	0,00		0,00	0,00	0,00	0,00	0,00
65736221	Subv. BA/régie indus.com. sans ps.morale	44 000,00	0,00		15 000,00	15 000,00	0,00	15 000,00	15 000,00
6573641	Subv fonct bud ann. et régies(auton fin)	0,00	0,00		0,00	0,00	0,00	0,00	0,00
65748	Subv.fonct.autres personnes droit privé	128 000,00	0,00		0,00	0,00	0,00	0,00	0,00
65811	Droits d'utilisat° - informatique nuage	163 500,00	0,00		0,00	0,00	0,00	0,00	0,00
65888	Autres	144 500,00	0,00		100 000,00	100 000,00	0,00	100 000,00	100 000,00
6586	Frais fonctionnement des groupes d'élus	0,00	0,00		0,00	0,00		0,00	0,00
<b>Total des dépenses de gestion des services</b>		<b>9 188 000,00</b>	<b>0,00</b>	<b>0,00</b>	<b>321 000,00</b>	<b>321 000,00</b>	<b>0,00</b>	<b>321 000,00</b>	<b>321 000,00</b>
66	Charges financières	225 000,00	0,00		0,00	0,00		0,00	0,00
66111	Intérêts réglés à l'échéance	155 000,00	0,00		0,00	0,00		0,00	0,00
66112	Intérêts - Rattachement des ICNE	20 000,00	0,00		0,00	0,00		0,00	0,00
6615	Intérêts comptes courants et de dépôts	30 000,00	0,00		0,00	0,00		0,00	0,00
6688	Autres	20 000,00	0,00		0,00	0,00		0,00	0,00
67	Charges spécifiques (5)	150 000,00	0,00		0,00	0,00		0,00	0,00
673	Titres annulés (sur exercices antérieurs)	150 000,00	0,00		0,00	0,00		0,00	0,00
68	Dotations aux provisions, dépréciations (semi-budgétaires) (5)	10 000,00			0,00	0,00		0,00	0,00
6817	Dot. prov. dépréc. actifs circulants	10 000,00			0,00	0,00		0,00	0,00
022	Dépenses imprévues (dans le cadre d'une AE)			0,00					
<b>Total des charges financières et spécifiques</b>		<b>385 000,00</b>	<b>0,00</b>	<b>0,00</b>	<b>0,00</b>	<b>0,00</b>		<b>0,00</b>	<b>0,00</b>

SYNDICAT ENERGIE INDRE-ET-LOIRE - BUDGET PRINCIPAL - BS - 2024

Chap. / art. (1)	Libellé	Budget de l'exercice (2)	RAR N-1 (3)  I	Vote de l'assemblée sur les AE lors de la séance budgétaire (4)	Propositions nouvelles	Vote de l'assemblée  II	Pour information Crédits gérés dans le cadre d'une AE	Pour information Crédits gérés hors AE	TOTAL (RAR N-1 + Vote)  III = I + II
<b>Total des dépenses réelles</b>		<b>9 573 000,00</b>	<b>0,00</b>	<b>0,00</b>	<b>321 000,00</b>	<b>321 000,00</b>	<b>0,00</b>	<b>321 000,00</b>	<b>321 000,00</b>
023	Virement à la section d'investissement	3 000 000,00			2 973 103,37	2 973 103,37		2 973 103,37	2 973 103,37
042	Opérations ordre transf. entre sections (7) (8) (9)	9 320 000,00			180 000,00	180 000,00		180 000,00	180 000,00
6811	Dot. amort. immos incorporelles	9 320 000,00			180 000,00	180 000,00		180 000,00	180 000,00
043	Opérations ordre intérieur de la section (8) (10)	0,00			0,00	0,00		0,00	0,00
<b>Total des dépenses d'ordre</b>		<b>12 320 000,00</b>			<b>3 153 103,37</b>	<b>3 153 103,37</b>		<b>3 153 103,37</b>	<b>3 153 103,37</b>

Détail du calcul des ICNE au compte 66112 (11)

Montant des ICNE de l'exercice	20 000,00
Montant des ICNE de l'exercice N-1	0,00
= Différence ICNE N – ICNE N-1	20 000,00

(1) Détailler les articles utilisés conformément au plan de comptes.

(2) Voir état I-B pour le contenu du budget de l'exercice.

(3) La colonne RAR n'est à renseigner qu'en l'absence de reprise anticipée lors du vote du budget primitif.

(4) Il s'agit des AE nouvelles qui sont votées lors de la séance d'adoption du budget. Cela concerne les AE relatives à de nouveaux engagements pluriannuels mais également les AE modifiant un stock d'AE existant.

(5) Hors dépenses imputées aux chapitres 016 et 017.

(6) Les dépenses de frais de personnel sont exclues des autorisations d'engagement.

(7) Les comptes 68 peuvent figurer dans le détail du chapitre si la collectivité a opté pour le régime des provisions budgétaires, conformément aux dispositions législatives et réglementaires applicables.

(8) Cf. définitions des chapitres des opérations d'ordre (DF 042 = RI 040) (DF 043 = RF 043).

(9) Aucune prévision budgétaire ne doit figurer aux articles 675 et 676 (cf. chapitre 024 « produit des cessions d'immobilisations »).

(10) Chapitre destiné à retracer les opérations particulières telles que les opérations de stocks ou liées à la tenue d'un inventaire permanent.

(11) Si le montant des ICNE de l'exercice est inférieur au montant de l'exercice N-1, le montant du compte 66112 sera négatif.



Annexe 13

SYNDICAT ENERGIE INDRE-ET-LOIRE - BUDGET PRINCIPAL - BS - 2024

III – VOTE DU BUDGET						III
SECTION DE FONCTIONNEMENT – RECETTES – DETAIL PAR ARTICLE						B2
Chap / art. (1)	Libellé	Budget de l'exercice (2)	RAR N-1 (3)	Propositions nouvelles	Vote de l'assemblée	Total (RAR N-1 + Vote) III = I + II
TOTAL		21 893 000,00	0,00	100 000,00	100 000,00	100 000,00
013	Atténuations de charges (4)	50 000,00	0,00	0,00	0,00	0,00
6419	Remboursements rémunérations personnel	50 000,00	0,00	0,00	0,00	0,00
6479	Rembourst sur autres charges sociales	0,00	0,00	0,00	0,00	0,00
016	APA	0,00	0,00	0,00	0,00	0,00
017	RSA / Régularisations de RMI	0,00	0,00	0,00	0,00	0,00
70	Prod. services, domaine, ventes diverses	293 000,00	0,00	0,00	0,00	0,00
70841	Mise à dispo personnel CL de rattach.	0,00	0,00	0,00	0,00	0,00
70848	Mise à dispo personnel autres organismes	189 000,00	0,00	0,00	0,00	0,00
70872	Remb.frais par budgets annexes et régies	0,00	0,00	0,00	0,00	0,00
70878	Remb. frais par des tiers	54 000,00	0,00	0,00	0,00	0,00
7088	Produits activités annexes (abonnements)	50 000,00	0,00	0,00	0,00	0,00
73	Impôts et taxes (sauf 731)	0,00	0,00	0,00	0,00	0,00
7328	Autres fiscalités reversées	0,00	0,00	0,00	0,00	0,00
731	Fiscalité locale	11 500 000,00	0,00	0,00	0,00	0,00
73141	Taxe sur la conso. finale d'électricité	11 500 000,00	0,00	0,00	0,00	0,00
74	Dotations et participations (4)	1 985 000,00	0,00	0,00	0,00	0,00
744	FCTVA	155 000,00	0,00	0,00	0,00	0,00
74718	Autres participations Etat	0,00	0,00	0,00	0,00	0,00
74748	Participation autres communes	1 630 000,00	0,00	0,00	0,00	0,00
74758	Participation autres groupements	89 000,00	0,00	0,00	0,00	0,00
747888	Autres	110 000,00	0,00	0,00	0,00	0,00
74888	Autres	1 000,00	0,00	0,00	0,00	0,00
75	Autres produits de gestion courante (4)	3 405 000,00	0,00	0,00	0,00	0,00
755	Dédits et pénalités perçus	0,00	0,00	0,00	0,00	0,00
75813	Redev. fermiers et concessionnaires	3 395 000,00	0,00	0,00	0,00	0,00
75888	Autres	10 000,00	0,00	0,00	0,00	0,00
<b>Total des recettes de gestion des services</b>		<b>17 233 000,00</b>	<b>0,00</b>	<b>0,00</b>	<b>0,00</b>	<b>0,00</b>
76	Produits financiers	0,00	0,00	0,00	0,00	0,00
7688	Autres	0,00	0,00	0,00	0,00	0,00
77	Produits spécifiques (4)	0,00	0,00	0,00	0,00	0,00
78	Reprises amort., dépréciations, prov. (semi-budgétaires) (4)	10 000,00		0,00	0,00	0,00
7817	Rep. prov. dépréc. actifs circulants	10 000,00		0,00	0,00	0,00
<b>Total des recettes réelles</b>		<b>17 243 000,00</b>	<b>0,00</b>	<b>0,00</b>	<b>0,00</b>	<b>0,00</b>
042	Opérations ordre transf. entre sections (5) (6) (7)	4 650 000,00		100 000,00	100 000,00	100 000,00

SYNDICAT ENERGIE INDRE-ET-LOIRE - BUDGET PRINCIPAL - BS - 2024

Chap / art. (1)	Libellé	Budget de l'exercice (2)	RAR N-1 (3) I	Propositions nouvelles	Vote de l'assemblée II	Total (RAR N-1 + Vote) III = I + II
77681	Neutralisation des amortissements	750 000,00		0,00	0,00	0,00
777	Rec... subv inv transférées cpte résultat	3 900 000,00		100 000,00	100 000,00	100 000,00
043	Opérations ordre intérieur de la section (5) (8)	0,00		0,00	0,00	0,00
<b>Total des recettes d'ordre</b>		<b>4 650 000,00</b>		<b>100 000,00</b>	<b>100 000,00</b>	<b>100 000,00</b>

Détail du calcul de la taxe départementale de publicité foncière pour les collectivités dites « surfiscalisées » (compte 73121) (9)

Montant brut	0,00
Compensation	0,00
Montant net	0,00

Détail du calcul des ICNE au compte 7622 (10)

Montant des ICNE de l'exercice	0,00
Montant des ICNE de l'exercice N-1	0,00
= Différence ICNE N – ICNE N-1	0,00

(1) Détailler les articles utilisés conformément au plan de comptes.

(2) Voir état I-B pour le contenu du budget de l'exercice.

(3) La colonne RAR n'est à renseigner qu'en l'absence de reprise anticipée lors du vote du budget primitif.

(4) Hors recettes imputées aux chapitres 016 et 017.

(5) Cf. définitions du chapitre des opérations d'ordre (RF 042 = DI 040) (RF 043 = DF 043).

(6) Aucune prévision budgétaire ne doit figurer aux articles 775 et 776 (cf. chapitre 024 « produit des cessions d'immobilisations »).

(7) Les comptes 78 peuvent figurer dans le détail du chapitre si la collectivité a opté pour le régime des provisions budgétaires, conformément aux dispositions législatives et réglementaires applicables.

(8) Ce chapitre est destiné à retracer les opérations particulières telles que les opérations de stocks ou liées à la tenue d'un inventaire permanent simplifié.

(9) Destiné à retracer le prélèvement de la part non départementale de la taxe.

(10) Si le montant des ICNE de l'exercice est inférieur au montant de l'exercice N-1, le montant du compte 7622 sera négatif.

Annexe 13

SYNDICAT ENERGIE INDRE-ET-LOIRE - BUDGET PRINCIPAL - BS - 2024

<b>IV – ANNEXES</b>	<b>IV</b>
<b>A – PRESENTATION CROISEE – SECTION D'INVESTISSEMENT – VUE D'ENSEMBLE</b>	<b>A1</b>

Chapitre nature	Libellé	01 Opérations non ventilables	0 Services généraux (hors 01 et Gestion des fonds européens)	0-5 Gestion des fonds européens	1 Sécurité	2 Enseign., formation prof., apprentissage	3 Cult., vie soc., jeun., sports, loisirs	4 Santé et action sociale (hors RSA)	4-4 RSA
	<b>DEPENSES</b>	<b>0,00</b>	<b>4 161 246,89</b>	<b>0,00</b>	<b>0,00</b>	<b>0,00</b>	<b>0,00</b>	<b>0,00</b>	<b>0,00</b>
10	Dotations, fonds divers et réserves	0,00	0,00	0,00	0,00	0,00	0,00	0,00	0,00
13	Subventions d'investissement	0,00	201 403,99	0,00	0,00	0,00	0,00	0,00	0,00
16	Emprunts et dettes assimilées	0,00	600 000,00	0,00	0,00	0,00	0,00	0,00	0,00
18	Cpte de liaison : affectation (BA,régie)	0,00	0,00	0,00	0,00	0,00	0,00	0,00	0,00
20	Immobilisations incorporelles (sauf 204)	0,00	910 000,00	0,00	0,00	0,00	0,00	0,00	0,00
204	Subventions d'équipement versées	0,00	44 175,78	0,00	0,00	0,00	0,00	0,00	0,00
21	Immobilisations corporelles	0,00	1 438 198,81	0,00	0,00	0,00	0,00	0,00	0,00
22	Immobilisations reçues en affectation	0,00	0,00	0,00	0,00	0,00	0,00	0,00	0,00
23	Immobilisations en cours (sauf 2324)	0,00	459 234,81	0,00	0,00	0,00	0,00	0,00	0,00
26	Participations et créances rattachées	0,00	0,00	0,00	0,00	0,00	0,00	0,00	0,00
27	Autres immobilisations financières	0,00	508 233,50	0,00	0,00	0,00	0,00	0,00	0,00
45	Opérations pour compte de tiers	0,00	0,00	0,00	0,00	0,00	0,00	0,00	0,00
	<b>RECETTES</b>	<b>7 465 759,40</b>	<b>1 032 698,65</b>	<b>0,00</b>	<b>0,00</b>	<b>0,00</b>	<b>0,00</b>	<b>0,00</b>	<b>0,00</b>
024	Produits des cessions d'immobilisations	0,00	0,00	0,00	0,00	0,00	0,00	0,00	0,00
10	Dotations, fonds divers et réserves	7 465 759,40	30 000,00	0,00	0,00	0,00	0,00	0,00	0,00
13	Subventions d'investissement	0,00	2 698,65	0,00	0,00	0,00	0,00	0,00	0,00
16	Emprunts et dettes assimilées	0,00	1 000 000,00	0,00	0,00	0,00	0,00	0,00	0,00
18	Cpte de liaison : affectation (BA,régie)	0,00	0,00	0,00	0,00	0,00	0,00	0,00	0,00
20	Immobilisations incorporelles (sauf 204)	0,00	0,00	0,00	0,00	0,00	0,00	0,00	0,00
204	Subventions d'équipement versées	0,00	0,00	0,00	0,00	0,00	0,00	0,00	0,00
21	Immobilisations corporelles	0,00	0,00	0,00	0,00	0,00	0,00	0,00	0,00
22	Immobilisations reçues en affectation	0,00	0,00	0,00	0,00	0,00	0,00	0,00	0,00
23	Immobilisations en cours (sauf 2324)	0,00	0,00	0,00	0,00	0,00	0,00	0,00	0,00
26	Participations et créances rattachées	0,00	0,00	0,00	0,00	0,00	0,00	0,00	0,00
27	Autres immobilisations financières	0,00	0,00	0,00	0,00	0,00	0,00	0,00	0,00
45	Opérations pour compte de tiers	0,00	0,00	0,00	0,00	0,00	0,00	0,00	0,00

SYNDICAT ENERGIE INDRE-ET-LOIRE - BUDGET PRINCIPAL - BS - 2024

<b>IV – ANNEXES</b>	<b>IV</b>
<b>A – PRESENTATION CROISEE – SECTION D'INVESTISSEMENT – VUE D'ENSEMBLE (suite)</b>	<b>A1</b>

Chapitre nature	Libellé	5 Aménagement des territoires et habitat	6 Action économique	7 Environnement	8 Transports	9 Fonction en réserve	TOTAL
<b>DEPENSES</b>		<b>27 007 160,62</b>	<b>0,00</b>	<b>1 339 695,86</b>	<b>0,00</b>		<b>32 508 103,37</b>
10	Dotations, fonds divers et réserves	0,00	0,00	0,00	0,00		0,00
13	Subventions d'investissement	123 596,61	0,00	0,00	0,00		325 000,60
16	Emprunts et dettes assimilées	0,00	0,00	0,00	0,00		600 000,00
18	Cpte de liaison : affectation (BA,régie)	0,00	0,00	0,00	0,00		0,00
20	Immobilisations incorporelles (sauf 204)	516 000,00	0,00	32 712,86	0,00		1 458 712,86
204	Subventions d'équipement versées	395 153,74	0,00	676 026,00	0,00		1 115 335,52
21	Immobilisations corporelles	17 744 715,19	0,00	0,00	0,00		18 782 614,00
22	Immobilisations reçues en affectation	0,00	0,00	0,00	0,00		0,00
23	Immobilisations en cours (sauf 2324)	8 087 249,89	0,00	415 000,00	0,00		8 502 249,89
26	Participations et créances rattachées	0,00	0,00	50 000,00	0,00		50 000,00
27	Autres immobilisations financières	0,00	0,00	165 957,00	0,00		674 190,50
45	Opérations pour compte de tiers	1 000 000,00	0,00	0,00	0,00		1 000 000,00
<b>RECETTES</b>		<b>20 572 301,35</b>	<b>0,00</b>	<b>180 000,00</b>	<b>0,00</b>		<b>29 250 759,40</b>
024	Produits des cessions d'immobilisations	0,00	0,00	0,00	0,00		0,00
10	Dotations, fonds divers et réserves	525 000,00	0,00	90 000,00	0,00		8 110 759,40
13	Subventions d'investissement	18 997 301,35	0,00	45 000,00	0,00		19 045 000,00
16	Emprunts et dettes assimilées	0,00	0,00	0,00	0,00		1 000 000,00
18	Cpte de liaison : affectation (BA,régie)	0,00	0,00	0,00	0,00		0,00
20	Immobilisations incorporelles (sauf 204)	0,00	0,00	0,00	0,00		0,00
204	Subventions d'équipement versées	0,00	0,00	0,00	0,00		0,00
21	Immobilisations corporelles	50 000,00	0,00	0,00	0,00		50 000,00
22	Immobilisations reçues en affectation	0,00	0,00	0,00	0,00		0,00
23	Immobilisations en cours (sauf 2324)	0,00	0,00	0,00	0,00		0,00
26	Participations et créances rattachées	0,00	0,00	0,00	0,00		0,00
27	Autres immobilisations financières	0,00	0,00	45 000,00	0,00		45 000,00
45	Opérations pour compte de tiers	1 000 000,00	0,00	0,00	0,00		1 000 000,00

Annexe 13

SYNDICAT ENERGIE INDRE-ET-LOIRE - BUDGET PRINCIPAL - BS - 2024

<b>IV – ANNEXES</b>	<b>IV</b>
<b>A – PRESENTATION CROISEE – SECTION DE FONCTIONNEMENT – VUE D'ENSEMBLE</b>	<b>A2</b>

Chapitre nature	Libellé	01 Opérations non ventilables	0 Services généraux (hors 01 et Gestion des fonds européens)	0-5 Gestion des fonds européens	1 Sécurité	2 Enseign., formation prof., apprentissage	3 Cult., vie soc., jeun., sports, loisirs	4 Santé et action sociale (hors APA et RSA / Régularisation de RMI)	4-3 APA
	<b>DEPENSES</b>	<b>10 000,00</b>	<b>4 489 346,00</b>	<b>0,00</b>	<b>0,00</b>	<b>0,00</b>	<b>0,00</b>	<b>0,00</b>	<b>0,00</b>
011	Charges à caractère général	0,00	1 787 680,00	0,00	0,00	0,00	0,00	0,00	0,00
012	Charges de personnel et frais assimilés	0,00	1 663 680,00	0,00	0,00	0,00	0,00	0,00	0,00
014	Atténuations de produits	0,00	0,00	0,00	0,00	0,00	0,00	0,00	0,00
65	Autres charges de gestion courante	0,00	662 986,00	0,00	0,00	0,00	0,00	0,00	0,00
6586	Frais fonctionnement des groupes d'élus	0,00	0,00	0,00	0,00	0,00	0,00	0,00	0,00
66	Charges financières	0,00	225 000,00	0,00	0,00	0,00	0,00	0,00	0,00
67	Charges spécifiques	0,00	150 000,00	0,00	0,00	0,00	0,00	0,00	0,00
68	Dotations aux provisions, dépréciations	10 000,00	0,00	0,00	0,00	0,00	0,00	0,00	0,00
	<b>RECETTES</b>	<b>10 000,00</b>	<b>297 000,00</b>	<b>0,00</b>	<b>0,00</b>	<b>0,00</b>	<b>0,00</b>	<b>0,00</b>	<b>0,00</b>
013	Atténuations de charges	0,00	50 000,00	0,00	0,00	0,00	0,00	0,00	0,00
70	Prod. services, domaine, ventes diverses	0,00	121 000,00	0,00	0,00	0,00	0,00	0,00	0,00
73	Impôts et taxes	0,00	0,00	0,00	0,00	0,00	0,00	0,00	0,00
731	Fiscalité locale	0,00	0,00	0,00	0,00	0,00	0,00	0,00	0,00
74	Dotations et participations	0,00	116 000,00	0,00	0,00	0,00	0,00	0,00	0,00
75	Autres produits de gestion courante	0,00	10 000,00	0,00	0,00	0,00	0,00	0,00	0,00
76	Produits financiers	0,00	0,00	0,00	0,00	0,00	0,00	0,00	0,00
77	Produits spécifiques	0,00	0,00	0,00	0,00	0,00	0,00	0,00	0,00
78	Reprises amort., dépréciations, prov.	10 000,00	0,00	0,00	0,00	0,00	0,00	0,00	0,00

SYNDICAT ENERGIE INDRE-ET-LOIRE - BUDGET PRINCIPAL - BS - 2024

<b>IV – ANNEXES</b>	<b>IV</b>
<b>A – PRESENTATION CROISEE – SECTION DE FONCTIONNEMENT – VUE D'ENSEMBLE (suite)</b>	<b>A2</b>

Chapitre nature	Libellé	4-4 RSA / Régularisation de RMI	5 Aménagement des territoires et habitat	6 Action économique	7 Environnement	8 Transports	9 Fonction en réserve	TOTAL
<b>DEPENSES</b>		<b>0,00</b>	<b>4 550 350,00</b>	<b>0,00</b>	<b>844 304,00</b>	<b>0,00</b>		<b>9 894 000,00</b>
011	Charges à caractère général	0,00	1 706 600,00	0,00	671 720,00	0,00		4 166 000,00
012	Charges de personnel et frais assimilés	0,00	1 134 750,00	0,00	116 570,00	0,00		2 915 000,00
014	Atténuations de produits	0,00	1 500 000,00	0,00	0,00	0,00		1 500 000,00
65	Autres charges de gestion courante	0,00	209 000,00	0,00	56 014,00	0,00		928 000,00
6586	Frais fonctionnement des groupes d'élus	0,00	0,00	0,00	0,00	0,00		0,00
66	Charges financières	0,00	0,00	0,00	0,00	0,00		225 000,00
67	Charges spécifiques	0,00	0,00	0,00	0,00	0,00		150 000,00
68	Dotations aux provisions, dépréciations	0,00	0,00	0,00	0,00	0,00		10 000,00
<b>RECETTES</b>		<b>0,00</b>	<b>16 791 000,00</b>	<b>0,00</b>	<b>145 000,00</b>	<b>0,00</b>		<b>17 243 000,00</b>
013	Atténuations de charges	0,00	0,00	0,00	0,00	0,00		50 000,00
70	Prod. services, domaine, ventes diverses	0,00	172 000,00	0,00	0,00	0,00		293 000,00
73	Impôts et taxes	0,00	0,00	0,00	0,00	0,00		0,00
731	Fiscalité locale	0,00	11 500 000,00	0,00	0,00	0,00		11 500 000,00
74	Dotations et participations	0,00	1 869 000,00	0,00	0,00	0,00		1 985 000,00
75	Autres produits de gestion courante	0,00	3 250 000,00	0,00	145 000,00	0,00		3 405 000,00
76	Produits financiers	0,00	0,00	0,00	0,00	0,00		0,00
77	Produits spécifiques	0,00	0,00	0,00	0,00	0,00		0,00
78	Reprises amort., dépréciations, prov.	0,00	0,00	0,00	0,00	0,00		10 000,00

## Annexe 13

SYNDICAT ENERGIE INDRE-ET-LOIRE - BUDGET PRINCIPAL - BS - 2024

<b>IV – ANNEXES</b>	<b>IV</b>
<b>ANNEXES PATRIMONIALES – ETAT DE LA DETTE – DETAIL DES CREDITS DE TRESORERIE</b>	<b>B1.1</b>

### B1.1 – DETAIL DES CREDITS DE TRESORERIE (1)

Nature (Pour chaque ligne, indiquer le numéro de contrat)	Date de la décision de réaliser la ligne de trésorerie (2)	Montant maximum autorisé au 01/01/N	Montant des tirages N-1	Montant des remboursements N-1		Encours restant dû au 01/01/N
				Intérêts (3)	Remboursement du tirage	
5191 Avances du Trésor						
5192 Avances de trésorerie						
51931 Lignes de trésorerie						
ARKEA	02/06/2023	4 500 000,00	0,00	0,00	0,00	0,00
51932 Lignes de trésorerie liées à un emprunt						
5194 Billets de trésorerie						
5198 Autres crédits de trésorerie						
519 Crédits de trésorerie (Total)		4 500 000,00	0,00	0,00	0,00	0,00

(1) Circulaire n° NOR : INTB8900071C du 22/02/1989.

(2) Indiquer la date de la délibération de l'assemblée autorisant la ligne de trésorerie ou la date de la décision de l'ordonnateur de réaliser la ligne de trésorerie sur la base d'un montant maximum autorisé par l'organe délibérant (article M. 4221-5 du CGCT).

(3) Il s'agit des intérêts comptabilisés au compte 6615.

SYNDICAT ENERGIE INDRE-ET-LOIRE - BUDGET PRINCIPAL - BS - 2024

<b>IV – ANNEXES</b>	<b>IV</b>
<b>ANNEXES PATRIMONIALES – ETAT DE LA DETTE – REPARTITION PAR NATURE DE DETTE</b>	<b>B1.2</b>

**B1.2 – REPARTITION PAR NATURE DE DETTE (hors 16449 et 166)**

Nature (Pour chaque ligne, indiquer le numéro de contrat)	Emprunts et dettes à l'origine du contrat													
	Organisme prêteur ou chef de file	Date de signature	Date d'émission ou date de mobilisation (1)	Date du premier remboursement	Nominal (2)	Type de taux d'intérêt (3)	Index (4)	Taux initial		Devise	Périodicité des remboursements (6)	Profil d'amortissement (7)	Possibilité de remboursement anticipé O/N	Catégorie d'emprunt (8)
								Niveau de taux (5)	Taux actuariel					
163 Emprunts obligataires (Total)					0,00									
164 Emprunts auprès des établissements financiers (Total)					10 000 000,00									
1641 Emprunts en euros (total)					10 000 000,00									
	La Banque Postale				4 000 000,00	F		0,000	0,760		T	C	N	A-1
	Crédit Coopératif				2 000 000,00	F		0,000	0,670		T	P	N	A-1
	Crédit Agricole				2 000 000,00	F		0,000	0,780		S	P	N	A-1
	Crédit Mutuel				2 000 000,00	F		0,000	3,000		T	C	O	A-1
1643 Emprunts en devises (total)					0,00									
16441 Emprunts assortis d'une option de tirage sur ligne de trésorerie (total)					0,00									
165 Dépôts et cautionnements reçus (Total)					0,00									
167 Emprunts et dettes assortis de conditions particulières (Total)					0,00									
1671 Avances consolidées du Trésor (total)					0,00									
1672 Emprunts sur comptes spéciaux du Trésor (total)					0,00									
1675 Dettes pour METP et PPP (total)					0,00									
1676 Dettes envers locataires-acquéreurs (total)					0,00									
1678 Autres emprunts et dettes (total)					0,00									



Annexe 13

SYNDICAT ENERGIE INDRE-ET-LOIRE - BUDGET PRINCIPAL - BS - 2024

Nature (Pour chaque ligne, indiquer le numéro de contrat)	Emprunts et dettes à l'origine du contrat													
	Organisme prêteur ou chef de file	Date de signature	Date d'émission ou date de mobilisation (1)	Date du premier remboursement	Nominal (2)	Type de taux d'intérêt (3)	Index (4)	Taux initial		Devise	Périodicité des remboursements (6)	Profil d'amortissement (7)	Possibilité de remboursement anticipé O/N	Catégorie d'emprunt (8)
								Niveau de taux (5)	Taux actuariel					
<b>168 Emprunts et dettes assimilés (Total)</b>					0,00									
1681 Autres emprunts (total) (9)					0,00									
1682 Bons à moyen terme négociables (total)					0,00									
1687 Autres dettes (total)					0,00									
<b>Total général</b>					<b>10 000 000,00</b>									

(1) Si un emprunt donne lieu à plusieurs mobilisations, indiquer la date de la première mobilisation.

(2) Nominal : montant emprunté à l'origine.

(3) Type de taux d'intérêt : F : fixe ; V : variable simple ; C : complexe ; R : préfixé (c'est-à-dire un taux variable qui n'est pas seulement défini comme la simple addition d'un taux usuel de référence et d'une marge exprimée en point de pourcentage).

(4) Mentionner le ou les types d'index (ex : Euribor 3 mois).

(5) Indiquer le niveau de taux à l'origine du contrat.

(6) Indiquer la périodicité des remboursements : A : annuelle , B : bimestrielle, T : trimestrielle, X autre.

(7) Indiquer C pour amortissement constant, P pour amortissement progressif, F pour *in fine*, X pour autres à préciser.

(8) Catégorie d'emprunt à l'origine. Exemple A-1 (cf. la classification des emprunts suivant la typologie de la circulaire IOCB1015077C du 25 juin 2010 sur les produits financiers offerts aux collectivités territoriales).

(9) Y compris les avances remboursables consenties au titre de l'article 25 de la loi n°2020-935 du 30 juillet 2020 de finances rectificative pour 2020, portant attribution des avances remboursables sur les recettes fiscales prévues aux articles 1594 A et 1595 du code général des impôts

SYNDICAT ENERGIE INDRE-ET-LOIRE - BUDGET PRINCIPAL - BS - 2024

<b>IV – ANNEXES</b>	<b>IV</b>
<b>ANNEXES PATRIMONIALES – ETAT DE LA DETTE – REPARTITION PAR NATURE DE DETTE</b>	<b>B1.2</b>

**B1.2 – REPARTITION PAR NATURE DE DETTE (hors 16449 et 166) (suite)**

Nature (Pour chaque ligne, indiquer le numéro de contrat)	Couverture ? O/N (11)	Montant couvert	Catégorie d'emprunt après couverture éventuelle (12)	Capital restant dû au 01/01/N	Durée résiduelle (en années)	Emprunts et dettes au 01/01/N			Annuité de l'exercice			ICNE de l'exercice
						Taux d'intérêt		Niveau de taux d'intérêt à la date de vote du budget (15)	Capital	Charges d'intérêt (16)	Intérêts perçus (le cas échéant) (17)	
						Type de taux (13)	Index (14)					
<b>163 Emprunts obligataires (Total)</b>		0,00		0,00				0,00	0,00	0,00	0,00	
<b>164 Emprunts auprès des établissements financiers (Total)</b>		0,00		8 650 798,53				523 552,90	104 042,02	0,00	7 398,01	
1641 Emprunts en euros (total)		0,00		8 650 798,53				523 552,90	104 042,02	0,00	7 398,01	
	N	0,00	A-1	3 300 000,00	16,50	F		200 000,00	24 510,00	0,00	1 963,33	
	N	0,00	A-1	1 764 396,60	17,50	F		95 350,97	11 582,22	0,00	2 764,93	
	N	0,00	A-1	1 719 735,26	17,00	F		94 868,60	13 449,80	0,00	2 669,75	
	N	0,00	A-1	1 866 666,67	14,00	F		133 333,33	54 500,00	0,00	0,00	
1643 Emprunts en devises (total)		0,00		0,00				0,00	0,00	0,00	0,00	
16441 Emprunts assortis d'une option de tirage sur ligne de trésorerie (total) (10)		0,00		0,00				0,00	0,00	0,00	0,00	
<b>165 Dépôts et cautionnements reçus (Total)</b>		0,00		0,00				0,00	0,00	0,00	0,00	
<b>167 Emprunts et dettes assortis de conditions particulières (Total)</b>		0,00		0,00				0,00	0,00	0,00	0,00	
1671 Avances consolidées du Trésor (total)		0,00		0,00				0,00	0,00	0,00	0,00	
1672 Emprunts sur comptes spéciaux (total)		0,00		0,00				0,00	0,00	0,00	0,00	
1675 Dettes pour METP et PPP (total)		0,00		0,00				0,00	0,00	0,00	0,00	
1676 Dettes envers locataires-acquéreurs (total)		0,00		0,00				0,00	0,00	0,00	0,00	
1678 Autres emprunts et dettes (total)		0,00		0,00				0,00	0,00	0,00	0,00	
<b>168 Emprunts et dettes assimilés (Total)</b>		0,00		0,00				0,00	0,00	0,00	0,00	
1681 Autres emprunts (total)		0,00		0,00				0,00	0,00	0,00	0,00	
1682 Bons à moyen terme négociables (total)		0,00		0,00				0,00	0,00	0,00	0,00	
1687 Autres dettes (total)		0,00		0,00				0,00	0,00	0,00	0,00	

Annexe 13

SYNDICAT ENERGIE INDRE-ET-LOIRE - BUDGET PRINCIPAL - BS - 2024

Nature (Pour chaque ligne, indiquer le numéro de contrat)	Emprunts et dettes au 01/01/N											
	Couverture ? O/N (11)	Montant couvert	Catégorie d'emprunt après couverture éventuelle (12)	Capital restant dû au 01/01/N	Durée résiduelle (en années)	Taux d'intérêt			Annuité de l'exercice			ICNE de l'exercice
						Type de taux (13)	Index (14)	Niveau de taux d'intérêt à la date de vote du budget (15)	Capital	Charges d'intérêt (16)	Intérêts perçus (le cas échéant) (17)	
<b>Total général</b>		0,00		8 650 798,53					523 552,90	104 042,02	0,00	7 398,01

(10) S'agissant des emprunts assortis d'une ligne de trésorerie, il faut faire ressortir le remboursement du capital de la dette prévue pour l'exercice correspondant au véritable endettement.

(11) Si l'emprunt est soumis à couverture, il convient de compléter le tableau « détail des opérations de couverture ».

(12) Catégorie d'emprunt. Exemple A-1 (cf. la classification des emprunts suivant la typologie de la circulaire IOCB1015077C du 25 juin 2010 sur les produits financiers offerts aux collectivités territoriales).

(13) Type de taux d'intérêt après opérations de couverture : F : fixe ; V : variable simple ; C : complexe (c'est-à-dire un taux variable qui n'est pas seulement défini comme la simple addition d'un taux usuel de référence et d'une marge exprimée en point de pourcentage).

(14) Mentionner l'index en cours au 01/01/N après opérations de couverture.

(15) Taux après opérations de couverture éventuelles. Pour les emprunts à taux variable, indiquer le niveau à la date de vote du budget.

(16) Il s'agit des intérêts dus au titre du contrat initial et comptabilisés à l'article 66111 « Intérêts réglés à l'échéance » (intérêts décaissés) et intérêts éventuels dus au titre du contrat d'échange éventuel et comptabilisés à l'article 668.

(17) Indiquer les intérêts éventuellement reçus au titre du contrat d'échange éventuel et comptabilisés au 768.

SYNDICAT ENERGIE INDRE-ET-LOIRE - BUDGET PRINCIPAL - BS - 2024

<b>IV – ANNEXES</b>	<b>IV</b>
<b>ANNEXES PATRIMONIALES – ETAT DE LA DETTE – REPARTITION DES EMPRUNTS PAR STRUCTURE DE TAUX</b>	<b>B1.3</b>

**B1.3 – REPARTITION DES EMPRUNTS PAR STRUCTURE DE TAUX (HORS A1)**

Emprunts ventilés par structure de taux selon le risque le plus élevé (Pour chaque ligne, indiquer le numéro de contrat) (1)	Organisme prêteur ou chef de file	Nominal (2)	Capital restant dû au 01/01/N (3)	Type d'indices (4)	Durée du contrat	Dates des périodes bonifiées	Taux minimal (5)	Taux maximal (6)	Coût de sortie (7)	Taux maximal après couverture éventuelle (8)	Niveau du taux à la date de vote du budget (9)	Intérêts à payer au cours de l'exercice (10)	Intérêts à percevoir au cours de l'exercice (le cas échéant) (11)	% par type de taux selon le capital restant dû
Echange de taux, taux variable simple plafonné (cap) ou encadré (tunnel) (A)														
<b>TOTAL (A)</b>		0,00	0,00						0,00			0,00	0,00	0,00
Barrière simple (B)														
<b>TOTAL (B)</b>		0,00	0,00						0,00			0,00	0,00	0,00
Option d'échange (C)														
<b>TOTAL (C)</b>		0,00	0,00						0,00			0,00	0,00	0,00
Multiplicateur jusqu'à 3 ou multiplicateur jusqu'à 5 capé (D)														
<b>TOTAL (D)</b>		0,00	0,00						0,00			0,00	0,00	0,00
Multiplicateur jusqu'à 5 (E)														
<b>TOTAL (E)</b>		0,00	0,00						0,00			0,00	0,00	0,00
Autres types de structures (F)														
<b>TOTAL (F)</b>		0,00	0,00						0,00			0,00	0,00	0,00
<b>TOTAL GENERAL</b>		0,00	0,00						0,00			0,00	0,00	0,00

(1) Répartir les emprunts selon le type de structure de taux (de A à F selon la classification de la charte de bonne conduite) en fonction du risque le plus élevé à courir sur toute la durée de vie du contrat de prêt et après opérations de couverture éventuelles.

(2) Nominal : montant emprunté à l'origine. En cas de couverture partielle d'un emprunt, indiquer séparément sur deux lignes la part du nominal couvert et la part non couverte.

(3) En cas de couverture partielle d'un emprunt, indiquer séparément sur deux lignes la part du capital restant dû couvert et la part non couverte.

(4) Indiquer la classification de l'indice sous-jacent suivant la typologie de la circulaire du 25 juin 2010 sur les produits financiers (de 1 à 6). 1 : Indice zone euro / 2 : Indices inflation française ou zone euro ou écart entre ces indices / 3 : Ecart indice zone euro / 4 : Indices hors zone euro ou écart d'indices dont l'un est hors zone euro / 5 : écarts d'indices hors zone euro / 6 : autres indices.

(5) Taux hors opération de couverture. Indiquer le montant, l'index ou la formule correspondant au taux minimal du contrat de prêt sur toute la durée du contrat.

(6) Taux hors opération de couverture. Indiquer le montant, l'index ou la formule correspondant au taux maximal du contrat de prêt sur toute la durée du contrat.

(7) Coût de sortie : indiquer le montant de l'indemnité contractuelle de remboursement définitif de l'emprunt au 01/01/N ou le cas échéant, à la prochaine date d'échéance.

(8) Montant, index ou formule.

(9) Indiquer le niveau de taux après opérations de couverture éventuelles. Pour les emprunts à taux variables, indiquer le niveau du taux à la date de vote du budget.

(10) Indiquer les intérêts à payer au titre du contrat initial et comptabilisés à l'article 66111 et des intérêts éventuels à payer au titre du contrat d'échange et comptabilisés à l'article 668.

(11) Indiquer les intérêts à percevoir au titre du contrat d'échange et comptabilisés au 768.

Annexe 13

SYNDICAT ENERGIE INDRE-ET-LOIRE - BUDGET PRINCIPAL - BS - 2024

<b>IV – ANNEXES</b>	<b>IV</b>
<b>ANNEXES PATRIMONIALES – ETAT DE LA DETTE – TYPOLOGIE DE LA REPARTITION DE L'ENCOURS</b>	<b>B1.4</b>

**B1.4 – TYPOLOGIE DE LA REPARTITION DE L'ENCOURS (1)**

Indices sous-jacents		(1) Indices zone euro	(2) Indices inflation française ou zone euro ou écart entre ces indices	(3) Ecart d'indices zone euro	(4) Indices hors zone euro et écarts d'indices dont l'un est un indice hors zone euro	(5) Ecart d'indices hors zone euro	(6) Autres indices
<b>Structure</b>							
<b>(A) Taux fixe simple. Taux variable simple. Echange de taux fixe contre taux variable ou inversement. Echange de taux structuré contre taux variable ou taux fixe (sens unique). Taux variable simple plafonné (cap) ou encadré (tunnel)</b>	Nombre de produits	4	0	0	0	0	
	% de l'encours	100,01	0,00	0,00	0,00	0,00	
	Montant en euros	8 650 798,53	0,00	0,00	0,00	0,00	
<b>(B) Barrière simple. Pas d'effet de levier</b>	Nombre de produits	0	0	0	0	0	
	% de l'encours	0,00	0,00	0,00	0,00	0,00	
	Montant en euros	0,00	0,00	0,00	0,00	0,00	
<b>(C) Option d'échange (swaption)</b>	Nombre de produits	0	0	0	0	0	
	% de l'encours	0,00	0,00	0,00	0,00	0,00	
	Montant en euros	0,00	0,00	0,00	0,00	0,00	
<b>(D) Multiplicateur jusqu'à 3 ; multiplicateur jusqu'à 5 capé</b>	Nombre de produits	0	0	0	0	0	
	% de l'encours	0,00	0,00	0,00	0,00	0,00	
	Montant en euros	0,00	0,00	0,00	0,00	0,00	
<b>(E) Multiplicateur jusqu'à 5</b>	Nombre de produits	0	0	0	0	0	
	% de l'encours	0,00	0,00	0,00	0,00	0,00	
	Montant en euros	0,00	0,00	0,00	0,00	0,00	
<b>(F) Autres types de structures</b>	Nombre de produits						0
	% de l'encours						0,00
	Montant en euros						0,00

(1) Cette annexe retrace le stock de dette au 01/01/N après opérations de couverture éventuelles.

SYNDICAT ENERGIE INDRE-ET-LOIRE - BUDGET PRINCIPAL - BS - 2024

<b>IV – ANNEXES</b>	<b>IV</b>
<b>ANNEXES PATRIMONIALES – METHODES UTILISEES POUR LES AMORTISSEMENTS</b>	<b>B2</b>

**METHODES UTILISEES POUR LES AMORTISSEMENTS**

Procédure d'amortissement (linéaire, dégressif, variable)	CHOIX DE L'ASSEMBLEE	Durée (en années)	Délibération du
	<b>Biens de faible valeur</b> - Seuil unitaire en deçà duquel les immobilisations de peu de valeur s'amortissent sur un an : 500.00 €		2023-10-03
	<b>Catégories de biens amortis</b>		
L	2031 - Frais d'études non suivis de réalisation	3	03/10/2023
L	2033 - Frais d'insertion non suivi de réalisation	3	03/10/2023
L	2051 - Concessions et droits similaires	3	03/10/2023
L	204 - Subventions d'équipement versées finançant des biens mobiliers, matériels ou études	5	03/10/2023
L	204 - Subventions d'équipement versées finançant des biens immobiliers ou installations	30	03/10/2023
L	204 - Subventions d'équipement versées finançant des projets d'infrastructures d'intérêt national	40	03/10/2023
L	211 - Terrains	20	03/10/2023
L	212 - Agencements et aménagements de terrains	20	03/10/2023
L	21534 / 217534 - Réseaux d'éclairage public	25	03/10/2023
L	2158 - Bornes de charge des véhicules électriques et hybrides	20	03/10/2023
L	21828 - Matériels de transport	4	03/10/2023
L	21838 - Matériel informatique	3	03/10/2023
L	21848 - Matériels de bureau et mobiliers	10	03/10/2023
L	2188 - Autres immobilisations corporelles	10	03/10/2023

Annexe 13

SYNDICAT ENERGIE INDRE-ET-LOIRE - BUDGET PRINCIPAL - BS - 2024

<b>IV – ANNEXES</b>	<b>IV</b>
<b>ANNEXES PATRIMONIALES – DETAIL DES OPERATIONS POUR COMPTE DE TIERS</b>	<b>B5</b>

CHAPITRE D'OPERATIONS POUR COMPTE DE TIERS (Détail) (1)

N° opération : 240019	Intitulé de l'opération : SIE 2258-2018 MONTS TELECOM			Date de la délibération :
	Pour mémoire réalisations cumulées au 01/01/N (2)	RAR N-1 (3)	Nouveaux crédits votés	Total (4)
<b>DEPENSES (a)</b>	<b>0,00</b>	<b>0,00</b>	<b>61 000,00</b>	<b>61 000,00</b>
4581 SIE 2258-2018 MONTS TELECOM (5)	0,00	0,00	61 000,00	61 000,00
040 Travaux réalisés par le personnel du mandataire (contrepartie 791)	0,00	0,00	0,00	0,00
041 Opérations d'ordre à l'intérieur de la section	0,00	0,00	0,00	0,00
Annulations sur dépenses (c) (6)	0,00	0,00	0,00	0,00
<b>Dépenses nettes (a – c)</b>	<b>0,00</b>	<b>0,00</b>	<b>61 000,00</b>	<b>61 000,00</b>
<b>RECETTES (b)</b>	<b>0,00</b>	<b>0,00</b>	<b>61 000,00</b>	<b>61 000,00</b>
4582 Financement par le mandant et par d'autres tiers (7)	0,00	0,00	61 000,00	61 000,00
040 Financement par le mandataire (contrepartie 6742)	0,00	0,00	0,00	0,00
041 Financement par emprunt à la charge du tiers (contrepartie 2763)	0,00	0,00	0,00	0,00
Annulations sur recettes (d) (6)	0,00	0,00	0,00	0,00
<b>Recettes nettes (b - d)</b>	<b>0,00</b>	<b>0,00</b>	<b>61 000,00</b>	<b>61 000,00</b>

N° opération : 240029	Intitulé de l'opération : SIE 950-2019 SAINT CYR SUR LOIRE TELECOM			Date de la délibération :
	Pour mémoire réalisations cumulées au 01/01/N (2)	RAR N-1 (3)	Nouveaux crédits votés	Total (4)
<b>DEPENSES (a)</b>	<b>0,00</b>	<b>0,00</b>	<b>136 000,00</b>	<b>136 000,00</b>
4581 SIE 950-2019 SAINT CYR SUR LOIRE TELECOM (5)	0,00	0,00	136 000,00	136 000,00
040 Travaux réalisés par le personnel du mandataire (contrepartie 791)	0,00	0,00	0,00	0,00
041 Opérations d'ordre à l'intérieur de la section	0,00	0,00	0,00	0,00
Annulations sur dépenses (c) (6)	0,00	0,00	0,00	0,00
<b>Dépenses nettes (a – c)</b>	<b>0,00</b>	<b>0,00</b>	<b>136 000,00</b>	<b>136 000,00</b>
<b>RECETTES (b)</b>	<b>0,00</b>	<b>0,00</b>	<b>136 000,00</b>	<b>136 000,00</b>
4582 Financement par le mandant et par d'autres tiers (7)	0,00	0,00	136 000,00	136 000,00
040 Financement par le mandataire (contrepartie 6742)	0,00	0,00	0,00	0,00
041 Financement par emprunt à la charge du tiers (contrepartie 2763)	0,00	0,00	0,00	0,00
Annulations sur recettes (d) (6)	0,00	0,00	0,00	0,00
<b>Recettes nettes (b - d)</b>	<b>0,00</b>	<b>0,00</b>	<b>136 000,00</b>	<b>136 000,00</b>

SYNDICAT ENERGIE INDRE-ET-LOIRE - BUDGET PRINCIPAL - BS - 2024

N° opération : 240039		Intitulé de l'opération : SIE 2393-2020 MANTHELAN TELECOM			Date de la délibération :
	Pour mémoire réalisations cumulées au 01/01/N (2)	RAR N-1 (3)	Nouveaux crédits votés	Total (4)	
<b>DEPENSES (a)</b>	<b>0,00</b>	<b>0,00</b>	<b>6 000,00</b>	<b>6 000,00</b>	
4581 SIE 2393-2020 MANTHELAN TELECOM (5)	0,00	0,00	6 000,00	6 000,00	
040 Travaux réalisés par le personnel du mandataire (contrepartie 791)	0,00	0,00	0,00	0,00	
041 Opérations d'ordre à l'intérieur de la section	0,00	0,00	0,00	0,00	
Annulations sur dépenses (c) (6)	0,00	0,00	0,00	0,00	
<b>Dépenses nettes (a - c)</b>	<b>0,00</b>	<b>0,00</b>	<b>6 000,00</b>	<b>6 000,00</b>	
<b>RECETTES (b)</b>	<b>0,00</b>	<b>0,00</b>	<b>6 000,00</b>	<b>6 000,00</b>	
4582 Financement par le mandant et par d'autres tiers (7)	0,00	0,00	6 000,00	6 000,00	
040 Financement par le mandataire (contrepartie 6742)	0,00	0,00	0,00	0,00	
041 Financement par emprunt à la charge du tiers (contrepartie 2763)	0,00	0,00	0,00	0,00	
Annulations sur recettes (d) (6)	0,00	0,00	0,00	0,00	
<b>Recettes nettes (b - d)</b>	<b>0,00</b>	<b>0,00</b>	<b>6 000,00</b>	<b>6 000,00</b>	

N° opération : 240049		Intitulé de l'opération : SIE 887-2016 AZAY LE RIDEAU TELECOM			Date de la délibération :
	Pour mémoire réalisations cumulées au 01/01/N (2)	RAR N-1 (3)	Nouveaux crédits votés	Total (4)	
<b>DEPENSES (a)</b>	<b>0,00</b>	<b>0,00</b>	<b>36 000,00</b>	<b>36 000,00</b>	
4581 SIE 887-2016 AZAY LE RIDEAU TELECOM (5)	0,00	0,00	36 000,00	36 000,00	
040 Travaux réalisés par le personnel du mandataire (contrepartie 791)	0,00	0,00	0,00	0,00	
041 Opérations d'ordre à l'intérieur de la section	0,00	0,00	0,00	0,00	
Annulations sur dépenses (c) (6)	0,00	0,00	0,00	0,00	
<b>Dépenses nettes (a - c)</b>	<b>0,00</b>	<b>0,00</b>	<b>36 000,00</b>	<b>36 000,00</b>	
<b>RECETTES (b)</b>	<b>0,00</b>	<b>0,00</b>	<b>36 000,00</b>	<b>36 000,00</b>	
4582 Financement par le mandant et par d'autres tiers (7)	0,00	0,00	36 000,00	36 000,00	
040 Financement par le mandataire (contrepartie 6742)	0,00	0,00	0,00	0,00	
041 Financement par emprunt à la charge du tiers (contrepartie 2763)	0,00	0,00	0,00	0,00	
Annulations sur recettes (d) (6)	0,00	0,00	0,00	0,00	
<b>Recettes nettes (b - d)</b>	<b>0,00</b>	<b>0,00</b>	<b>36 000,00</b>	<b>36 000,00</b>	

N° opération : 240059		Intitulé de l'opération : SIE 1134-2018 FONDETTES TELECOM			Date de la délibération :
	Pour mémoire réalisations cumulées au 01/01/N (2)	RAR N-1 (3)	Nouveaux crédits votés	Total (4)	
<b>DEPENSES (a)</b>	<b>0,00</b>	<b>0,00</b>	<b>94 000,00</b>	<b>94 000,00</b>	



Annexe 13

SYNDICAT ENERGIE INDRE-ET-LOIRE - BUDGET PRINCIPAL - BS - 2024

N° opération : 240059		Intitulé de l'opération : SIE 1134-2018 FONDETTES TELECOM			Date de la délibération :
	Pour mémoire réalisations cumulées au 01/01/N (2)	RAR N-1 (3)	Nouveaux crédits votés	Total (4)	
<b>4581</b> SIE 1134-2018 FONDETTES TELECOM (5)	0,00	0,00	94 000,00	94 000,00	
<b>040</b> Travaux réalisés par le personnel du mandataire (contrepartie 791)	0,00	0,00	0,00	0,00	
<b>041</b> Opérations d'ordre à l'intérieur de la section	0,00	0,00	0,00	0,00	
Annulations sur dépenses (c) (6)	0,00	0,00	0,00	0,00	
<b>Dépenses nettes (a - c)</b>	<b>0,00</b>	<b>0,00</b>	<b>94 000,00</b>	<b>94 000,00</b>	
<b>RECETTES (b)</b>					
<b>4582</b> Financement par le mandant et par d'autres tiers (7)	0,00	0,00	94 000,00	94 000,00	
<b>040</b> Financement par le mandataire (contrepartie 6742)	0,00	0,00	0,00	0,00	
<b>041</b> Financement par emprunt à la charge du tiers (contrepartie 2763)	0,00	0,00	0,00	0,00	
Annulations sur recettes (d) (6)	0,00	0,00	0,00	0,00	
<b>Recettes nettes (b - d)</b>	<b>0,00</b>	<b>0,00</b>	<b>94 000,00</b>	<b>94 000,00</b>	

N° opération : 240069		Intitulé de l'opération : SIE 602-2018 LUYNES TELECOM			Date de la délibération :
	Pour mémoire réalisations cumulées au 01/01/N (2)	RAR N-1 (3)	Nouveaux crédits votés	Total (4)	
<b>DEPENSES (a)</b>					
<b>4581</b> SIE 602-2018 LUYNES TELECOM (5)	0,00	0,00	456 000,00	456 000,00	
<b>040</b> Travaux réalisés par le personnel du mandataire (contrepartie 791)	0,00	0,00	0,00	0,00	
<b>041</b> Opérations d'ordre à l'intérieur de la section	0,00	0,00	0,00	0,00	
Annulations sur dépenses (c) (6)	0,00	0,00	0,00	0,00	
<b>Dépenses nettes (a - c)</b>	<b>0,00</b>	<b>0,00</b>	<b>456 000,00</b>	<b>456 000,00</b>	
<b>RECETTES (b)</b>					
<b>4582</b> Financement par le mandant et par d'autres tiers (7)	0,00	0,00	456 000,00	456 000,00	
<b>040</b> Financement par le mandataire (contrepartie 6742)	0,00	0,00	0,00	0,00	
<b>041</b> Financement par emprunt à la charge du tiers (contrepartie 2763)	0,00	0,00	0,00	0,00	
Annulations sur recettes (d) (6)	0,00	0,00	0,00	0,00	
<b>Recettes nettes (b - d)</b>	<b>0,00</b>	<b>0,00</b>	<b>456 000,00</b>	<b>456 000,00</b>	

N° opération : 240079		Intitulé de l'opération : SIE 037054-23-1418 CHANCEAUX SUR CHOISILLE TELECOM			Date de la délibération :
	Pour mémoire réalisations cumulées au 01/01/N (2)	RAR N-1 (3)	Nouveaux crédits votés	Total (4)	
<b>DEPENSES (a)</b>					
<b>4581</b> SIE 037054-23-1418 CHANCEAUX SUR CHOISILLE TELECOM (5)	0,00	0,00	77 000,00	77 000,00	
<b>040</b> Travaux réalisés par le personnel du mandataire (contrepartie 791)	0,00	0,00	0,00	0,00	

SYNDICAT ENERGIE INDRE-ET-LOIRE - BUDGET PRINCIPAL - BS - 2024

N° opération : 240079		Intitulé de l'opération : SIE 037054-23-1418 CHANCEAUX SUR CHOISILLE TELECOM			Date de la délibération :
	Pour mémoire réalisations cumulées au 01/01/N (2)	RAR N-1 (3)	Nouveaux crédits votés	Total (4)	
<b>041 Opérations d'ordre à l'intérieur de la section</b>	0,00	0,00	0,00	0,00	0,00
Annulations sur dépenses (c) (6)	0,00	0,00	0,00	0,00	0,00
<b>Dépenses nettes (a - c)</b>	<b>0,00</b>	<b>0,00</b>	<b>77 000,00</b>	<b>77 000,00</b>	<b>77 000,00</b>
<b>RECETTES (b)</b>	<b>0,00</b>	<b>0,00</b>	<b>77 000,00</b>	<b>77 000,00</b>	<b>77 000,00</b>
<b>4582 Financement par le mandant et par d'autres tiers (7)</b>	0,00	0,00	77 000,00	77 000,00	77 000,00
<b>040 Financement par le mandataire (contrepartie 6742)</b>	0,00	0,00	0,00	0,00	0,00
<b>041 Financement par emprunt à la charge du tiers (contrepartie 2763)</b>	0,00	0,00	0,00	0,00	0,00
Annulations sur recettes (d) (6)	0,00	0,00	0,00	0,00	0,00
<b>Recettes nettes (b - d)</b>	<b>0,00</b>	<b>0,00</b>	<b>77 000,00</b>	<b>77 000,00</b>	<b>77 000,00</b>

N° opération : 240089		Intitulé de l'opération : SIE 037153-23-0513 MONNAIE TELECOM			Date de la délibération :
	Pour mémoire réalisations cumulées au 01/01/N (2)	RAR N-1 (3)	Nouveaux crédits votés	Total (4)	
<b>DEPENSES (a)</b>	<b>0,00</b>	<b>0,00</b>	<b>15 000,00</b>	<b>15 000,00</b>	<b>15 000,00</b>
<b>4581 SIE 037153-23-0513 MONNAIE TELECOM (5)</b>	0,00	0,00	15 000,00	15 000,00	15 000,00
<b>040 Travaux réalisés par le personnel du mandataire (contrepartie 791)</b>	0,00	0,00	0,00	0,00	0,00
<b>041 Opérations d'ordre à l'intérieur de la section</b>	0,00	0,00	0,00	0,00	0,00
Annulations sur dépenses (c) (6)	0,00	0,00	0,00	0,00	0,00
<b>Dépenses nettes (a - c)</b>	<b>0,00</b>	<b>0,00</b>	<b>15 000,00</b>	<b>15 000,00</b>	<b>15 000,00</b>
<b>RECETTES (b)</b>	<b>0,00</b>	<b>0,00</b>	<b>15 000,00</b>	<b>15 000,00</b>	<b>15 000,00</b>
<b>4582 Financement par le mandant et par d'autres tiers (7)</b>	0,00	0,00	15 000,00	15 000,00	15 000,00
<b>040 Financement par le mandataire (contrepartie 6742)</b>	0,00	0,00	0,00	0,00	0,00
<b>041 Financement par emprunt à la charge du tiers (contrepartie 2763)</b>	0,00	0,00	0,00	0,00	0,00
Annulations sur recettes (d) (6)	0,00	0,00	0,00	0,00	0,00
<b>Recettes nettes (b - d)</b>	<b>0,00</b>	<b>0,00</b>	<b>15 000,00</b>	<b>15 000,00</b>	<b>15 000,00</b>

N° opération : 240099		Intitulé de l'opération : SIE 037153-23-1092 MONNAIE TELECOM			Date de la délibération :
	Pour mémoire réalisations cumulées au 01/01/N (2)	RAR N-1 (3)	Nouveaux crédits votés	Total (4)	
<b>DEPENSES (a)</b>	<b>0,00</b>	<b>0,00</b>	<b>15 000,00</b>	<b>15 000,00</b>	<b>15 000,00</b>
<b>4581 SIE 037153-23-1092 MONNAIE TELECOM (5)</b>	0,00	0,00	15 000,00	15 000,00	15 000,00
<b>040 Travaux réalisés par le personnel du mandataire (contrepartie 791)</b>	0,00	0,00	0,00	0,00	0,00
<b>041 Opérations d'ordre à l'intérieur de la section</b>	0,00	0,00	0,00	0,00	0,00
Annulations sur dépenses (c) (6)	0,00	0,00	0,00	0,00	0,00

## Annexe 13

### SYNDICAT ENERGIE INDRE-ET-LOIRE - BUDGET PRINCIPAL - BS - 2024

N° opération : 240099		Intitulé de l'opération : SIE 037153-23-1092 MONNAIE TELECOM			Date de la délibération :
	Pour mémoire réalisations cumulées au 01/01/N (2)	RAR N-1 (3)	Nouveaux crédits votés	Total (4)	
<b>Dépenses nettes (a – c)</b>	<b>0,00</b>	<b>0,00</b>	<b>15 000,00</b>	<b>15 000,00</b>	
<b>RECETTES (b)</b>	<b>0,00</b>	<b>0,00</b>	<b>15 000,00</b>	<b>15 000,00</b>	
4582 Financement par le mandant et par d'autres tiers (7)	0,00	0,00	15 000,00	15 000,00	
040 Financement par le mandataire (contrepartie 6742)	0,00	0,00	0,00	0,00	
041 Financement par emprunt à la charge du tiers (contrepartie 2763)	0,00	0,00	0,00	0,00	
Annulations sur recettes (d) (6)	0,00	0,00	0,00	0,00	
<b>Recettes nettes (b - d)</b>	<b>0,00</b>	<b>0,00</b>	<b>15 000,00</b>	<b>15 000,00</b>	

N° opération : 240109		Intitulé de l'opération : SIE 037099-23-1629 DRUYE TELECOM			Date de la délibération :
	Pour mémoire réalisations cumulées au 01/01/N (2)	RAR N-1 (3)	Nouveaux crédits votés	Total (4)	
<b>DEPENSES (a)</b>	<b>0,00</b>	<b>0,00</b>	<b>104 000,00</b>	<b>104 000,00</b>	
4581 SIE 037099-23-1629 DRUYE TELECOM (5)	0,00	0,00	104 000,00	104 000,00	
040 Travaux réalisés par le personnel du mandataire (contrepartie 791)	0,00	0,00	0,00	0,00	
041 Opérations d'ordre à l'intérieur de la section	0,00	0,00	0,00	0,00	
Annulations sur dépenses (c) (6)	0,00	0,00	0,00	0,00	
<b>Dépenses nettes (a – c)</b>	<b>0,00</b>	<b>0,00</b>	<b>104 000,00</b>	<b>104 000,00</b>	
<b>RECETTES (b)</b>	<b>0,00</b>	<b>0,00</b>	<b>104 000,00</b>	<b>104 000,00</b>	
4582 Financement par le mandant et par d'autres tiers (7)	0,00	0,00	104 000,00	104 000,00	
040 Financement par le mandataire (contrepartie 6742)	0,00	0,00	0,00	0,00	
041 Financement par emprunt à la charge du tiers (contrepartie 2763)	0,00	0,00	0,00	0,00	
Annulations sur recettes (d) (6)	0,00	0,00	0,00	0,00	
<b>Recettes nettes (b - d)</b>	<b>0,00</b>	<b>0,00</b>	<b>104 000,00</b>	<b>104 000,00</b>	

(1) Ouvrir un cadre par opération pour compte de tiers.

(2) Ensemble des réalisations connues (hors restes à réaliser).

(3) A remplir uniquement en cas de reprise des résultats de l'exercice précédent, soit après le vote du compte administratif, soit en cas de reprise anticipée des résultats.

(4) Total = Restes à réaliser N-1 + Nouveaux crédits votés.

(5) Inscire le chapitre et la nature des travaux.

(6) Le chapitre 45 doit être détaillé conformément au plan de comptes, tant en dépenses qu'en recettes.

(7) Indiquer le chapitre.

SYNDICAT ENERGIE INDRE-ET-LOIRE - BUDGET PRINCIPAL - BS - 2024

<b>IV – ANNEXES</b>	<b>IV</b>
<b>ANNEXES PATRIMONIALES – ENGAGEMENTS HORS BILAN</b>	<b>B7.1</b>

**ETAT SYNTHETIQUE DES ENGAGEMENTS DONNES**

Article		Dettes en capital à l'origine	Dettes en capital au 01/01/N	Annuité à verser au cours de l'exercice
8015	Emprunts garantis (1)	0,00	0,00	
8016	Contrats de crédit-bail (2)	0,00	0,00	0,00
8017	Subvention à verser en annuité (3)	0,00	0,00	0,00
8018	Autres engagements donnés			
	Marchés de partenariat (4)		0,00	0,00
	Au profit d'organismes publics (3)	0,00	0,00	0,00
	Au profit d'organismes privés (3)	1 355 725,00	1 259 274,00	628 146,00
	Dans le cadre d'une délégation de service public (3)	0,00	0,00	0,00
	Engagements liés à des opérations d'urbanisme et d'aménagement (3)	0,00	0,00	0,00

(1) A compléter depuis l'état des emprunts garantis.

(2) A compléter depuis l'état des contrats de crédit-bail.

(3) A compléter depuis l'état des autres engagements donnés.

(4) A compléter depuis l'état des marchés de partenariat.

## Annexe 13

SYNDICAT ENERGIE INDRE-ET-LOIRE - BUDGET PRINCIPAL - BS - 2024

<b>IV – ANNEXES</b>	<b>IV</b>
<b>ANNEXES PATRIMONIALES – ENGAGEMENTS HORS BILAN</b>	<b>B7.2</b>

### ETAT SYNTHETIQUE DES ENGAGEMENTS RECUS (1)

Article		Créance en capital à l'origine	Créance en capital au 01/01/N	Annuité à recevoir au cours de l'exercice
8026	Redevance de crédit-bail à recevoir (crédit-bail immobilier)	0,00	0,00	0,00
8027	Subvention à recevoir par annuité	410 866,50	253 923,29	62 804,81
8028	<b>Autres engagements reçus</b>			
	Recette grevée d'affectation spéciale (2)		0,00	
	Engagements reçus des entreprises	0,00	0,00	0,00
	A l'exception de ceux reçus des entreprises	0,00	0,00	0,00

(1) A remplir depuis l'état relatif aux autres engagements reçus.

(2) A remplir depuis l'état relatif aux recettes grevées d'affectation spéciale. Le montant de la créance en capital au 01/01/N correspond au reste à employer au 01/01/N, l'annuité à recevoir au cours de l'exercice correspond au solde entre les restes à employer au 01/01/N et les restes à employer au 31/12/N.

SYNDICAT ENERGIE INDRE-ET-LOIRE - BUDGET PRINCIPAL - BS - 2024

<b>IV – ANNEXES</b>	<b>IV</b>
<b>ANNEXES PATRIMONIALES – ENGAGEMENTS HORS BILAN</b>	<b>B7.8</b>

ETAT DES AUTRES ENGAGEMENTS DONNES

Année d'origine	Nature de l'engagement	Organisme bénéficiaire	Durée en années	Périodicité	Dettes en capital à l'origine	Dettes en capital au 1/1/N	Annuité à verser au cours de l'exercice
<b>TOTAL</b>					<b>1 355 725,00</b>	<b>1 259 274,00</b>	<b>628 146,00</b>
<b>8017 Subventions à verser en annuités</b>					<b>0,00</b>	<b>0,00</b>	<b>0,00</b>
<b>8018 Autres engagements donnés</b>					<b>1 355 725,00</b>	<b>1 259 274,00</b>	<b>628 146,00</b>
<b>Au profit d'organismes publics</b>					<b>0,00</b>	<b>0,00</b>	<b>0,00</b>
<b>Au profit d'organismes privés (1)</b>					<b>1 355 725,00</b>	<b>1 259 274,00</b>	<b>628 146,00</b>
2011	Subvention d'équilibre - GAZ - NOIZAY - 103-2011	SOREGIES	5	A	51 584,00	35 176,00	0,00
2012	Subvention d'équilibre - GAZ - FRANCUEIL - 209-2012	SOREGIES	5	A	39 730,00	39 730,00	0,00
2013	Subvention d'équilibre - GAZ - CRAVANT-LES-COTEAUX - 600-2013	SOREGIES	5	A	34 208,00	34 208,00	0,00
2013	Subvention d'équilibre - GAZ - NOUANS-LES-FONTAINES - 602-2013	SOREGIES	5	A	23 797,00	23 797,00	0,00
2013	Subvention d'équilibre - GAZ - RESTIGNE - 603-2013	SOREGIES	5	A	47 965,00	47 965,00	0,00
2014	Subvention d'équilibre - GAZ - CHATILLON-SUR-INDRE - 348-2014	SOREGIES	5	A	87 182,00	87 182,00	0,00
2014	Subvention d'équilibre - GAZ - HUISME - 1199-2014	SOREGIES	5	A	5 635,00	5 635,00	0,00
2014	Subvention d'équilibre - GAZ - CHAMPIGNY/VEUDES - 1198-2014	SOREGIES	5	A	14 126,00	14 126,00	0,00
2014	Subvention d'équilibre - GAZ - LIGRE - 1201-2014	SOREGIES	5	A	32 309,00	32 309,00	0,00
2014	Subvention d'équilibre - GAZ - MANTHELAN - 1180-2014	SOREGIES	5	A	24 020,00	24 020,00	0,00
2015	Subvention d'équilibre - GAZ - CHARENTILLY - 398-2015	SOREGIES	5	A	27 962,00	0,00	0,00
2015	Subvention d'équilibre - GAZ - AVOINE - 1579-2015	GRDF	5	A	95 385,00	95 385,00	0,00
2016	Subvention d'équilibre - GAZ - BEAUMONT-LA-RONCE - 680-2016	SOREGIES	5	A	21 424,00	21 424,00	21 424,00
2016	Subvention d'équilibre - GAZ - LES-HERMITES - 380-2016	SOREGIES	5	A	35 130,00	20 019,00	0,00
2016	Subvention d'équilibre - GAZ - SAINT-ANTOINE-DU-ROCHER-492-2016	SOREGIES	5	A	9 960,00	9 960,00	0,00
2016	Subvention d'équilibre - GAZ - THILOUZE - 1333-2016	SOREGIES	5	A	46 947,00	46 947,00	46 947,00

Annexe 13

SYNDICAT ENERGIE INDRE-ET-LOIRE - BUDGET PRINCIPAL - BS - 2024

Année d'origine	Nature de l'engagement	Organisme bénéficiaire	Durée en années	Périodicité	Dette en capital à l'origine	Dette en capital au 1/1/N	Annuité à verser au cours de l'exercice
2017	Subvention d'équilibre - GAZ - LES-HERMITES - 989-2017	SOREGIES	5	A	15 404,00	15 404,00	15 404,00
2017	Subvention d'équilibre - GAZ - THIZAY - 487-2017	SOREGIES	5	A	22 866,00	22 866,00	22 866,00
2017	Subvention d'équilibre - GAZ - FRANCUEIL - 1592-2017	SOREGIES	5	A	29 186,00	29 186,00	29 186,00
2017	Subvention d'équilibre - GAZ - LERNE - 1050-2017	SOREGIES	5	A	24 857,00	24 857,00	0,00
2017	Subvention d'équilibre - GAZ - MOSNES - 1340-2016	SOREGIES	5	A	49 676,00	49 676,00	49 676,00
2017	Subvention d'équilibre - GAZ - SAINT-ROCH - 1012-2017	SOREGIES	5	A	15 889,00	15 889,00	15 889,00
2017	Subvention d'équilibre - GAZ - YZEURES-SUR-CREUSE - 1584-2017	SOREGIES	5	A	13 294,00	13 294,00	13 294,00
2017	Subvention d'équilibre - GAZ - RESTIGNE - 1051-2017	SOREGIES	5	A	19 293,00	15 655,00	0,00
2017	Subvention d'équilibre -GAZ- RICHELIEU - 940-2017	SOREGIES	5	A	10 739,00	10 739,00	0,00
2017	Subvention d'équilibre - GAZ - SAINT-BENOIT-LA-FORET - 1528-2017	SOREGIES	5	A	50 090,00	50 090,00	50 090,00
2018	Subvention d'équilibre - GAZ - AZAY-LE-RIDEAU - 1343-2018	SOREGIES	5	A	7 653,00	7 653,00	7 653,00
2018	Subvention d'équilibre - GAZ - GENILLE - 861-2017	SOREGIES	5	A	16 533,00	16 533,00	16 533,00
2018	Subvention d'équilibre - GAZ - SAINT-ANTOINE-DU-ROCHER - 1498-2018	SOREGIES	5	A	22 622,00	22 622,00	22 622,00
2018	Subvention d'équilibre - GAZ - ANTOGNY-LE-TILLAC - 1108-2018	SOREGIES	5	A	29 411,00	29 411,00	0,00
2018	Subvention d'équilibre - GAZ - DRACHE - 558-2018	SOREGIES	5	A	15 680,00	15 680,00	0,00
2018	Subvention d'équilibre - GAZ - GIZEUX - 1187-2018	SOREGIES	5	A	12 736,00	12 736,00	0,00
2018	Subvention d'équilibre - GAZ - PARCAY-SUR-VIENNE - 1052-2017	SOREGIES	5	A	21 289,00	21 289,00	0,00
2018	Subvention d'équilibre - GAZ - SONZAY - 1109-2018	SOREGIES	5	A	2 292,00	2 292,00	0,00
2018	Subvention d'équilibre - GAZ - LA CELLE-SAINT-AVANT - 1351-2018	GRDF	5	A	16 135,00	16 135,00	0,00
2018	Subvention d'équilibre - GAZ - CHATILLON-SUR-INDRE - 2262-2017	SOREGIES	5	A	53 011,00	53 011,00	53 011,00
2018	Subvention d'équilibre - GAZ - CHEILLE - 1497-2019	SOREGIES	5	A	6 867,00	6 867,00	6 867,00
2018	Subvention d'équilibre - GAZ - CONTINVOIR - 1048-2018	SOREGIES	5	A	22 985,00	22 985,00	0,00

SYNDICAT ENERGIE INDRE-ET-LOIRE - BUDGET PRINCIPAL - BS - 2024

Année d'origine	Nature de l'engagement	Organisme bénéficiaire	Durée en années	Périodicité	Dettes en capital à l'origine	Dettes en capital au 1/1/N	Annuité à verser au cours de l'exercice
2018	Subvention d'équilibre - GAZ - CONTINVOIR - 1774-2018	SOREGIES	5	A	23 169,00	23 169,00	0,00
2018	Subvention d'équilibre - GAZ - SONZAY - 1259-2019	SOREGIES	5	A	5 342,00	5 342,00	5 342,00
2018	Subvention d'équilibre - GAZ - MONTLOUIS - 037156-22-0223	GRDF	5	A	38 674,00	5 342,00	38 674,00
2019	Subvention d'équilibre - GAZ - AZAY-LE-RIDEAU - 420-2019	SOREGIES	5	A	12 708,00	12 708,00	12 708,00
2019	Subvention d'équilibre - GAZ - BEAUMONT-LA-RONCE - 1189-2019	SOREGIES	5	A	2 419,00	2 419,00	2 419,00
2019	Subvention d'équilibre - GAZ - AMBILLOU - 1776-2019	SOREGIES	5	A	2 949,00	2 949,00	2 949,00
2019	Subvention d'équilibre - GAZ - AMBILLOU - 988-2019	SOREGIES	5	A	5 647,00	5 647,00	5 647,00
2019	Subvention d'équilibre - GAZ - COMCOM CASTELRENAUDAIS - 1480-2018	SOREGIES	5	A	45 323,00	45 323,00	45 323,00
2019	Subvention d'équilibre - GAZ - LES-HERMITES - 1788-2019	SOREGIES	5	A	10 445,00	10 445,00	10 445,00
2019	Subvention d'équilibre - GAZ - NEUVY-LE-ROI - 1506-2019	SOREGIES	5	A	15 815,00	15 815,00	15 815,00
2019	Subvention d'équilibre - GAZ - AUTRECHE - 1190-2019	SOREGIES	5	A	24 376,00	24 376,00	24 376,00
2019	Subvention d'équilibre - GAZ - CHEILLE - 1351-2019	SOREGIES	5	A	23 283,00	23 283,00	23 283,00
2020	Subvention d'équilibre - GAZ - MAZIERES DE TOURAINE - 962-2020	SOREGIES	5	A	1 769,00	1 769,00	1 769,00
2020	Subvention d'équilibre - GAZ - SAINT-ANTOINE-DU-ROCHER - 2216-2020	SOREGIES	5	A	10 351,00	10 351,00	10 351,00
2020	Subvention d'équilibre - GAZ - THILOUZE - 735-2020	SOREGIES	5	A	10 650,00	10 650,00	10 650,00
2021	Subvention d'équilibre - GAZ - BEAUMONT-LA-RONCE - 1315-2021	SOREGIES	5	A	6 805,00	6 805,00	6 805,00
2021	Subvention d'équilibre - GAZ - CINAIS - 913-2021	SOREGIES	5	A	7 913,00	7 913,00	7 913,00
2021	Subvention d'équilibre - GAZ - AZAY-LE-RIDEAU - 876-2021	SOREGIES	5	A	3 354,00	3 354,00	3 354,00
2021	Subvention d'équilibre - GAZ - FRANCUÉIL - 1313-2021	SOREGIES	5	A	28 861,00	28 861,00	28 861,00
<b>Engagements liés à des délégations de service public</b>					<b>0,00</b>	<b>0,00</b>	<b>0,00</b>
<b>Engagements liés à des opérations d'urbanisme et d'aménagement</b>					<b>0,00</b>	<b>0,00</b>	<b>0,00</b>

(1) Concernant les garanties accordées à l'Agence France Locale (Article L.1611-3-2 du CGCT) :

- l'« Organisme bénéficiaire » de la garantie est toute personne titulaire d'un « titre éligible » émis ou créé par l'Agence France Locale ;



Annexe 13

SYNDICAT ENERGIE INDRE-ET-LOIRE - BUDGET PRINCIPAL - BS - 2024

<b>IV – ANNEXES</b>	<b>IV</b>
<b>ANNEXES PATRIMONIALES – ENGAGEMENTS HORS BILAN</b>	<b>B7.9</b>

**ETAT DES AUTRES ENGAGEMENTS RECUS**

Année d'origine	Nature de l'engagement	Organisme émetteur	Durée en années	Périodicité	Créance en capital à l'origine	Créance en capital au 01/01/N	Annuité à recevoir au cours de l'exercice
<b>TOTAL</b>					<b>410 866,50</b>	<b>253 923,29</b>	<b>62 804,81</b>
<b>8026 Redevance de crédit-bail restant à recevoir (crédit-bail immobilier)</b>					<b>0,00</b>	<b>0,00</b>	<b>0,00</b>
<b>8027 Subventions à recevoir par annuités (annuités restant à recevoir)</b>					<b>410 866,50</b>	<b>253 923,29</b>	<b>62 804,81</b>
2012	AVANCE - Subvention d'équilibre - GAZ - 209-2012	FRANCUEIL	5	A	11 919,00	4 771,20	7 147,80
2013	AVANCE - Subvention d'équilibre - GAZ - 600-2013	CRAVANT-LES-COTEAUX	5	A	10 262,40	0,00	10 262,40
2013	AVANCE - Subvention d'équilibre - GAZ - 602-2013	NOUANS-LES-FONTAINES	5	A	7 139,10	0,00	0,00
2013	AVANCE - Subvention d'équilibre - GAZ - 603-2013	RESTIGNE	5	A	13 919,10	0,00	0,00
2014	AVANCE - Subvention d'équilibre - GAZ - 348-2014	CHATILLON-SUR-INDRE	5	A	26 154,60	15 692,76	10 461,84
2014	AVANCE - Subvention d'équilibre - GAZ - 1199-2014	HUISMES	5	A	1 690,50	676,20	1 014,30
2014	AVANCE - Subvention d'équilibre - GAZ - 1198-2014	CHAMPIGNY/VEUDES	5	A	4 237,80	0,00	0,00
2014	AVANCE - Subvention d'équilibre - GAZ - 1201-2014	LIGRE	5	A	9 692,70	0,00	0,00
2014	AVANCE - Subvention d'équilibre - GAZ - 1180-2014	MANTHELAN	5	A	7 206,00	0,00	0,00
2015	AVANCE - Subvention d'équilibre - GAZ - 103-2011	NOIZAY	5	A	15 475,20	1 266,96	9 285,84
2015	AVANCE - Subvention d'équilibre - GAZ - 398-2015	CHARENTILLY	5	A	8 388,60	0,00	0,00
2015	AVANCE - Subvention d'équilibre - GAZ - 1579-2015	AVOINE	5	A	28 615,50	0,00	0,00
2016	AVANCE - Subvention d'équilibre - GAZ - 680-2016	BEAUMONT-LA-RONCE	5	A	6 427,20	6 427,00	0,00
2016	AVANCE - Subvention d'équilibre - GAZ - 380-2016	LES-HERMITES	5	A	10 539,00	2 807,63	3 198,07
2016	AVANCE - Subvention d'équilibre - GAZ - 492-2016	SAINT-ANTOINE-DU-ROCHER	5	A	2 988,00	1 195,20	1 792,80
2016	AVANCE - Subvention d'équilibre - GAZ - 1333-2016	THILOUZE	5	A	14 084,10	14 084,00	0,00

SYNDICAT ENERGIE INDRE-ET-LOIRE - BUDGET PRINCIPAL - BS - 2024

Année d'origine	Nature de l'engagement	Organisme émetteur	Durée en années	Périodicité	Créance en capital à l'origine	Créance en capital au 01/01/N	Annuité à recevoir au cours de l'exercice
2017	AVANCE - Subvention d'équilibre - GAZ - 989-2017	LES-HERMITES	5	A	4 621,20	4 621,20	0,00
2017	AVANCE - Subvention d'équilibre - GAZ - 487-2017	THIZAY	5	A	6 859,80	6 859,80	0,00
2017	AVANCE - Subvention d'équilibre - GAZ - 1592-2017	FRANCUEIL	5	A	10 970,10	8 756,00	0,00
2017	AVANCE - Subvention d'équilibre - GAZ - 1050-2017	LERNE	5	A	7 457,10	2 982,84	4 474,26
2017	AVANCE - Subvention d'équilibre - GAZ - 1340-2016	MOSNES	5	A	14 902,80	14 903,00	0,00
2017	AVANCE - Subvention d'équilibre - GAZ - 1012-2017	SAINT ROCH	5	A	4 767,00	4 767,00	0,00
2017	AVANCE - Subvention d'équilibre - GAZ - 1051-2017	RESTIGNE	5	A	4 696,50	2 499,02	2 197,48
2017	AVANCE - Subvention d'équilibre - GAZ - 940-2017	RICHELIEU	5	A	3 221,70	1 288,68	1 933,02
2017	AVANCE - Subvention d'équilibre - GAZ - 1528-2017	SAINT-BENOIT-LA-FORET	5	A	15 027,00	15 027,00	0,00
2018	AVANCE - Subvention d'équilibre - GAZ - 1343-2018	AZAY-LE-RIDEAU	5	A	2 295,90	2 295,90	0,00
2018	AVANCE - Subvention d'équilibre - GAZ - 861-2017	GENILLE	5	A	4 960,00	4 960,00	0,00
2018	AVANCE - Subvention d'équilibre - GAZ - 1108-2018	ANTOGNY-LE-TILLAC	5	A	8 823,30	5 281,98	3 541,32
2018	AVANCE - Subvention d'équilibre - GAZ - 558-2018	DRACHE	5	A	4 704,00	2 822,40	1 881,60
2018	AVANCE - Subvention d'équilibre - GAZ - 1187-2018	GIZEUX	5	A	3 820,80	3 056,64	764,16
2018	AVANCE - Subvention d'équilibre - GAZ - 1052-2017	PARCAY-SUR-VIENNE	5	A	6 386,70	3 832,02	2 554,68
2018	AVANCE - Subvention d'équilibre - GAZ - 1109-2018	SONZAY	5	A	2 038,20	538,56	359,04
2018	AVANCE - Subvention d'équilibre - GAZ - 1584-2017	YZEURES-SUR-CREUSE	5	A	3 988,00	3 988,00	0,00
2018	AVANCE - Subvention d'équilibre - GAZ - 1351-2018	LA CELLE-SAINT-AVANT	5	A	4 840,50	2 904,30	1 936,20
2018	AVANCE - Subvention d'équilibre - GAZ - 2262-2017	CHATILLON-SUR-INDRE	5	A	15 903,30	15 903,30	0,00
2018	AVANCE - Subvention d'équilibre - GAZ - 1497-2019	CHEILLE	5	A	2 060,10	2 060,10	0,00
2018	AVANCE - Subvention d'équilibre - GAZ - 1048-2018	CONTINVOIR	5	A	6 895,50	6 895,50	0,00

## Annexe 13

### SYNDICAT ENERGIE INDRE-ET-LOIRE - BUDGET PRINCIPAL - BS - 2024

Année d'origine	Nature de l'engagement	Organisme émetteur	Durée en années	Périodicité	Créance en capital à l'origine	Créance en capital au 01/01/N	Annuité à recevoir au cours de l'exercice
2018	AVANCE - Subvention d'équilibre - GAZ - 1774-2018	CONTINVOIR	5	A	6 950,70	6 950,70	0,00
2018	AVANCE - Subvention d'équilibre - GAZ - 1259-2019	SONZAY	5	A	1 602,60	1 602,60	0,00
2018	AVANCE - Subvention d'équilibre - GAZ - 037156-22-0223	MONTLOUIS	5	A	11 620,00	11 620,00	0,00
2019	AVANCE - Subvention d'équilibre - GAZ - 420-2019	AZAY-LE-RIDEAU	5	A	3 812,40	3 812,40	0,00
2019	AVANCE - Subvention d'équilibre - GAZ - 1189-2019	BEAUMONT-LA-RONCE	5	A	725,70	725,70	0,00
2019	AVANCE - Subvention d'équilibre - GAZ - 1498-2018	SAINT-ANTOINE-DU-ROCHER	5	A	6 786,60	6 786,60	0,00
2019	AVANCE - Subvention d'équilibre - GAZ - 1776-2019	AMBILLOU	5	A	885,00	885,00	0,00
2019	AVANCE - Subvention d'équilibre - GAZ - 988-2019	AMBILLOU	5	A	1 694,10	1 694,00	0,00
2019	AVANCE - Subvention d'équilibre - GAZ - 1480-2018	COM COM CASTELRENAUDAIS	5	A	13 597,00	13 597,00	0,00
2019	AVANCE - Subvention d'équilibre - GAZ - 1788-2019	LES-HERMITES	5	A	3 133,00	3 133,00	0,00
2019	AVANCE - Subvention d'équilibre - GAZ - NEUVY-LE-ROI - 1506-2019	MOSNES	5	A	4 744,00	4 744,00	0,00
2019	AVANCE - Subvention d'équilibre - GAZ - 1190-2019	AUTRECHE	5	A	7 312,80	7 312,80	0,00
2019	AVANCE - Subvention d'équilibre - GAZ - 1351-2019	CHEILLE	5	A	6 984,90	6 984,90	0,00
2020	AVANCE - Subvention d'équilibre - GAZ - 962-2020	MAZIERES-DE-TOURAINNE	5	A	2 660,00	531,00	0,00
2020	AVANCE - Subvention d'équilibre - GAZ - 2216-2020	SAINT-ANTOINE-DU-ROCHER	5	A	3 105,00	3 105,00	0,00
2020	Subvention d'équilibre - GAZ - THILOUZE - 735-2020	SOREGIES	5	A	3 195,00	3 195,00	0,00
2021	AVANCE - Subvention d'équilibre - GAZ - BAUMONT-LA-RONCE-1315-2021	BEAUMONT-LA-RONCE	5	A	2 041,50	2 041,50	0,00
2021	AVANCE - Subvention d'équilibre - GAZ - CINAIS-913-2021	CINAIS	5	A	2 373,90	2 373,90	0,00
2021	AVANCE - Subvention d'équilibre - GAZ - AZAY-LE-RIDEAU - 876-2021	AZAY-LE-RIDEAU	5	A	1 006,00	1 006,00	0,00
2021	AVANCE - Subvention d'équilibre - GAZ - 1313-2021	FRANCUEIL	5	A	8 658,00	8 658,00	0,00
<b>8028 Autres engagements reçus</b>					<b>0,00</b>	<b>0,00</b>	<b>0,00</b>
<b>A l'exception de ceux reçus des entreprises</b>					<b>0,00</b>	<b>0,00</b>	<b>0,00</b>

**SYNDICAT ENERGIE INDRE-ET-LOIRE - BUDGET PRINCIPAL - BS - 2024**

Année d'origine	Nature de l'engagement	Organisme émetteur	Durée en années	Périodicité	Créance en capital à l'origine	Créance en capital au 01/01/N	Annuité à recevoir au cours de l'exercice
<b>Engagements reçus des entreprises</b>					<b>0,00</b>	<b>0,00</b>	<b>0,00</b>

## Annexe 13

SYNDICAT ENERGIE INDRE-ET-LOIRE - BUDGET PRINCIPAL - BS - 2024

<b>IV – ANNEXES</b>	<b>IV</b>
<b>ANNEXES PATRIMONIALES – SUBVENTIONS VERSEES</b>	<b>B8</b>

### SUBVENTIONS VERSEES DANS LE CADRE DU VOTE DU BUDGET

Article (1)	Subventions (2)	Objet (3)	Nom de l'organisme	Nature juridique de l'organisme	Montant de la subvention
<b>INVESTISSEMENT (total)</b>					<b>1 071 159,74</b>
2041482/2041582		Elec - FdC 2021	Communes et Interco membres du SIEIL	Commune	52 584,60
2041482/2041582		Elec - FdC 2022	Communes et Interco membres du SIEIL	Commune	147 549,14
2041482/2041582		Elec - FdC 2023	Communes et Interco membres du SIEIL	Commune	95 000,00
2041482/2041582		Elec - FdC 2024	Communes et Interco membres du SIEIL	Commune	100 000,00
2041482/2041582		Programme Sobriété Energétique	Communes et Interco membres du SIEIL	Commune	250 000,00
2041482/2041582		Véhicules électriques	Communes et Interco membres du SIEIL	Commune	40 000,00
20422		Subventions équilibre GAZ (part SIEIL)	Communes et Interco membres du SIEIL	Commune	386 026,00
<b>FONCTIONNEMENT (total)</b>					<b>352 000,00</b>
65733		Fonds d'aide au maintien de l'énergie (FSL)	Conseil Départemental 37	Département	50 000,00
657341		Programme ACTEE - audits et maîtrise d'œuvre économies d'énergies	Communes et Interco membres du SIEIL	Commune	100 000,00
657358		Subvention 2024	Syndicat des Cavités Souterraines	Etablissement de droit public	15 000,00
65736221		Subvention équilibre 2024	Budget annexe Plan de Corps de Rue Simplifié	Etablissement de droit public	59 000,00
65748		Subvention 2024	Amicale du SIEIL	Association	3 000,00
65748		Subvention 2024	Association Départementale d'Information sur le Logement	Association	100 000,00
65748		Subvention 2024	Agritouraine	Association	10 000,00
65748		Subvention 2024	Coopération décentralisée	Association	15 000,00

- (1) Indiquer l'article d'imputation de la subvention.  
(2) Dénomination ou numéro éventuel de la subvention.  
(3) Objet pour lequel est versée la subvention.

SYNDICAT ENERGIE INDRE-ET-LOIRE - BUDGET PRINCIPAL - BS - 2024

<b>IV – ANNEXES</b>	<b>IV</b>
<b>ANNEXES PATRIMONIALES – ETAT DU PERSONNEL AU 01/01/N</b>	<b>B9</b>

**B9 – ETAT DU PERSONNEL AU 01/01/N**

GRADES OU EMPLOIS (1)	CATEGORIES (2)	EMPLOIS BUDGETAIRES (3)			EFFECTIFS POURVUS SUR EMPLOIS BUDGETAIRES EN ETPT (4)		
		EMPLOIS PERMANENTS À TEMPS COMPLET	EMPLOIS PERMANENTS À TEMPS NON COMPLET	TOTAL	AGENTS TITULAIRES	AGENTS NON TITULAIRES	TOTAL
<b>EMPLOIS FONCTIONNELS (a)</b>		<b>2,00</b>	<b>0,00</b>	<b>2,00</b>	<b>2,00</b>	<b>0,00</b>	<b>2,00</b>
Directeur général des services	A	1,00	0,00	1,00	1,00	0,00	1,00
Directeur général adjoint des services		0,00	0,00	0,00	0,00	0,00	0,00
Directeur général des services techniques	A	1,00	0,00	1,00	1,00	0,00	1,00
Directeur départemental - SDIS		0,00	0,00	0,00	0,00	0,00	0,00
Directeur départemental adjoint - SDIS		0,00	0,00	0,00	0,00	0,00	0,00
Emplois créés au titre de l'article L. 313-1 du CGFP		0,00	0,00	0,00	0,00	0,00	0,00
<b>FILIERE ADMINISTRATIVE (b)</b>		<b>22,00</b>	<b>2,00</b>	<b>24,00</b>	<b>20,30</b>	<b>0,00</b>	<b>20,30</b>
Adjoint administratif	C	4,00	0,00	4,00	4,00	0,00	4,00
Adjoint administratif principal 1ère classe	C	6,00	1,00	7,00	5,50	0,00	5,50
Adjoint administratif principal 2nde classe	C	3,00	0,00	3,00	3,00	0,00	3,00
Attaché	A	2,00	0,00	2,00	1,00	0,00	1,00
Attaché principal	A	3,00	0,00	3,00	2,00	0,00	2,00
Rédacteur	B	2,00	1,00	3,00	2,80	0,00	2,80
Rédacteur principal 1ère classe	B	2,00	0,00	2,00	2,00	0,00	2,00
<b>FILIERE TECHNIQUE (c)</b>		<b>35,00</b>	<b>0,90</b>	<b>35,90</b>	<b>17,00</b>	<b>7,90</b>	<b>24,90</b>
Adjoint technique	C	4,00	0,00	4,00	3,00	0,00	3,00
Adjoint technique principal 1ère classe	C	1,00	0,00	1,00	1,00	0,00	1,00
Agent de maîtrise	C	6,00	0,00	6,00	4,00	0,00	4,00
Agent de maîtrise principal	C	2,00	0,00	2,00	1,00	0,00	1,00
Ingénieur	A	1,00	0,90	1,90	1,00	0,90	1,90
Ingénieur hors classe	A	1,00	0,00	1,00	0,00	0,00	0,00
Ingénieur principal	A	2,00	0,00	2,00	2,00	0,00	2,00
Technicien	B	14,00	0,00	14,00	2,00	7,00	9,00
Technicien principal 1ère classe	B	3,00	0,00	3,00	2,00	0,00	2,00
Technicien principal 2nde classe	B	1,00	0,00	1,00	1,00	0,00	1,00
<b>FILIERE SOCIALE (d)</b>		<b>0,00</b>	<b>0,00</b>	<b>0,00</b>	<b>0,00</b>	<b>0,00</b>	<b>0,00</b>
<b>FILIERE MEDICO-SOCIALE (e)</b>		<b>0,00</b>	<b>0,00</b>	<b>0,00</b>	<b>0,00</b>	<b>0,00</b>	<b>0,00</b>
<b>FILIERE MEDICO-TECHNIQUE (f)</b>		<b>0,00</b>	<b>0,00</b>	<b>0,00</b>	<b>0,00</b>	<b>0,00</b>	<b>0,00</b>
<b>FILIERE SPORTIVE (g)</b>		<b>0,00</b>	<b>0,00</b>	<b>0,00</b>	<b>0,00</b>	<b>0,00</b>	<b>0,00</b>

## Annexe 13

### SYNDICAT ENERGIE INDRE-ET-LOIRE - BUDGET PRINCIPAL - BS - 2024

GRADES OU EMPLOIS (1)	CATEGORIES (2)	EMPLOIS BUDGETAIRES (3)			EFFECTIFS POURVUS SUR EMPLOIS BUDGETAIRES EN ETPT (4)		
		EMPLOIS PERMANENTS À TEMPS COMPLET	EMPLOIS PERMANENTS À TEMPS NON COMPLET	TOTAL	AGENTS TITULAIRES	AGENTS NON TITULAIRES	TOTAL
FILIERE CULTURELLE (h)		0,00	0,00	0,00	0,00	0,00	0,00
FILIERE ANIMATION (i)		0,00	0,00	0,00	0,00	0,00	0,00
FILIERE POLICE (j)		0,00	0,00	0,00	0,00	0,00	0,00
FILIERE SAPEURS-POMPIERS (k)		0,00	0,00	0,00	0,00	0,00	0,00
EMPLOIS NON CITES (l) (5)		0,00	0,00	0,00	0,00	0,00	0,00
<b>TOTAL GENERAL (b + c + d + e + f + g + h + i + j + k + l)</b>		<b>57,00</b>	<b>2,90</b>	<b>59,90</b>	<b>37,30</b>	<b>7,90</b>	<b>45,20</b>

(1) Les grades ou emplois sont désignés conformément à la circulaire n° NOR : INTB9500102C du 23 mars 1995. Les emplois fonctionnels sont également comptabilisés dans leur filière d'origine.

(2) Catégories : A, B ou C.

(3) Emplois budgétaires créés par l'assemblée délibérante. Les emplois permanents à temps complet sont comptabilisés pour une unité, les emplois à temps non complet sont comptabilisés à hauteur de la quotité de travail prévue par la délibération créant l'emploi.

(4) Equivalent temps plein annuel travaillé (ETPT). Le décompte est proportionnel à l'activité des agents, mesurée par leur quotité de temps de travail et par leur période d'activité sur l'année :

ETPT = Effectifs physiques \* quotité de temps de travail \* période d'activité dans l'année

Exemple : un agent à temps plein (quotité de travail = 100 %) présent toute l'année correspond à 1 ETPT ; un agent à temps partiel, à 80 % (quotité de travail = 80 %) présent toute l'année correspond à 0,8 ETPT ; un agent à temps partiel, à 80 % (quotité de travail = 80 %) présent la moitié de l'année (ex : CDD de 6 mois, recrutement à mi-année) correspond à 0,4 ETPT (0,8 \* 6 / 12).

(5) Emplois dont les missions ne correspondent pas à un cadre d'emploi existant.

SYNDICAT ENERGIE INDRE-ET-LOIRE - BUDGET PRINCIPAL - BS - 2024

<b>IV – ANNEXES</b>	<b>IV</b>
<b>ANNEXES PATRIMONIALES – ETAT DU PERSONNEL AU 01/01/N</b>	<b>B9</b>

**B9 – ETAT DU PERSONNEL AU 01/01/N (suite)**

AGENTS NON TITULAIRES EN FONCTION AU 01/01/N	CATEGORIES (1)	SECTEUR (2)	REMUNERATION (3)		CONTRAT	
			Indice (8)	Euros	Fondement du contrat (4)	Nature du contrat (5)
<b>Agents occupant un emploi permanent (6)</b>				<b>288 000,00</b>		
Ingénieur	A	TECH		33 000,00	332-8-2°	CDD
Technicien	B	TECH		30 000,00	332-14	CDD
Technicien	B	TECH		30 000,00	332-14	CDD
Technicien	B	TECH		30 000,00	332-14	CDD
Technicien	B	TECH		45 000,00	332-14	CDD
Technicien	B	TECH		45 000,00	332-8-1°	CDI
Technicien	B	TECH		45 000,00	332-8-1°	CDD
Technicien	B	TECH		30 000,00	332-8-1°	CDD
<b>Agents occupant un emploi non permanent (7)</b>				<b>60 000,00</b>		
Adjoint administratif	C	ADM		30 000,00	332-23-1°	CDD
Rédacteur	B	ADM		30 000,00	332-23-1°	
<b>TOTAL GENERAL</b>				<b>348 000,00</b>		

(1) CATEGORIES: A, B et C.

(2) SECTEUR ADM : Administratif.  
TECH : Technique.  
URB : Urbanisme (dont aménagement urbain).  
S : Social.  
MS : Médico-social.  
MT : Médico-technique.  
SP : Sportif.  
CULT : Culturel.  
ANIM : Animation.  
POL : Police.  
POMP : Sapeurs-pompiers.  
X : Emplois non cités.

(3) REMUNERATION : Référence à un indice brut (indiquer le niveau de l'indice brut) de la fonction publique ou en euros annuels bruts (indiquer l'ensemble des éléments de la rémunération brute annuelle).

(4) CONTRAT : Motif du contrat (code général de la fonction publique - CGFP) :  
332-23-1° : Accroissement temporaire d'activité pour une durée maximale de douze mois.  
332-23-2° : Accroissement saisonnier d'activité pour une durée maximale de six mois.  
332-24 : Contrat de projet pour une durée minimale d'un an et une durée maximale fixée par les parties dans la limite de six ans  
332-13 : Remplacement d'un fonctionnaire autorisé à servir à temps partiel ou indisponible.  
332-14 : Vacance temporaire d'un emploi.  
332-8-1° : Absence de cadre d'emplois de fonctionnaires susceptibles d'assurer les fonctions correspondantes.  
332-8-2° : Justifié par les besoins des services ou la nature des fonctions, sous réserve qu'aucun fonctionnaire territorial n'a pu être recruté dans les conditions prévues par le CGFP.  
332-8-3° : Communes de moins de 1 000 habitants et groupements de communes regroupant moins de 15 000 habitants.  
332-8-4° : Communes nouvelles issues de fusion de communes de moins de 1 000 habitants, pendant trois ans suivant la création, et le cas échéant, jusqu'au premier renouvellement du conseil municipal.  
332-8-5° : Autres collectivités territoriales ou établissements mentionnés à l'article L. 4, pour les emplois dont la quotité de temps de travail est inférieure à 50 %.  
332-8-6° : Emplois des communes (- 2 000 hab.) et des groupements de communes (-10 000 hab.) dont la création ou suppression dépend de la décision d'une autorité.  
327-5 : Contractuel territorial sur emploi permanent - peut être nommé en qualité de fonctionnaire stagiaire par l'autorité territoriale.  
332-10 : Contrat à durée indéterminée en application de l'article L. 332-8 avec un agent contractuel territorial qui justifie d'une durée de services publics de six ans au moins.  
332-11 : Contrat à durée indéterminée lorsque l'agent contractuel territorial concerné remplit avant l'échéance de son contrat les conditions d'ancienneté mentionnées à l'article L. 332-10.  
326\_352 : Modalités particulières : recrutement sans concours, parcours d'accès à la fonction publique, personnes en situation de handicap (CGFP art. L326 et L.352).  
343-1\_343-3 : Emplois supérieurs de la fonction publique territoriale (emplois fonctionnels de direction).  
333-1\_333-10 : Collaborateurs de cabinet.  
333-12 : Collaborateurs de groupes d'élus.  
A : Autres.

(5) Indiquer si l'agent contractuel est titulaire d'un contrat à durée déterminée (CDD) ou d'un contrat à durée indéterminée (CDI). Les contrats particuliers devront être labellisés « A / autres » et feront l'objet d'une précision (ex : « contrats aidés »).

(6) Occupent un emploi permanent de la fonction publique territoriale, les agents non titulaires recrutés sur le fondement des articles 332-8, 332-13, 332-14, 326, 352 du CGFP, ainsi que les agents qui sont titulaires d'un contrat à durée indéterminée pris sur le fondement des articles 327-5, 332-10 et 332-11 du CGFP.

(7) Occupent un emploi non permanent de la fonction publique territoriale, les agents non titulaires recrutés sur le fondement des articles 332-23, 332-24, 333-1 à 333-10 et 333-12.



## Annexe 13

SYNDICAT ENERGIE INDRE-ET-LOIRE - BUDGET PRINCIPAL - BS - 2024

<b>IV – ANNEXES</b>	<b>IV</b>
<b>ANNEXES PATRIMONIALES</b>	
<b>LISTE DES ORGANISMES DANS LESQUELS LA COLLECTIVITE A PRIS UN ENGAGEMENT FINANCIER</b>	<b>B10</b>

### LISTE DES ORGANISMES DANS LESQUELS LA COLLECTIVITE A PRIS UN ENGAGEMENT FINANCIER

Les documents financiers et comptables de ces organismes sont mis à la disposition du public à (1).  
Toute personne a le droit de demander communication à ses frais.

Nature de l'engagement (2)	Nom de l'organisme	Raison sociale de l'organisme	Nature juridique de l'organisme	Montant de l'engagement
<b>Délégation de service public (3) (4)</b>				
<b>Détention d'une part du capital</b>				
13/10/2011 -	ENERCVL	SAEML EnerCENTRE VAL DE LOIRE	Société anonyme d'économie mixte locale	4 423 600,00
27/03/2018 -	MODULO	SPL MODULO	Société Publique Locale	19 000,00
28/11/2019 -	SEM Régionale Rénovation énergétique des logements	SEM REGIONALE RENOVATION ENERGETIQUE DES LOGEMENTS	Société d'économie Mixte	100 000,00
09/06/2022 -	ENER37	SAS ENER37	Société par action simplifiées	300,00
11/10/2022 -	SEM HY'TOURAINE	SEM HY'TOURAINE	Société d'économie Mixte	8 500,00
<b>Garantie ou cautionnement d'un emprunt</b>				
<b>Subventions supérieures à 75 000 € ou représentant plus de 50 % du produit figurant au compte de résultat de l'organisme</b>				
13/09/2023 -	ADIL 37	AGENCE DEPARTEMENTALE INFORMATION LOGEMENT INDRE ET LOIRE	Association	100 000,00
<b>Autres</b>				

(1) Hôtel de la collectivité et autres lieux publics désignés par la collectivité.

(2) Indiquer la date de la décision (délibérations, contrats ou décisions de l'exécutif).

(3) Préciser la nature de la délégation (concession, affermage, régie intéressée...).

(4) Les délégations pour lesquels un engagement hors bilan est constaté font l'objet d'une reprise dans l'état relatif aux autres engagements donnés.

SYNDICAT ENERGIE INDRE-ET-LOIRE - BUDGET PRINCIPAL - BS - 2024

<b>IV – ANNEXES</b>	<b>IV</b>
<b>ANNEXES PATRIMONIALES – LISTE DES SERVICES INDIVIDUALISES DANS UN BUDGET ANNEXE</b>	<b>B11.3</b>

**LISTE DES SERVICES INDIVIDUALISES DANS UN BUDGET ANNEXE**

Catégorie de services (1)	Intitulé / objet du service	Date de création	Date de délibération	N° SIRET	Nature de l'activité (SPIC/SPA)	TVA (oui / non)
Régie à seule autonomie financière	PLAN DE CORPS DE RUE SIMPLIFIE	01/01/2019	11/12/2018	20007654500025	Plan de Corps de Rue Simplifié	oui

(1) Exemples de catégories : régie à seule autonomie financière, opérations d'aménagement, service social et médico-social.

## Annexe 13

SYNDICAT ENERGIE INDRE-ET-LOIRE - BUDGET PRINCIPAL - BS - 2024

<b>IV – ANNEXES</b>	<b>IV</b>
<b>ANNEXES BUDGETAIRES EQUILIBRE BUDGETAIRE</b>	<b>C1.1</b>

### DISPONIBILITE DE RESSOURCES PROPRES PROVENANT DES EXERCICES ANTERIEURS

#### Solde de la section d'investissement de l'exercice N-1 (1)

	Pour mémoire, budget précédent (BP+BS+DM)	Propositions nouvelles	Vote	Total (2)
<b>Solde d'exécution 001 (A)</b> montant négatif si déficit (D001) montant positif si excédent (R001)	0,00	-6 573 491,92	-6 573 491,92	-6 573 491,92
<b>Solde des RAR (B)</b> montant négatif si déficit montant positif si excédent	0,00	-892 267,48	-892 267,48	-892 267,48
<b>Solde de la section investissement de l'exercice N-1 (Solde I = A + B)</b> Solde positif : excédent de financement Solde négatif : besoin de financement	0,00	0,00	0,00	-7 465 759,40

#### Disponibilité des ressources propres provenant des exercices antérieurs après financement de la section investissement de l'exercice N-1 (1)

	Pour mémoire, budget précédent (BP+BS+DM)	Propositions nouvelles	Vote	Total (2)
<b>Affectation au 1068 (C)</b>	0,00	7 465 759,40	7 465 759,40	7 465 759,40
<b>Solde de la section investissement de l'exercice N-1 (Solde I)</b> Solde positif : excédent de financement Solde négatif : besoin de financement	0,00	0,00	0,00	-7 465 759,40
<b>Disponibilité de ressources propres des exercices antérieurs (Solde II = C + Solde I)</b> Solde positif : ressources disponibles pour la couverture de l'annuité Solde négatif : absence de ressources propres provenant des exercices antérieurs pour la couverture de l'annuité	0,00	7 465 759,40	7 465 759,40	7 465 759,40

### COUVERTURE DE L'ANNUITE DE LA DETTE PAR LES RESSOURCES PROPRES - PETIT EQUILIBRE

	Pour mémoire, budget précédent (BP+BS+DM)	Propositions nouvelles	Vote	Total (2)
<b>Dépenses de l'exercice à couvrir par des ressources propres (D)(3)</b>	4 500 000,00	100 000,00	100 000,00	4 600 000,00
<b>Ressources propres externes et internes de l'exercice (E)(3)</b>	13 010 000,00	3 153 103,37	3 153 103,37	16 163 103,37
<b>Couverture de l'annuité de la dette (Solde III = E - D)</b> Solde positif : annuité de la dette couverte Solde négatif : annuité de la dette non couverte par les ressources de l'exercice, vérifier la couverture par les éventuelles ressources disponibles des exercices antérieurs (cf. solde II)	8 510 000,00	3 053 103,37	3 053 103,37	11 563 103,37

(1) Eléments à compléter uniquement s'il y a eu reprise des résultats, anticipée ou classique, lors de cette séance ou lors d'une séance précédente.

(2) Cumul des crédits de l'exercice votés ou reportés

(3) Seuls les crédits de l'exercice sont pris en compte donc hors RAR. Le détail est présenté aux états suivants : "Equilibre budgétaire - Dépenses" et "Equilibre budgétaire - Recette"

SYNDICAT ENERGIE INDRE-ET-LOIRE - BUDGET PRINCIPAL - BS - 2024

<b>IV – ANNEXES</b>	<b>IV</b>
<b>ANNEXES BUDGETAIRES EQUILIBRE BUDGETAIRE – DEPENSES</b>	<b>C1.2</b>

**DEPENSES A COUVRIR PAR DES RESSOURCES PROPRES**

Art. (1)	Libellé (1)	Budget de l'exercice (hors RAR) (BP + BS + DM)	Propositions nouvelles	Vote (2)
<b>DEPENSES TOTALES A COUVRIR PAR DES RESSOURCES PROPRES = A + B</b>		<b>I 4 500 000,00</b>	<b>100 000,00</b>	<b>II 100 000,00</b>
<b>16 Emprunts et dettes assimilées (A)</b>		<b>600 000,00</b>	<b>0,00</b>	<b>0,00</b>
1631	Emprunts obligataires	0,00	0,00	0,00
1641	Emprunts en euros	600 000,00	0,00	0,00
1643	Emprunts en devises	0,00	0,00	0,00
16441	Opérations afférentes à l'emprunt	0,00	0,00	0,00
1671	Avances consolidées du Trésor	0,00	0,00	0,00
1672	Emprunts sur comptes spéciaux du Trésor	0,00	0,00	0,00
1678	Autres emprunts et dettes	0,00	0,00	0,00
1681	Autres emprunts	0,00	0,00	0,00
1682	Bons à moyen terme négociables	0,00	0,00	0,00
1687	Autres dettes	0,00	0,00	0,00
<b>Dépenses et transferts à déduire des ressources propres (B)</b>		<b>3 900 000,00</b>	<b>100 000,00</b>	<b>100 000,00</b>
10...	<i>Reprise de dotations, fonds divers et réserves</i>			
10...	Reversement de dotations, fonds divers et réserves			
139	<i>Subv. invest. transférées cpte résultat</i>	<i>3 900 000,00</i>	<i>100 000,00</i>	<i>100 000,00</i>

(1) Détailler les chapitres budgétaires par article conformément au plan de comptes.

(2) Crédits de l'exercice votés lors de la séance.

## Annexe 13

SYNDICAT ENERGIE INDRE-ET-LOIRE - BUDGET PRINCIPAL - BS - 2024

<b>IV – ANNEXES</b>	<b>IV</b>
<b>AUTRES ELEMENTS D'INFORMATION – LISTE DES SERVICES ASSUJETTIS A LA TVA ET NON ERIGES EN BUDGET ANNEXE</b>	<b>D1</b>

**LISTE DES SERVICES ASSUJETTIS A LA TVA ET NON ERIGES EN BUDGET ANNEXE**

Catégorie de services	Intitulé / objet du service	Date de création	Date de délibération	Nature de l'activité (SPIC/SPA)
Réseaux d'électrification	Réseaux d'électrification	31/12/2022	29/03/2023	Réseaux d'électrification

# **FINANCES**

## **COMITÉ SYNDICAL**

### **DU 11 JUIN 2024**

#### **BUDGET SUPPLÉMENTAIRE 2024**

#### **DU BUDGET ANNEXE PCRS**

Annexe 14

SYNDICAT ENERGIE INDRE-ET-LOIRE - PLAN DE CORPS DE RUE SIMPLIFIE - BS - 2024

REPUBLIQUE FRANÇAISE

<b>Numéro SIRET</b> <b>20007654500025</b>	<b>COLLECTIVITE DE RATTACHEMENT</b> <b>Commune + 3500 habitants SYNDICAT ENERGIE</b> <b>INDRE-ET-LOIRE</b>
--	--

POSTE COMPTABLE DE : PAIERIE DEPARTEMENTALE 37

<b>SERVICE PUBLIC LOCAL</b>
-----------------------------

M. 4 (1)

<b>Budget supplémentaire (2)</b>
----------------------------------

BUDGET : PLAN DE CORPS DE RUE SIMPLIFIE (3)

**ANNEE 2024**

(1) Compléter en fonction du service public local et du plan de comptes utilisé : M. 4, M. 41, M. 43 ou M. 49.

(2) Préciser s'il s'agit du budget supplémentaire ou d'une décision modificative.

(3) Indiquer le budget concerné : budget principal ou libellé du budget annexe.

SYNDICAT ENERGIE INDRE-ET-LOIRE - PLAN DE CORPS DE RUE SIMPLIFIE - BS - 2024

## Sommaire

### I - Informations générales

Modalités de vote du budget	3
-----------------------------	---

### II - Présentation générale du budget

A1 - Vue d'ensemble - Sections	4
A2 - Vue d'ensemble - Section d'exploitation - Chapitres	5
A3 - Vue d'ensemble - Section d'investissement - Chapitres	7
B1 - Balance générale du budget - Dépenses	9
B2 - Balance générale du budget - Recettes	10

### III - Vote du budget

A1 - Section d'exploitation - Détail des dépenses	12
A2 - Section d'exploitation - Détail des recettes	14
B1 - Section d'investissement - Détail des dépenses	15
B2 - Section d'investissement - Détail des recettes	16
B3 - Opérations d'équipement - Détail des chapitres et articles	17

### IV - Annexes

#### A - Eléments du bilan

A1.1 - Etat de la dette - Détail des crédits de trésorerie	Sans Objet
A1.2 - Etat de la dette - Répartition par nature de dette	18
A1.3 - Etat de la dette - Répartition des emprunts par structure de taux	22
A1.4 - Etat de la dette - Typologie de la répartition de l'encours	23
A1.5 - Etat de la dette - Détail des opérations de couverture	Sans Objet
A1.6 - Etat de la dette - Autres dettes	Sans Objet
A2 - Méthodes utilisées pour les amortissements	24
A3.1 - Etat des provisions et des dépréciations	Sans Objet
A3.2 - Etalement des provisions	Sans Objet
A4.1 - Equilibre des opérations financières	25
A4.2 - Equilibre des opérations financières - Dépenses	27
A4.3 - Equilibre des opérations financières - Recettes	Sans Objet
A5.1.1 - Etat de ventilation des dépenses et recettes des services d'eau et d'assainissement - Exploitation (1)	Sans Objet
A5.1.2 - Etat de ventilation des dépenses et recettes des services d'eau et d'assainissement - Investissement (1)	Sans Objet
A5.2.1 - Etat de ventilation des dép. et rec. des services d'assainissement collectif et non collectif - Exploitation (1)	Sans Objet
A5.2.2 - Etat de ventilation des dép. et rec. des services d'assainissement collectif et non collectif - Investissement (1)	Sans Objet
A6 - Etat des charges transférées	Sans Objet
A7 - Détail des opérations pour compte de tiers	Sans Objet

#### B - Engagements hors bilan

B1.1 - Etat des emprunts garantis par la régie	Sans Objet
B1.2 - Calcul du ratio d'endettement relatif aux garanties d'emprunt	Sans Objet
B1.3 - Subventions versées dans le cadre du vote du budget	Sans Objet
B1.4 - Etat des contrats de crédit-bail	Sans Objet
B1.5 - Etat des marchés de partenariat	Sans Objet
B1.6 - Etat des autres engagements donnés	Sans Objet
B1.7 - Etat des engagements reçus	Sans Objet
B2.1 - Etat des autorisations de programme et des crédits de paiement afférents	Sans Objet
B2.2 - Etat des autorisations d'engagement et des crédits de paiement afférents	Sans Objet

#### C - Autres éléments d'informations

C1.1 - Etat du personnel	Sans Objet
C1.2 - Etat du personnel de la collectivité ou de l'établissement de rattachement employé par la régie	28
C2 - Liste des organismes dans lesquels a été pris un engagement financier (2)	Sans Objet
C3 - Liste des services individualisés dans un budget annexe (3)	Sans Objet

#### D - Arrêté et signatures

D - Arrêté et signatures	29
--------------------------	----

(1) Ces états ne sont obligatoires que pour les régies rattachées à des communes et groupements de communes de moins de 3 000 habitants ayant décidé d'établir un budget unique pour leurs services de distribution d'eau potable et d'assainissement dans les conditions fixées par l'article L. 2224-6 du CGCT. Ils n'existent qu'en M. 49.

(2) Ces états ne sont obligatoires que pour les régies rattachées à des communes de 3 500 habitants et plus (art. L. 5211-36 du CGCT, art L. 5711-1 CGCT) et à leurs établissements publics.

(3) Uniquement pour les services dotés de l'autonomie financière et de la personnalité morale.

Préciser, pour chaque annexe, si l'état est sans objet le cas échéant.



## Annexe 14

### SYNDICAT ENERGIE INDRE-ET-LOIRE - PLAN DE CORPS DE RUE SIMPLIFIE - BS - 2024

<b>I – INFORMATIONS GENERALES</b>	<b>I</b>
<b>MODALITES DE VOTE DU BUDGET</b>	

<p>I – L'assemblée délibérante a voté le présent budget par nature :</p> <ul style="list-style-type: none"><li>- au niveau (1) du chapitre pour la section de fonctionnement ;</li><li>- au niveau (1) du chapitre pour la section d'investissement.</li><li>- sans (2) les chapitres « opérations d'équipement » de l'état III B 3.</li></ul> <p>La liste des articles spécialisés sur lesquels l'ordonnateur ne peut procéder à des virements d'article à article est la suivante :</p> <p>II – En l'absence de mention au paragraphe I ci-dessus, le budget est réputé voté par chapitre, et, en section d'investissement, sans chapitre de dépense « opération d'équipement ».</p> <p>III – Les provisions sont (3) semi-budgétaires (pas d'inscriptions en recettes de la section d'investissement) .</p> <p>IV – La comparaison s'effectue par rapport au budget de l'exercice (4).</p> <p>V – Le présent budget a été voté (5) avec reprise des résultats de l'exercice N-1 après le vote du compte administratif N-1.</p>
---

(1) A compléter par « du chapitre » ou « de l'article ».

(2) Indiquer « avec » ou « sans » les chapitres opérations d'équipement.

(3) A compléter par un seul des deux choix suivants :

- semi-budgétaires (pas d'inscription en recette de la section d'investissement),
- budgétaires (délibération n° ..... du .....).

(4) Budget de l'exercice = budget primitif + budget supplémentaire + décision modificative, s'il y a lieu.

(5) A compléter par un seul des trois choix suivants :

- sans reprise des résultats de l'exercice N-1,
- avec reprise des résultats de l'exercice N-1 après le vote du compte administratif,
- avec reprise anticipée des résultats de l'exercice N-1.

SYNDICAT ENERGIE INDRÉ-ET-LOIRE - PLAN DE CORPS DE RUE SIMPLIFIE - BS - 2024

<b>II – PRESENTATION GENERALE DU BUDGET</b>	<b>II</b>
<b>VUE D'ENSEMBLE</b>	<b>A1</b>

**EXPLOITATION**

		DEPENSES DE LA SECTION D'EXPLOITATION	RECETTES DE LA SECTION D'EXPLOITATION
V O T E	CREDITS DE FONCTIONNEMENT VOTES AU TITRE DU PRESENT BUDGET (1)	15 000,00	15 000,00
+		+	+
R E P O R T S	RESTES A REALISER (R.A.R) DE L'EXERCICE PRECEDENT (2)	0,00	0,00
	002 RESULTAT D'EXPLOITATION REPORTE (2)	(si déficit) 0,00	(si excédent) 0,00
=		=	=
<b>TOTAL DE LA SECTION D'EXPLOITATION (3)</b>		<b>15 000,00</b>	<b>15 000,00</b>

**INVESTISSEMENT**

		DEPENSES DE LA SECTION D'INVESTISSEMENT	RECETTES DE LA SECTION D'INVESTISSEMENT
V O T E	CREDITS D'INVESTISSEMENT (1) VOTES AU TITRE DU PRESENT BUDGET (y compris les comptes 1064 et 1068)	0,00	0,00
+		+	+
R E P O R T S	RESTES A REALISER (R.A.R) DE L'EXERCICE PRECEDENT (2)	0,00	0,00
	001 SOLDE D'EXECUTION DE LA SECTION D'INVESTISSEMENT REPORTE (2)	(si solde négatif) 0,00	(si solde positif) 0,00
=		=	=
<b>TOTAL DE LA SECTION D'INVESTISSEMENT (3)</b>		<b>0,00</b>	<b>0,00</b>

**TOTAL**

<b>TOTAL DU BUDGET (3)</b>	<b>15 000,00</b>	<b>15 000,00</b>
----------------------------	------------------	------------------

(1) Au budget primitif, les crédits votés correspondent aux crédits votés lors de cette étape budgétaire. De même, pour les décisions modificatives et le budget supplémentaire, les crédits votés correspondent aux crédits votés lors de l'étape budgétaire sans sommation avec ceux antérieurement votés lors du même exercice.

(2) A servir uniquement à l'étape budgétaire de reprise des résultats de l'exercice précédent, soit après le vote du compte administratif, soit en cas de reprise anticipée des résultats.

Pour la section d'exploitation, les RAR sont constitués par l'ensemble des dépenses engagées et n'ayant pas donné lieu à service fait au 31 décembre de l'exercice précédent. En recettes, il s'agit des recettes certaines n'ayant pas donné lieu à l'émission d'un titre au 31/12 de l'exercice précédent.

Pour la section d'investissement, les RAR correspondent aux dépenses engagées non mandatées au 31/12 de l'exercice précédent telles qu'elles ressortent de la comptabilité des engagements et aux recettes certaines n'ayant pas donné lieu à l'émission d'un titre au 31/12 de l'exercice précédent.

(3) Total de la section d'exploitation = RAR + résultat reporté + crédits d'exploitation votés.

Total de la section d'investissement = RAR + solde d'exécution reporté + crédits d'investissement votés.

Total du budget = Total de la section d'exploitation + Total de la section d'investissement.

Annexe 14

SYNDICAT ENERGIE INDRE-ET-LOIRE - PLAN DE CORPS DE RUE SIMPLIFIE - BS - 2024

<b>II – PRESENTATION GENERALE DU BUDGET</b>	<b>II</b>
<b>SECTION D'EXPLOITATION – CHAPITRES</b>	<b>A2</b>

**DEPENSES D'EXPLOITATION**

Chap.	Libellé	Budget de l'exercice (1) I	Restes à réaliser N-1 (2) II	Propositions nouvelles	VOTE (3) III	TOTAL IV = I + II + III
011	Charges à caractère général	59 000,00	0,00	0,00	0,00	59 000,00
012	Charges de personnel, frais assimilés	172 000,00	0,00	15 000,00	15 000,00	187 000,00
014	Atténuations de produits	0,00	0,00	0,00	0,00	0,00
65	Autres charges de gestion courante	1 500,00	0,00	0,00	0,00	1 500,00
<b>Total des dépenses de gestion des services</b>		<b>232 500,00</b>	<b>0,00</b>	<b>15 000,00</b>	<b>15 000,00</b>	<b>247 500,00</b>
66	Charges financières	10 000,00	0,00	0,00	0,00	10 000,00
67	Charges exceptionnelles	2 900,00	0,00	0,00	0,00	2 900,00
68	Dotations aux provisions et dépréciat° (4)	0,00		0,00	0,00	0,00
69	Impôts sur les bénéfices et assimilés (5)	0,00	0,00	0,00	0,00	0,00
022	Dépenses imprévues	0,00		0,00	0,00	0,00
<b>Total des dépenses réelles d'exploitation</b>		<b>245 400,00</b>	<b>0,00</b>	<b>15 000,00</b>	<b>15 000,00</b>	<b>260 400,00</b>
023	Virement à la section d'investissement (6)	0,00		0,00	0,00	0,00
042	Opérat° ordre transfert entre sections (6)	48 600,00		0,00	0,00	48 600,00
043	Opérat° ordre intérieur de la section (6)	0,00		0,00	0,00	0,00
<b>Total des dépenses d'ordre d'exploitation</b>		<b>48 600,00</b>		<b>0,00</b>	<b>0,00</b>	<b>48 600,00</b>
<b>TOTAL</b>		<b>294 000,00</b>	<b>0,00</b>	<b>15 000,00</b>	<b>15 000,00</b>	<b>309 000,00</b>

+

<b>D 002 RESULTAT REPORTE OU ANTICIPE (2)</b>	<b>0,00</b>
---	-------------

=

<b>TOTAL DES DEPENSES D'EXPLOITATION CUMULEES</b>	<b>309 000,00</b>
---	-------------------

**RECETTES D'EXPLOITATION**

Chap.	Libellé	Budget de l'exercice (1) I	Restes à réaliser N-1 (2) II	Propositions nouvelles	VOTE (3) III	TOTAL IV = I + II + III
013	Atténuations de charges	0,00	0,00	0,00	0,00	0,00
70	Ventes produits fabriqués, prestations	200 000,00	0,00	0,00	0,00	200 000,00
73	Produits issus de la fiscalité (7)	0,00	0,00	0,00	0,00	0,00
74	Subventions d'exploitation	50 000,00	0,00	0,00	0,00	50 000,00
75	Autres produits de gestion courante	0,00	0,00	0,00	0,00	0,00
<b>Total des recettes de gestion des services</b>		<b>250 000,00</b>	<b>0,00</b>	<b>0,00</b>	<b>0,00</b>	<b>250 000,00</b>
76	Produits financiers	0,00	0,00	0,00	0,00	0,00
77	Produits exceptionnels	44 000,00	0,00	15 000,00	15 000,00	59 000,00
78	Reprises sur provisions et dépréciations (4)	0,00		0,00	0,00	0,00
<b>Total des recettes réelles d'exploitation</b>		<b>294 000,00</b>	<b>0,00</b>	<b>15 000,00</b>	<b>15 000,00</b>	<b>309 000,00</b>
042	Opérat° ordre transfert entre sections (6)	0,00		0,00	0,00	0,00
043	Opérat° ordre intérieur de la section (6)	0,00		0,00	0,00	0,00
<b>Total des recettes d'ordre d'exploitation</b>		<b>0,00</b>		<b>0,00</b>	<b>0,00</b>	<b>0,00</b>
<b>TOTAL</b>		<b>294 000,00</b>	<b>0,00</b>	<b>15 000,00</b>	<b>15 000,00</b>	<b>309 000,00</b>

+

<b>R 002 RESULTAT REPORTE OU ANTICIPE (2)</b>	<b>0,00</b>
---	-------------

=

<b>TOTAL DES RECETTES D'EXPLOITATION CUMULEES</b>	<b>309 000,00</b>
---	-------------------

**Pour information :**

<b>AUTOFINANCEMENT PREVISIONNEL DÉGAGÉ AU PROFIT DE LA SECTION D'INVESTISSEMENT (8)</b>	<b>48 600,00</b>
---	------------------

Il s'agit, pour un budget voté en équilibre, des ressources propres correspondant à l'excédent des recettes réelles de fonctionnement sur les dépenses réelles de fonctionnement. Il sert à financer le remboursement du capital de la dette et les nouveaux investissements de la régie.

**SYNDICAT ENERGIE INDRE-ET-LOIRE - PLAN DE CORPS DE RUE SIMPLIFIE - BS - 2024**

- (1) Cf. Modalités de vote I.
- (2) Inscrire en cas de reprise des résultats de l'exercice précédent (après vote du compte administratif ou si reprise anticipée des résultats).
- (3) Le vote de l'organe délibérant porte uniquement sur les propositions nouvelles.
- (4) Si la régie applique le régime des provisions semi-budgétaires, ainsi que pour la dotation aux dépréciations des stocks de fournitures et de marchandises, des créances et des valeurs mobilières de placement, aux dépréciations des comptes de tiers et aux dépréciations des comptes financiers.
- (5) Ce chapitre n'existe pas en M. 49.
- (6)  $DE\ 023 = RI\ 021$  ;  $DI\ 040 = RE\ 042$  ;  $RI\ 040 = DE\ 042$  ;  $DI\ 041 = RI\ 041$  ;  $DE\ 043 = RE\ 043$ .
- (7) Ce chapitre existe uniquement en M. 4, M. 41 et M. 43.
- (8) Solde de l'opération  $DE\ 023 + DE\ 042 - RE\ 042$  ou solde de l'opération  $RI\ 021 + RI\ 040 - DI\ 040$ .

Annexe 14

SYNDICAT ENERGIE INDRE-ET-LOIRE - PLAN DE CORPS DE RUE SIMPLIFIE - BS - 2024

<b>II – PRESENTATION GENERALE DU BUDGET</b>	<b>II</b>
<b>SECTION D'INVESTISSEMENT – CHAPITRES</b>	<b>A3</b>

**DEPENSES D'INVESTISSEMENT**

Chap.	Libellé	Budget de l'exercice (1) I	Restes à réaliser N-1 (2) II	Propositions nouvelles	VOTE (3) III	TOTAL IV = I + II + III
20	Immobilisations incorporelles	40 274,41	0,00	20 000,00	20 000,00	60 274,41
21	Immobilisations corporelles	150 000,00	0,00	-20 000,00	-20 000,00	130 000,00
22	Immobilisations reçues en affectation	0,00	0,00	0,00	0,00	0,00
23	Immobilisations en cours	0,00	0,00	0,00	0,00	0,00
	Total des opérations d'équipement	0,00	0,00	0,00	0,00	0,00
	<b>Total des dépenses d'équipement</b>	<b>190 274,41</b>	<b>0,00</b>	<b>0,00</b>	<b>0,00</b>	<b>190 274,41</b>
10	Dotations, fonds divers et réserves	0,00	0,00	0,00	0,00	0,00
13	Subventions d'investissement	0,00	0,00	0,00	0,00	0,00
16	Emprunts et dettes assimilées	66 700,00	0,00	0,00	0,00	66 700,00
18	Compte de liaison : affectat° (BA,régie) (5)	0,00	0,00	0,00	0,00	0,00
26	Participat° et créances rattachées	0,00	0,00	0,00	0,00	0,00
27	Autres immobilisations financières	0,00	0,00	0,00	0,00	0,00
020	Dépenses imprévues	0,00		0,00	0,00	0,00
	<b>Total des dépenses financières</b>	<b>66 700,00</b>	<b>0,00</b>	<b>0,00</b>	<b>0,00</b>	<b>66 700,00</b>
45...	Total des opérations pour compte de tiers (6)	200 000,00	0,00	0,00	0,00	200 000,00
	<b>Total des dépenses réelles d'investissement</b>	<b>456 974,41</b>	<b>0,00</b>	<b>0,00</b>	<b>0,00</b>	<b>456 974,41</b>
040	Opérat° ordre transfert entre sections (4)	0,00		0,00	0,00	0,00
041	Opérations patrimoniales (4)	3 000,00		0,00	0,00	3 000,00
	<b>Total des dépenses d'ordre d'investissement</b>	<b>3 000,00</b>		<b>0,00</b>	<b>0,00</b>	<b>3 000,00</b>
	<b>TOTAL</b>	<b>459 974,41</b>	<b>0,00</b>	<b>0,00</b>	<b>0,00</b>	<b>459 974,41</b>

+

<b>D 001 SOLDE D'EXECUTION NEGATIF REPORTE OU ANTICIPE (2)</b>	<b>0,00</b>
--	-------------

=

<b>TOTAL DES DEPENSES D'INVESTISSEMENT CUMULEES</b>	<b>459 974,41</b>
---	-------------------

**RECETTES D'INVESTISSEMENT**

Chap.	Libellé	Budget de l'exercice (1) I	Restes à réaliser N-1 (2) II	Propositions nouvelles	VOTE (3) III	TOTAL IV = I + II + III
13	Subventions d'investissement	0,00	0,00	0,00	0,00	0,00
16	Emprunts et dettes assimilées (hors 165)	0,00	0,00	0,00	0,00	0,00
20	Immobilisations incorporelles	0,00	0,00	0,00	0,00	0,00
21	Immobilisations corporelles	0,00	0,00	0,00	0,00	0,00
22	Immobilisations reçues en affectation	0,00	0,00	0,00	0,00	0,00
23	Immobilisations en cours	0,00	0,00	0,00	0,00	0,00
	<b>Total des recettes d'équipement</b>	<b>0,00</b>	<b>0,00</b>	<b>0,00</b>	<b>0,00</b>	<b>0,00</b>
10	Dotations, fonds divers et réserves	0,00	0,00	0,00	0,00	0,00
106	Réserves (7)	0,00	0,00	0,00	0,00	0,00
165	Dépôts et cautionnements reçus	0,00	0,00	0,00	0,00	0,00
18	Compte de liaison : affectat° (BA,régie) (5)	0,00	0,00	0,00	0,00	0,00
26	Participat° et créances rattachées	0,00	0,00	0,00	0,00	0,00
27	Autres immobilisations financières	0,00	0,00	0,00	0,00	0,00
	<b>Total des recettes financières</b>	<b>0,00</b>	<b>0,00</b>	<b>0,00</b>	<b>0,00</b>	<b>0,00</b>
45...	Total des opérations pour le compte de tiers (6)	200 000,00	0,00	0,00	0,00	200 000,00
	<b>Total des recettes réelles d'investissement</b>	<b>200 000,00</b>	<b>0,00</b>	<b>0,00</b>	<b>0,00</b>	<b>200 000,00</b>
021	Virement de la section d'exploitation (4)	0,00		0,00	0,00	0,00
040	Opérat° ordre transfert entre sections (4)	48 600,00		0,00	0,00	48 600,00
041	Opérations patrimoniales (4)	3 000,00		0,00	0,00	3 000,00
	<b>Total des recettes d'ordre d'investissement</b>	<b>51 600,00</b>		<b>0,00</b>	<b>0,00</b>	<b>51 600,00</b>
	<b>TOTAL</b>	<b>251 600,00</b>	<b>0,00</b>	<b>0,00</b>	<b>0,00</b>	<b>251 600,00</b>

+

<b>R 001 SOLDE D'EXECUTION POSITIF REPORTE OU ANTICIPE (2)</b>	<b>208 374,41</b>
--	-------------------

=

<b>TOTAL DES RECETTES D'INVESTISSEMENT CUMULEES</b>	<b>459 974,41</b>
---	-------------------

**SYNDICAT ENERGIE INDRE-ET-LOIRE - PLAN DE CORPS DE RUE SIMPLIFIE - BS - 2024**

**Pour information :**

Il s'agit, pour un budget voté en équilibre, des ressources propres correspondant à l'excédent des recettes réelles de fonctionnement sur les dépenses réelles de fonctionnement. Il sert à financer le remboursement du capital de la dette et les nouveaux investissements de la régie.

<b>AUTOFINANCEMENT PREVISIONNEL DÉGAGÉ PAR LA SECTION DE FONCTIONNEMENT (8)</b>	<b>48 600,00</b>
---	------------------

(1) Cf. Modalités de vote I.

(2) Inscrire en cas de reprise des résultats de l'exercice précédent (après vote du compte administratif ou si reprise anticipée des résultats).

(3) Le vote de l'organe délibérant porte uniquement sur les propositions nouvelles.

(4)  $DE\ 023 = RI\ 021$  ;  $DI\ 040 = RE\ 042$  ;  $RI\ 040 = DE\ 042$  ;  $DI\ 041 = RI\ 041$  ;  $DE\ 043 = RE\ 043$ .

(5) A servir uniquement, en dépense, lorsque la régie effectue une dotation initiale en espèces au profit d'un service public non personnalisé qu'elle crée et, en recettes, lorsque le service non personnalisé reçoit une dotation en espèces de la part de sa collectivité de rattachement.

(6) Seul le total des opérations réelles pour compte de tiers figure sur cet état (voir le détail Annexe IV-A7).

(7) Le compte 106 n'est pas un chapitre mais un article du chapitre 10.

(8) Solde de l'opération  $DE\ 023 + DE\ 042 - RE\ 042$  ou solde de l'opération  $RI\ 021 + RI\ 040 - DI\ 040$ .

Annexe 14

SYNDICAT ENERGIE INDRE-ET-LOIRE - PLAN DE CORPS DE RUE SIMPLIFIE - BS - 2024

<b>II – PRESENTATION GENERALE DU BUDGET</b>	<b>II</b>
<b>BALANCE GENERALE DU BUDGET</b>	<b>B1</b>

**1 – DEPENSES (du présent budget + restes à réaliser)**

	EXPLOITATION	Opérations réelles (1)	Opérations d'ordre (2)	TOTAL
011	Charges à caractère général	0,00		0,00
012	Charges de personnel, frais assimilés	15 000,00		15 000,00
014	Atténuations de produits	0,00		0,00
60	<i>Achats et variation des stocks (3)</i>		0,00	0,00
65	Autres charges de gestion courante	0,00		0,00
66	Charges financières	0,00	0,00	0,00
67	Charges exceptionnelles	0,00	0,00	0,00
68	Dot. Amortist, dépréciat°, provisions	0,00	0,00	0,00
69	Impôts sur les bénéfices et assimilés (4)	0,00		0,00
71	<i>Production stockée (ou déstockage) (3)</i>		0,00	0,00
022	Dépenses imprévues	0,00		0,00
023	<i>Virement à la section d'investissement</i>		0,00	0,00
	<b>Dépenses d'exploitation – Total</b>	<b>15 000,00</b>	<b>0,00</b>	<b>15 000,00</b>

+

<b>D 002 RESULTAT REPORTE OU ANTICIPE</b>	<b>0,00</b>
---	-------------

=

<b>TOTAL DES DEPENSES D'EXPLOITATION CUMULEES</b>	<b>15 000,00</b>
---	------------------

	INVESTISSEMENT	Opérations réelles (1)	Opérations d'ordre (2)	TOTAL
10	Dotations, fonds divers et réserves	0,00	0,00	0,00
13	Subventions d'investissement	0,00	0,00	0,00
14	<i>Prov. Réglementées, amort. dérogatoires</i>		0,00	0,00
15	<i>Provisions pour risques et charges (5)</i>		0,00	0,00
16	Emprunts et dettes assimilées (sauf 1688 non budgétaire)	0,00	0,00	0,00
18	Compte de liaison : affectat° (BA,régie)	0,00		0,00
	Total des opérations d'équipement	0,00		0,00
20	Immobilisations incorporelles (6)	20 000,00	0,00	20 000,00
21	Immobilisations corporelles (6)	-20 000,00	0,00	-20 000,00
22	Immobilisations reçues en affectation (6)	0,00	0,00	0,00
23	Immobilisations en cours (6)	0,00	0,00	0,00
26	Participations et créances rattachées	0,00	0,00	0,00
27	Autres immobilisations financières	0,00	0,00	0,00
28	<i>Amortissement des immobilisations (reprises)</i>		0,00	0,00
29	<i>Dépréciation des immobilisations</i>		0,00	0,00
39	<i>Dépréciat° des stocks et en-cours</i>		0,00	0,00
45...	Opérations pour compte de tiers (7)	0,00	0,00	0,00
481	<i>Charges à répartir plusieurs exercices</i>		0,00	0,00
3...	Stocks	0,00	0,00	0,00
020	Dépenses imprévues	0,00		0,00
	<b>Dépenses d'investissement – Total</b>	<b>0,00</b>	<b>0,00</b>	<b>0,00</b>

+

<b>D 001 SOLDE D'EXECUTION NEGATIF REPORTE OU ANTICIPE</b>	<b>0,00</b>
--	-------------

=

<b>TOTAL DES DEPENSES D'INVESTISSEMENT CUMULEES</b>	<b>0,00</b>
---	-------------

(1) Y compris les opérations relatives au rattachement des charges et des produits et les opérations d'ordre semi-budgétaires.

(2) Voir liste des opérations d'ordre.

(3) Permet de retracer les variations de stocks (sauf stocks de marchandises et de fournitures).

(4) Ce chapitre n'existe pas en M. 49.

(5) Si la régie applique le régime des provisions budgétaires.

(6) Hors chapitres « opérations d'équipement ».

(7) Seul le total des opérations pour compte de tiers figure sur cet état (voir le détail Annexe IV A7).

SYNDICAT ENERGIE INDRÉ-ET-LOIRE - PLAN DE CORPS DE RUE SIMPLIFIE - BS - 2024

<b>II – PRESENTATION GENERALE DU BUDGET</b>	<b>II</b>
<b>BALANCE GENERALE DU BUDGET</b>	<b>B2</b>

**2 – RECETTES (du présent budget + restes à réaliser)**

	EXPLOITATION	Opérations réelles (1)	Opérations d'ordre (2)	TOTAL
013	Atténuations de charges	0,00		0,00
60	Achats et variation des stocks (3)		0,00	0,00
70	Ventes produits fabriqués, prestations	0,00		0,00
71	Production stockée (ou déstockage) (3)		0,00	0,00
72	Production immobilisée		0,00	0,00
73	Produits issus de la fiscalité (6)	0,00		0,00
74	Subventions d'exploitation	0,00		0,00
75	Autres produits de gestion courante	0,00		0,00
76	Produits financiers	0,00	0,00	0,00
77	Produits exceptionnels	15 000,00	0,00	15 000,00
78	Reprise amort., dépréciat° et provisions	0,00	0,00	0,00
79	Transferts de charges		0,00	0,00
	<b>Recettes d'exploitation – Total</b>	<b>15 000,00</b>	<b>0,00</b>	<b>15 000,00</b>

+

<b>R 002 RESULTAT REPORTE OU ANTICIPE</b>	<b>0,00</b>
---	-------------

=

<b>TOTAL DES RECETTES D'EXPLOITATION CUMULEES</b>	<b>15 000,00</b>
---	------------------

	INVESTISSEMENT	Opérations réelles (1)	Opérations d'ordre (2)	TOTAL
10	Dotations, fonds divers et réserves (sauf 106)	0,00	0,00	0,00
13	Subventions d'investissement	0,00	0,00	0,00
14	Prov. Réglementées, amort. dérogatoires		0,00	0,00
15	Provisions pour risques et charges (4)		0,00	0,00
16	Emprunts et dettes assimilées (sauf 1688 non budgétaire)	0,00	0,00	0,00
18	Comptes liaison : affectat° BA, régies	0,00	0,00	0,00
20	Immobilisations incorporelles	0,00	0,00	0,00
21	Immobilisations corporelles	0,00	0,00	0,00
22	Immobilisations reçues en affectation	0,00	0,00	0,00
23	Immobilisations en cours	0,00	0,00	0,00
26	Participations et créances rattachées	0,00	0,00	0,00
27	Autres immobilisations financières	0,00	0,00	0,00
28	Amortissement des immobilisations		0,00	0,00
29	Dépréciation des immobilisations (4)		0,00	0,00
39	Dépréciat° des stocks et en-cours (4)		0,00	0,00
45...	Opérations pour compte de tiers (5)	0,00	0,00	0,00
481	Charges à répartir plusieurs exercices		0,00	0,00
491	Dépréciations des comptes de clients		0,00	0,00
3...	Stocks	0,00	0,00	0,00
021	Virement de la section d'exploitation		0,00	0,00
	<b>Recettes d'investissement – Total</b>	<b>0,00</b>	<b>0,00</b>	<b>0,00</b>

+

<b>R 001 SOLDE D'EXECUTION POSITIF REPORTE OU ANTICIPE</b>	<b>0,00</b>
--	-------------

+

<b>AFFECTATION AUX COMPTES 106</b>	<b>0,00</b>
------------------------------------	-------------

=

<b>TOTAL DES RECETTES D'INVESTISSEMENT CUMULEES</b>	<b>0,00</b>
---	-------------



## Annexe 14

### SYNDICAT ENERGIE INDRE-ET-LOIRE - PLAN DE CORPS DE RUE SIMPLIFIE - BS - 2024

- (1) Y compris les opérations relatives au rattachement des charges et des produits et les opérations d'ordre semi-budgétaires.
- (2) Voir liste des opérations d'ordre.
- (3) Permet de retracer les variations de stocks (sauf stocks de marchandises et de fournitures).
- (4) Si la règle applique le régime des provisions budgétaires.
- (5) Seul le total des opérations pour compte de tiers figure sur cet état (voir le détail Annexe IV A7).
- (6) Ce chapitre existe uniquement en M. 4, en M. 41 et en M. 43.

SYNDICAT ENERGIE INDRE-ET-LOIRE - PLAN DE CORPS DE RUE SIMPLIFIE - BS - 2024

<b>III – VOTE DU BUDGET</b>	<b>III</b>
<b>SECTION D'EXPLOITATION – DETAIL DES DEPENSES</b>	<b>A1</b>

Chap / art (1)	Libellé (1)	Budget de l'exercice (2)	Propositions nouvelles (3)	Vote (4)
<b>011</b>	<b>Charges à caractère général (5) (6)</b>	<b>59 000,00</b>	<b>0,00</b>	<b>0,00</b>
6063	Fournitures entretien et petit équipt	401,00	0,00	0,00
6066	Carburants	1 500,00	0,00	0,00
6068	Autres matières et fournitures	500,00	0,00	0,00
61551	Entretien matériel roulant	1 000,00	0,00	0,00
6156	Maintenance	40 599,00	0,00	0,00
62871	Remb. frais à la coll. de rattachement	15 000,00	0,00	0,00
<b>012</b>	<b>Charges de personnel, frais assimilés</b>	<b>172 000,00</b>	<b>15 000,00</b>	<b>15 000,00</b>
6215	Personnel affecté par CL de rattachement	172 000,00	15 000,00	15 000,00
<b>014</b>	<b>Atténuations de produits (7)</b>	<b>0,00</b>	<b>0,00</b>	<b>0,00</b>
<b>65</b>	<b>Autres charges de gestion courante</b>	<b>1 500,00</b>	<b>0,00</b>	<b>0,00</b>
6588	Autres ch. diverses de gestion courante	1 500,00	0,00	0,00
<b>TOTAL = DEPENSES DE GESTION DES SERVICES (a) = (011 + 012 + 014 + 65)</b>		<b>232 500,00</b>	<b>15 000,00</b>	<b>15 000,00</b>
<b>66</b>	<b>Charges financières (b) (8)</b>	<b>10 000,00</b>	<b>0,00</b>	<b>0,00</b>
66111	Intérêts réglés à l'échéance	8 500,00	0,00	0,00
66112	Intérêts - Rattachement des ICNE	1 500,00	0,00	0,00
<b>67</b>	<b>Charges exceptionnelles (c)</b>	<b>2 900,00</b>	<b>0,00</b>	<b>0,00</b>
673	Titres annulés sur exercices antérieurs	2 900,00	0,00	0,00
<b>68</b>	<b>Dotations aux provisions et dépréciat* (d) (9)</b>	<b>0,00</b>	<b>0,00</b>	<b>0,00</b>
<b>69</b>	<b>Impôts sur les bénéfices et assimilés (e) (10)</b>	<b>0,00</b>	<b>0,00</b>	<b>0,00</b>
<b>022</b>	<b>Dépenses imprévues (f)</b>	<b>0,00</b>	<b>0,00</b>	<b>0,00</b>
<b>TOTAL DES DEPENSES REELLES = a + b + c + d + e + f</b>		<b>245 400,00</b>	<b>15 000,00</b>	<b>15 000,00</b>
<b>023</b>	<b>Virement à la section d'investissement</b>	<b>0,00</b>	<b>0,00</b>	<b>0,00</b>
<b>042</b>	<b>Opérat* ordre transfert entre sections (11) (12)</b>	<b>48 600,00</b>	<b>0,00</b>	<b>0,00</b>
6811	Dot. amort. Immos incorp. et corporelles	48 600,00	0,00	0,00
<b>TOTAL DES PRELEVEMENTS AU PROFIT DE LA SECTION D'INVESTISSEMENT</b>		<b>48 600,00</b>	<b>0,00</b>	<b>0,00</b>
<b>043</b>	<b>Opérat* ordre intérieur de la section</b>	<b>0,00</b>	<b>0,00</b>	<b>0,00</b>
<b>TOTAL DES DEPENSES D'ORDRE</b>		<b>48 600,00</b>	<b>0,00</b>	<b>0,00</b>
<b>TOTAL DES DEPENSES D'EXPLOITATION DE L'EXERCICE (= Total des opérations réelles et d'ordre)</b>		<b>294 000,00</b>	<b>15 000,00</b>	<b>15 000,00</b>

+	<b>RESTES A REALISER N-1 (13)</b>	<b>0,00</b>
+	<b>D 002 RESULTAT REPORTE OU ANTICIPE (13)</b>	<b>0,00</b>
=	<b>TOTAL DES DEPENSES D'EXPLOITATION CUMULEES</b>	<b>15 000,00</b>

Détail du calcul des ICNE au compte 66112 (8)

Montant des ICNE de l'exercice	1 500,00
- Montant des ICNE de l'exercice N-1	0,00
= Différence ICNE N – ICNE N-1	1 500,00

(1) Détailler les chapitres budgétaires par article conformément au plan de comptes appliqué par la commune ou l'établissement.

(2) Cf. Modalités de vote I.

(3) Hors restes à réaliser.

(4) Le vote de l'organe délibérant porte uniquement sur les propositions nouvelles.

(5) Le compte 621 est retracé au sein du chapitre 012.

(6) Le compte 634 est uniquement ouvert en M. 41.

(7) Le compte 739 est uniquement ouvert en M. 4 et en M. 43.

(8) Le montant des ICNE de l'exercice correspond au montant de l'étape en cours cumulé aux crédits de l'exercice. Si le montant des ICNE de l'exercice est inférieur au montant de l'exercice N-1, le montant du compte 66112 sera négatif.

(9) Si la régie applique le régime des provisions semi-budgétaires, ainsi que pour la dotation aux dépréciations des stocks de fournitures et de marchandises, des créances et des valeurs mobilières de placement, aux dépréciations des comptes de tiers et aux dépréciations des comptes financiers.

(10) Ce chapitre n'existe pas en M. 49.

(11) Cf. définitions du chapitre des opérations d'ordre, DE 042 = RI 040.

(12) Le compte 6815 peut figurer dans le détail du chapitre 042 si la régie applique le régime des provisions budgétaires.

## Annexe 14

### SYNDICAT ENERGIE INDRE-ET-LOIRE - PLAN DE CORPS DE RUE SIMPLIFIE - BS - 2024

(13) Inscrire en cas de reprise des résultats de l'exercice précédent (après vote du compte administratif ou si reprise anticipée des résultats).

SYNDICAT ENERGIE INDRE-ET-LOIRE - PLAN DE CORPS DE RUE SIMPLIFIE - BS - 2024

<b>III – VOTE DU BUDGET</b>	<b>III</b>
<b>SECTION D'EXPLOITATION – DETAIL DES RECETTES</b>	<b>A2</b>

Chap / art (1)	Libellé (1)	Budget de l'exercice (2)	Propositions nouvelles (3)	Vote (4)
013	Atténuations de charges (5)	0,00	0,00	0,00
70	Ventes produits fabriqués, prestations	200 000,00	0,00	0,00
706	Prestations de services	200 000,00	0,00	0,00
73	Produits issus de la fiscalité (6)	0,00	0,00	0,00
74	Subventions d'exploitation	50 000,00	0,00	0,00
74	Subventions d'exploitation	50 000,00	0,00	0,00
75	Autres produits de gestion courante	0,00	0,00	0,00
<b>TOTAL = RECETTES DE GESTION DES SERVICES (a) = 013 + 70 + 73 + 74 + 75</b>		<b>250 000,00</b>	<b>0,00</b>	<b>0,00</b>
76	Produits financiers (b)	0,00	0,00	0,00
77	Produits exceptionnels (c)	44 000,00	15 000,00	15 000,00
7741	Subvent° excep. coll. de rattachement	44 000,00	15 000,00	15 000,00
78	Reprises sur provisions et dépréciations (d) (7)	0,00	0,00	0,00
<b>TOTAL DES RECETTES REELLES = a + b + c + d</b>		<b>294 000,00</b>	<b>15 000,00</b>	<b>15 000,00</b>
042	Opérat° ordre transfert entre sections (8) (9)	0,00	0,00	0,00
043	Opérat° ordre intérieur de la section (8)	0,00	0,00	0,00
<b>TOTAL DES RECETTES D'ORDRE</b>		<b>0,00</b>	<b>0,00</b>	<b>0,00</b>
<b>TOTAL DES RECETTES D'EXPLOITATION DE L'EXERCICE (= Total des opérations réelles et d'ordre)</b>		<b>294 000,00</b>	<b>15 000,00</b>	<b>15 000,00</b>

+

<b>RESTES A REALISER N-1 (10)</b>	<b>0,00</b>
-----------------------------------	-------------

+

<b>R 002 RESULTAT REPORTE OU ANTICIPE (10)</b>	<b>0,00</b>
--	-------------

=

<b>TOTAL DES RECETTES D'EXPLOITATION CUMULEES</b>	<b>15 000,00</b>
---	------------------

**Détail du calcul des ICNE au compte 7622 (11)**

Montant des ICNE de l'exercice	0,00
- Montant des ICNE de l'exercice N-1	0,00
= Différence ICNE N – ICNE N-1	0,00

(1) Détailler les chapitres budgétaires par article conformément au plan de comptes appliqué par la régie.

(2) Cf. Modalités de vote I.

(3) Hors restes à réaliser.

(4) Le vote de l'assemblée porte uniquement sur les propositions nouvelles.

(5) Le compte 699 n'existe pas en M. 49.

(6) Ce chapitre existe uniquement en M. 4, M. 41 et M. 43.

(7) Si la régie applique le régime des provisions semi-budgétaires, ainsi que pour la dotation aux dépréciations des stocks de fournitures et de marchandises, des créances et des valeurs mobilières de placement, aux dépréciations des comptes de tiers et aux dépréciations des comptes financiers.

(8) Cf. définitions du chapitre des opérations d'ordre, RE 042 = DI 040, RE 043 = DE 043.

(9) Le compte 7815 peut figurer dans le détail du chapitre 042 si la régie applique le régime des provisions budgétaires.

(10) Inscrire en cas de reprise des résultats de l'exercice précédent (après vote du compte administratif ou si reprise anticipée des résultats).

(11) Le montant des ICNE de l'exercice correspond au montant de l'étape en cours cumulé aux crédits de l'exercice. Si le montant des ICNE de l'exercice est inférieur au montant de l'exercice N-1, le montant du compte 7622 sera négatif.

Annexe 14

SYNDICAT ENERGIE INDRE-ET-LOIRE - PLAN DE CORPS DE RUE SIMPLIFIE - BS - 2024

III – VOTE DU BUDGET				III
SECTION D'INVESTISSEMENT – DETAIL DES DEPENSES				B1
Chap / art (1)	Libellé (1)	Budget de l'exercice (2)	Propositions nouvelles (3)	Vote (4)
20	Immobilisations incorporelles (hors opérations)	40 274,41	20 000,00	20 000,00
2051	Concessions et droits assimilés	40 274,41	20 000,00	20 000,00
21	Immobilisations corporelles (hors opérations)	150 000,00	-20 000,00	-20 000,00
2183	Matériel de bureau et informatique	150 000,00	-20 000,00	-20 000,00
22	Immobilisations reçues en affectation (hors opérations)	0,00	0,00	0,00
23	Immobilisations en cours (hors opérations)	0,00	0,00	0,00
<b>Total des dépenses d'équipement</b>		<b>190 274,41</b>	<b>0,00</b>	<b>0,00</b>
10	Dotations, fonds divers et réserves	0,00	0,00	0,00
13	Subventions d'investissement	0,00	0,00	0,00
16	Emprunts et dettes assimilées	66 700,00	0,00	0,00
1641	Emprunts en euros	66 700,00	0,00	0,00
18	Compte de liaison : affectat° (BA,régie)	0,00	0,00	0,00
26	Participat° et créances rattachées	0,00	0,00	0,00
27	Autres immobilisations financières	0,00	0,00	0,00
020	Dépenses imprévues	0,00	0,00	0,00
<b>Total des dépenses financières</b>		<b>66 700,00</b>	<b>0,00</b>	<b>0,00</b>
45810	DEPENSES (A SUBDIVISER PAR OPERATION) (6)	200 000,00	0,00	0,00
<b>Total des dépenses d'opérations pour compte de tiers</b>		<b>200 000,00</b>	<b>0,00</b>	<b>0,00</b>
<b>TOTAL DEPENSES REELLES</b>		<b>456 974,41</b>	<b>0,00</b>	<b>0,00</b>
040	Opérat° ordre transfert entre sections (7) (8)	0,00	0,00	0,00
	Reprises sur autofinancement antérieur	0,00	0,00	0,00
	Charges transférées	0,00	0,00	0,00
041	Opérations patrimoniales (9)	3 000,00	0,00	0,00
2188	Autres immobilisations corporelles	3 000,00	0,00	0,00
<b>TOTAL DEPENSES D'ORDRE</b>		<b>3 000,00</b>	<b>0,00</b>	<b>0,00</b>
<b>TOTAL DES DEPENSES D'INVESTISSEMENT DE L'EXERCICE (= Total des dépenses réelles et d'ordre)</b>		<b>459 974,41</b>	<b>0,00</b>	<b>0,00</b>

+

RESTES A REALISER N-1 (10)	0,00
----------------------------	------

+

D 001 SOLDE D'EXECUTION NEGATIF REPORTE OU ANTICIPE (10)	0,00
--	------

=

<b>TOTAL DES DEPENSES D'INVESTISSEMENT CUMULEES</b>	<b>0,00</b>
---	-------------

(1) Détailler les chapitres budgétaires par article conformément au plan de comptes appliqué par la régie.

(2) cf. Modalités de vote, I.

(3) Hors restes à réaliser.

(4) Le vote de l'organe délibérant porte uniquement sur les propositions nouvelles.

(5) Voir état III B 3 pour le détail des opérations d'équipement.

(6) Voir annexe IV A7 pour le détail des opérations pour compte de tiers.

(7) Cf. définitions du chapitre des opérations d'ordre, DI 040 = RE 042.

(8) Le compte 15...2 peut figurer dans le détail du chapitre 042 si la régie applique le régime des provisions budgétaires.

(9) Cf. définitions du chapitre des opérations d'ordre, DI 041 = RI 041.

(10) Inscrire en cas de reprise des résultats de l'exercice précédent (après vote du compte administratif ou si reprise anticipée des résultats).

SYNDICAT ENERGIE INDRE-ET-LOIRE - PLAN DE CORPS DE RUE SIMPLIFIE - BS - 2024

III – VOTE DU BUDGET				III
SECTION D'INVESTISSEMENT – DETAIL DES RECETTES				B2
Chap / art (1)	Libellé (1)	Budget de l'exercice (2)	Propositions nouvelles (3)	Vote (4)
13	Subventions d'investissement	0,00	0,00	0,00
16	Emprunts et dettes assimilées (hors 165)	0,00	0,00	0,00
20	Immobilisations incorporelles	0,00	0,00	0,00
21	Immobilisations corporelles	0,00	0,00	0,00
22	Immobilisations reçues en affectation	0,00	0,00	0,00
23	Immobilisations en cours	0,00	0,00	0,00
Total des recettes d'équipement		0,00	0,00	0,00
10	Dotations, fonds divers et réserves	0,00	0,00	0,00
165	Dépôts et cautionnements recus	0,00	0,00	0,00
18	Compte de liaison : affectat° (BA,régie)	0,00	0,00	0,00
26	Participat° et créances rattachées	0,00	0,00	0,00
27	Autres immobilisations financières	0,00	0,00	0,00
Total des recettes financières		0,00	0,00	0,00
45820	RECETTES (A SUBDIVISER PAR OPERATION) (5)	200 000,00	0,00	0,00
Total des recettes d'opérations pour compte de tiers		200 000,00	0,00	0,00
<b>TOTAL RECETTES REELLES</b>		<b>200 000,00</b>	<b>0,00</b>	<b>0,00</b>
021	Virement de la section d'exploitation	0,00	0,00	0,00
040	Opérat° ordre transfert entre sections (6) (7)	48 600,00	0,00	0,00
2805	Licences, logiciels, droits similaires	370,00	0,00	0,00
28182	Matériel de transport	2 160,00	0,00	0,00
28183	Matériel de bureau et informatique	3 620,00	0,00	0,00
28184	Mobilier	525,00	0,00	0,00
28188	Autres	41 925,00	0,00	0,00
<b>TOTAL DES PRELEVEMENTS PROVENANT DE LA SECTION D'EXPLOITATION</b>		<b>48 600,00</b>	<b>0,00</b>	<b>0,00</b>
041	Opérations patrimoniales (8)	3 000,00	0,00	0,00
2033	Frais d'insertion	3 000,00	0,00	0,00
<b>TOTAL RECETTES D'ORDRE</b>		<b>51 600,00</b>	<b>0,00</b>	<b>0,00</b>
<b>TOTAL DES RECETTES D'INVESTISSEMENT DE L'EXERCICE (= Total des recettes réelles et d'ordre)</b>		<b>251 600,00</b>	<b>0,00</b>	<b>0,00</b>
				+
<b>RESTES A REALISER N-1 (9)</b>				<b>0,00</b>
				+
<b>R 001 SOLDE D'EXECUTION POSITIF REPORTE OU ANTICIPE (9)</b>				<b>0,00</b>
				=
<b>TOTAL DES RECETTES D'INVESTISSEMENT CUMULEES</b>				<b>0,00</b>

(1) Détailler les chapitres budgétaires par article conformément au plan de comptes appliqué par la régie.

(2) Cf. Modalités de vote, I.

(3) Hors restes à réaliser.

(4) Le vote de l'organe délibérant porte uniquement sur les propositions nouvelles.

(5) Voir annexe IV A7 pour le détail des opérations pour compte de tiers.

(6) Cf. définitions du chapitre des opérations d'ordre, RI 040 = DE 042.

(7) Le compte 15...2 peut figurer dans le détail du chapitre 042 si la régie applique le régime des provisions budgétaires.

(8) Cf. définitions du chapitre des opérations d'ordre, DI 041 = RI 041.

(9) Inscrire en cas de reprise des résultats de l'exercice précédent (après vote du compte administratif ou si reprise anticipée des résultats).

## Annexe 14

SYNDICAT ENERGIE INDRE-ET-LOIRE - PLAN DE CORPS DE RUE SIMPLIFIE - BS - 2024

<b>III – VOTE DU BUDGET</b>	<b>III</b>
<b>DETAIL DES CHAPITRES D'OPERATION D'EQUIPEMENT</b>	<b>B3</b>

Cet état ne contient pas d'information.

SYNDICAT ENERGIE INDRE-ET-LOIRE - PLAN DE CORPS DE RUE SIMPLIFIE - BS - 2024

<b>IV – ANNEXES</b>	<b>IV</b>
<b>ELEMENTS DU BILAN – ETAT DE LA DETTE – REPARTITION PAR NATURE DE DETTE</b>	<b>A1.2</b>

**A1.2 – REPARTITION PAR NATURE DE DETTE (hors 16449 et 166)**

Nature (Pour chaque ligne, indiquer le numéro de contrat)	Emprunts et dettes à l'origine du contrat													
	Organisme prêteur ou chef de file	Date de signature	Date d'émission ou date de mobilisation (1)	Date du premier remboursement	Nominal (2)	Type de taux d'intérêt (3)	Index (4)	Taux initial		Devise	Périodicité des remboursements (6)	Profil d'amortissement (7)	Possibilité de remboursement anticipé O/N	Catégorie d'emprunt (8)
								Niveau de taux (5)	Taux actuariel					
163 Emprunts obligataires (Total)					0,00									
164 Emprunts auprès d'établissement de crédit (Total)					1 000 000,00									
1641 Emprunts en euros (total)					1 000 000,00									
	CAISSE FRANCAISE DE FINANCEMENT (BANQUE POSTALE)				1 000 000,00	F		0,000	1,320		T	C	N	A-1
1643 Emprunts en devises (total)					0,00									
16441 Emprunts assortis d'une option de tirage sur ligne de trésorerie (total)					0,00									
165 Dépôts et cautionnements reçus (Total)					0,00									
167 Emprunts et dettes assortis de conditions particulières (Total)					0,00									
1675 Dettes afférentes aux marchés de partenariat (total)					0,00									
1678 Autres emprunts et dettes (total)					0,00									
168 Emprunts et dettes assimilés (Total)					0,00									
1681 Autres emprunts (total)					0,00									
1682 Bons à moyen terme négociables (total)					0,00									
1687 Autres dettes (total)					0,00									



## Annexe 14

### SYNDICAT ENERGIE INDRE-ET-LOIRE - PLAN DE CORPS DE RUE SIMPLIFIE - BS - 2024

Nature (Pour chaque ligne, indiquer le numéro de contrat)	Emprunts et dettes à l'origine du contrat													
	Organisme prêteur ou chef de file	Date de signature	Date d'émission ou date de mobilisation (1)	Date du premier remboursement	Nominal (2)	Type de taux d'intérêt (3)	Index (4)	Taux initial		Devise	Périodicité des remboursements (6)	Profil d'amortissement (7)	Possibilité de remboursement anticipé O/N	Catégorie d'emprunt (8)
								Niveau de taux (5)	Taux actuariel					
<b>Total général</b>					1 000 000,00									

(1) Si un emprunt donne lieu à plusieurs mobilisations, indiquer la date de la première mobilisation.

(2) Nominal : montant emprunté à l'origine.

(3) Type de taux d'intérêt : F : fixe ; V : variable simple ; C : complexe (c'est-à-dire un taux variable qui n'est pas seulement défini comme la simple addition d'un taux usuel de référence et d'une marge exprimée en point de pourcentage).

(4) Mentionner le ou les types d'index (ex : Euribor 3 mois).

(5) Indiquer le niveau de taux à l'origine du contrat.

(6) Indiquer la périodicité des remboursements : A : annuelle ; M : mensuelle, B : bimestrielle, S : semestrielle, T : trimestrielle, X autre.

(7) Indiquer C pour amortissement constant, P pour amortissement progressif, F pour *in fine*, X pour autres à préciser.

(8) Catégorie d'emprunt à l'origine. Exemple A-1 (cf. la classification des emprunts suivant la typologie de la circulaire IOCB1015077C du 25 juin 2010 sur les produits financiers offerts aux collectivités territoriales).

<b>IV – ANNEXES</b>	<b>IV</b>
<b>ELEMENTS DU BILAN – ETAT DE LA DETTE – REPARTITION PAR NATURE DE DETTE</b>	<b>A1.2</b>

**A1.2 – REPARTITION PAR NATURE DE DETTE (hors 16449 et 166) (suite)**

Nature (Pour chaque ligne, indiquer le numéro de contrat)	Couverture ? O/N (10)	Montant couvert	Catégorie d'emprunt après couverture éventuelle (11)	Capital restant dû au 01/01/N	Durée résiduelle (en années)	Emprunts et dettes au 01/01/N			Annuité de l'exercice			ICNE de l'exercice
						Taux d'intérêt		Niveau de taux d'intérêt à la date de vote du budget (14)	Capital	Charges d'intérêt (15)	Intérêts perçus (le cas échéant) (16)	
						Type de taux (12)	Index (13)					
163 Emprunts obligataires (Total)		0,00		0,00					0,00	0,00	0,00	0,00
164 Emprunts auprès d'établissement de crédit (Total)		0,00		649 999,93					66 666,68	8 250,00	0,00	1 283,33
1641 Emprunts en euros (total)		0,00		649 999,93					66 666,68	8 250,00	0,00	1 283,33
	N	0,00	A-1	649 999,93	9,67	F	0,000		66 666,68	8 250,00	0,00	1 283,33
1643 Emprunts en devises (total)		0,00		0,00					0,00	0,00	0,00	0,00
16441 Emprunts assortis d'une option de tirage sur ligne de trésorerie (total) (9)		0,00		0,00					0,00	0,00	0,00	0,00
165 Dépôts et cautionnements reçus (Total)		0,00		0,00					0,00	0,00	0,00	0,00
167 Emprunts et dettes assortis de conditions particulières (Total)		0,00		0,00					0,00	0,00	0,00	0,00
1675 Dettes afférentes aux marchés de partenariat (total)		0,00		0,00					0,00	0,00	0,00	0,00
1678 Autres emprunts et dettes (total)		0,00		0,00					0,00	0,00	0,00	0,00
168 Emprunts et dettes assimilés (Total)		0,00		0,00					0,00	0,00	0,00	0,00
1681 Autres emprunts (total)		0,00		0,00					0,00	0,00	0,00	0,00
1682 Bons à moyen terme négociables (total)		0,00		0,00					0,00	0,00	0,00	0,00
1687 Autres dettes (total)		0,00		0,00					0,00	0,00	0,00	0,00
<b>Total général</b>		<b>0,00</b>		<b>649 999,93</b>					<b>66 666,68</b>	<b>8 250,00</b>	<b>0,00</b>	<b>1 283,33</b>

(9) S'agissant des emprunts assortis d'une ligne de trésorerie, il faut faire ressortir le remboursement du capital de la dette prévue pour l'exercice correspondant au véritable endettement.

(10) Si l'emprunt est soumis à couverture, il convient de compléter le tableau « détail des opérations de couverture ».

(11) Catégorie d'emprunt. Exemple A-1 (cf. la classification des emprunts suivant la typologie de la circulaire IOCB1015077C du 25 juin 2010 sur les produits financiers offerts aux collectivités territoriales).

(12) Type de taux d'intérêt après opérations de couverture : F : fixe ; V : variable simple ; C : complexe (c'est-à-dire un taux variable qui n'est pas seulement défini comme la simple addition d'un taux usuel de référence et d'une marge exprimée en point de pourcentage).

(13) Mentionner l'index en cours au 01/01/N après opérations de couverture.

## Annexe 14

### SYNDICAT ENERGIE INDRE-ET-LOIRE - PLAN DE CORPS DE RUE SIMPLIFIE - BS - 2024

(14) Taux après opérations de couverture éventuelles. Pour les emprunts à taux variable, indiquer le niveau à la date de vote du budget.

(15) Il s'agit des intérêts dus au titre du contrat initial et comptabilisés à l'article 66111 « Intérêts réglés à l'échéance » (intérêts décaissés) et intérêts éventuels dus au titre du contrat d'échange éventuel et comptabilisés à l'article 668.

(16) Indiquer les intérêts éventuellement reçus au titre du contrat d'échange éventuel et comptabilisés au 768.

SYNDICAT ENERGIE INDRE-ET-LOIRE - PLAN DE CORPS DE RUE SIMPLIFIE - BS - 2024

<b>IV – ANNEXES</b>	<b>IV</b>
<b>ELEMENTS DU BILAN – ETAT DE LA DETTE – REPARTITION DES EMPRUNTS PAR STRUCTURE DE TAUX</b>	<b>A1.3</b>

**A1.3 – REPARTITION DES EMPRUNTS PAR STRUCTURE DE TAUX (HORS A1)**

Emprunts ventilés par structure de taux selon le risque le plus élevé (Pour chaque ligne, indiquer le numéro de contrat) (1)	Organisme prêteur ou chef de file	Nominal (2)	Capital restant dû au 01/01/N (3)	Type d'indices (4)	Durée du contrat	Dates des périodes bonifiées	Taux minimal (5)	Taux maximal (6)	Coût de sortie (7)	Taux maximal après couverture éventuelle (8)	Niveau du taux à la date de vote du budget (9)	Intérêts à payer au cours de l'exercice (10)	Intérêts à percevoir au cours de l'exercice (le cas échéant) (11)	% par type de taux selon le capital restant dû
Echange de taux, taux variable simple plafonné (cap) ou encadré (tunnel) (A)														
<b>TOTAL (A)</b>		0,00	0,00						0,00			0,00	0,00	0,00
Barrière simple (B)														
<b>TOTAL (B)</b>		0,00	0,00						0,00			0,00	0,00	0,00
Option d'échange (C)														
<b>TOTAL (C)</b>		0,00	0,00						0,00			0,00	0,00	0,00
Multiplieur jusqu'à 3 ou multiplieur jusqu'à 5 capé (D)														
<b>TOTAL (D)</b>		0,00	0,00						0,00			0,00	0,00	0,00
Multiplieur jusqu'à 5 (E)														
<b>TOTAL (E)</b>		0,00	0,00						0,00			0,00	0,00	0,00
Autres types de structures (F)														
<b>TOTAL (F)</b>		0,00	0,00						0,00			0,00	0,00	0,00
<b>TOTAL GENERAL</b>		<b>0,00</b>	<b>0,00</b>						<b>0,00</b>			<b>0,00</b>	<b>0,00</b>	<b>0,00</b>

(1) Répartir les emprunts selon le type de structure de taux (de A à F selon la classification de la charte de bonne conduite) en fonction du risque le plus élevé à courir sur toute la durée de vie du contrat de prêt et après opérations de couverture éventuelles.

(2) Nominal : montant emprunté à l'origine. En cas de couverture partielle d'un emprunt, indiquer séparément sur deux lignes la part du nominal couvert et la part non couverte.

(3) En cas de couverture partielle d'un emprunt, indiquer séparément sur deux lignes la part du capital restant dû couvert et la part non couverte.

(4) Indiquer la classification de l'indice sous-jacent suivant la typologie de la circulaire du 25 juin 2010 sur les produits financiers (de 1 à 6). 1 : Indice zone euro / 2 : Indices inflation française ou zone euro ou écart entre ces indices / 3 : Ecart indice zone euro / 4 : Indices hors zone euro ou écart d'indices dont l'un est hors zone euro / 5 : écarts d'indices hors zone euro / 6 : autres indices.

(5) Taux hors opération de couverture. Indiquer le montant, l'index ou la formule correspondant au taux minimal du contrat de prêt sur toute la durée du contrat.

(6) Taux hors opération de couverture. Indiquer le montant, l'index ou la formule correspondant au taux maximal du contrat de prêt sur toute la durée du contrat.

(7) Coût de sortie : indiquer le montant de l'indemnité contractuelle de remboursement définitif de l'emprunt au 01/01/N ou le cas échéant, à la prochaine date d'échéance.

(8) Montant, index ou formule.

(9) Indiquer le niveau de taux après opérations de couverture éventuelles. Pour les emprunts à taux variables, indiquer le niveau du taux à la date de vote du budget.

(10) Indiquer les intérêts à payer au titre du contrat initial et comptabilisés à l'article 66111 et des intérêts éventuels à payer au titre du contrat d'échange et comptabilisés à l'article 668.

(11) Indiquer les intérêts à percevoir au titre du contrat d'échange et comptabilisés au 768.

Annexe 14

SYNDICAT ENERGIE INDRE-ET-LOIRE - PLAN DE CORPS DE RUE SIMPLIFIE - BS - 2024

<b>IV – ANNEXES</b>	<b>IV</b>
<b>ELEMENTS DU BILAN – ETAT DE LA DETTE – TYPOLOGIE DE LA REPARTITION DE L'ENCOURS</b>	<b>A1.4</b>

**A1.4 – TYPOLOGIE DE LA REPARTITION DE L'ENCOURS (1)**

Indices sous-jacents		(1) Indices zone euro	(2) Indices inflation française ou zone euro ou écart entre ces indices	(3) Ecart d'indices zone euro	(4) Indices hors zone euro et écarts d'indices dont l'un est un indice hors zone euro	(5) Ecart d'indices hors zone euro	(6) Autres indices
<b>Structure</b>							
<b>(A) Taux fixe simple. Taux variable simple. Echange de taux fixe contre taux variable ou inversement. Echange de taux structuré contre taux variable ou taux fixe (sens unique). Taux variable simple plafonné (cap) ou encadré (tunnel)</b>	Nombre de produits	1	0	0	0	0	
	% de l'encours	100,00	0,00	0,00	0,00	0,00	
	Montant en euros	649 999,93	0,00	0,00	0,00	0,00	
<b>(B) Barrière simple. Pas d'effet de levier</b>	Nombre de produits	0	0	0	0	0	
	% de l'encours	0,00	0,00	0,00	0,00	0,00	
	Montant en euros	0,00	0,00	0,00	0,00	0,00	
<b>(C) Option d'échange (swaption)</b>	Nombre de produits	0	0	0	0	0	
	% de l'encours	0,00	0,00	0,00	0,00	0,00	
	Montant en euros	0,00	0,00	0,00	0,00	0,00	
<b>(D) Multiplicateur jusqu'à 3 ; multiplicateur jusqu'à 5 capé</b>	Nombre de produits	0	0	0	0	0	
	% de l'encours	0,00	0,00	0,00	0,00	0,00	
	Montant en euros	0,00	0,00	0,00	0,00	0,00	
<b>(E) Multiplicateur jusqu'à 5</b>	Nombre de produits	0	0	0	0	0	
	% de l'encours	0,00	0,00	0,00	0,00	0,00	
	Montant en euros	0,00	0,00	0,00	0,00	0,00	
<b>(F) Autres types de structures</b>	Nombre de produits						0
	% de l'encours						0,00
	Montant en euros						0,00

(1) Cette annexe retrace le stock de dette au 01/01/N après opérations de couverture éventuelles.

SYNDICAT ENERGIE INDRE-ET-LOIRE - PLAN DE CORPS DE RUE SIMPLIFIE - BS - 2024

<b>IV – ANNEXES</b>	<b>IV</b>
<b>ELEMENTS DU BILAN METHODES UTILISEES POUR LES AMORTISSEMENTS</b>	<b>A2</b>

**A2 – AMORTISSEMENTS – METHODES UTILISEES**

<b>CHOIX DE L'ASSEMBLEE DELIBERANTE</b>	<b>Délibération du</b>
<b>Biens de faible valeur</b> Seuil unitaire en deçà duquel les immobilisations de peu de valeur s'amortissent sur un an (article R. 2321-1 du CGCT) : 500.00 €	2018-12-11

Procédure d'amortissement (linéaire, dégressif, variable)	Catégories de biens amortis	Durée (en années)	
L	PCRS ETUDES	5	11/12/2018
L	PCRS LOGICIELS PCRS	5	11/12/2018
L	PCRS MATERIEL INFORMATIQUE	5	11/12/2018
L	PCRS MATERIEL PCRS MOBILE MAPPING	15	11/12/2018
L	PCRS MOBILIER	15	11/12/2018
L	PCRS MATERIEL ROULANT	10	11/12/2018

## Annexe 14

SYNDICAT ENERGIE INDRE-ET-LOIRE - PLAN DE CORPS DE RUE SIMPLIFIE - BS - 2024

<b>IV – ANNEXES</b>	<b>IV</b>
<b>ELEMENTS DU BILAN EQUILIBRE DES OPERATIONS FINANCIERES</b>	<b>A4.1</b>

### DISPONIBILITE DE RESSOURCES PROPRES PROVENANT DES EXERCICES ANTERIEURS

#### Solde de la section d'investissement de l'exercice N-1 (1)

	Pour mémoire, budget précédent (BP+BS+DM)	Propositions nouvelles	Vote	Total (2)
	(a)		(b)	(c = a + b)
<b>Solde d'exécution 001 (A)</b> montant négatif si déficit (D001) montant positif si excédent (R001)	208 374,41	0,00	0,00	208 374,41
<b>Solde des RAR (B)</b> montant négatif si déficit montant positif si excédent	0,00	0,00	0,00	0,00
<b>Solde de la section investissement de l'exercice N-1 (Solde I = A + B)</b> Solde positif : excédent de financement Solde négatif : besoin de financement	208 374,41	0,00	0,00	208 374,41

#### Disponibilité des ressources propres provenant des exercices antérieurs après financement de la section investissement de l'exercice N-1 (1)

	Pour mémoire, budget précédent (BP+BS+DM)	Propositions nouvelles	Vote	Total (2)
	(a)		(b)	(c = a + b)
<b>Affectation au 106 (C)</b>	0,00	0,00	0,00	0,00
<b>Solde de la section investissement de l'exercice N-1 (Solde I)</b> Solde positif : excédent de financement Solde négatif : besoin de financement	208 374,41	0,00	0,00	208 374,41
<b>Disponibilité de ressources propres des exercices antérieurs (Solde II = C + Solde I)</b> Solde positif : ressources disponibles pour la couverture de l'annuité Solde négatif : absence de ressources propres provenant des exercices antérieurs pour la couverture de l'annuité	208 374,41	0,00	0,00	208 374,41

### COUVERTURE DE L'ANNUITE DE LA DETTE PAR LES RESSOURCES PROPRES - PETIT EQUILIBRE

	Pour mémoire, budget précédent (BP+BS+DM)	Propositions nouvelles	Vote	Total (2)
	(a)		(b)	(c = a + b)
<b>Dépenses de l'exercice à couvrir par des ressources propres (D)(3)</b>	66 700,00	0,00	0,00	66 700,00
<b>Ressources propres externes et internes de l'exercice (E)(3)</b>	48 600,00	0,00	0,00	48 600,00
<b>Couverture de l'annuité de la dette (Solde III = E - D)</b> Solde positif : annuité de la dette couverte Solde négatif : annuité de la dette non couverte par les ressources de l'exercice, vérifier la couverture par les éventuelles ressources disponibles des exercices antérieurs (cf. solde II)	-18 100,00	0,00	0,00	-18 100,00

(1) Eléments à compléter uniquement s'il y a eu reprise des résultats, anticipée ou classique, lors de cette séance ou lors d'une séance précédente.

(2) Cumul des crédits de l'exercice votés ou reportés

**SYNDICAT ENERGIE INDRE-ET-LOIRE - PLAN DE CORPS DE RUE SIMPLIFIE - BS - 2024**

*(3) Seuls les crédits de l'exercice sont pris en compte donc hors RAR. Le détail est présenté aux états suivants : "Equilibre budgétaire - Dépenses" et "Equilibre budgétaire - Recette"*



## Annexe 14

SYNDICAT ENERGIE INDRE-ET-LOIRE - PLAN DE CORPS DE RUE SIMPLIFIE - BS - 2024

<b>IV – ANNEXES</b>	<b>IV</b>
<b>ELEMENTS DU BILAN</b>	
<b>EQUILIBRE DES OPERATIONS FINANCIERES – DEPENSES</b>	<b>A4.2</b>

### DEPENSES A COUVRIR PAR DES RESSOURCES PROPRES

Art. (1)	Libellé (1)	Budget de l'exercice (hors RAR) (BP + BS + DM)	Propositions nouvelles	Vote (2)
<b>DEPENSES TOTALES A COUVRIR PAR DES RESSOURCES PROPRES =A + B</b>		<b>I 66 700,00</b>	<b>0,00</b>	<b>II 0,00</b>
<b>16 Emprunts et dettes assimilées (A)</b>		<b>66 700,00</b>	<b>0,00</b>	<b>0,00</b>
1631	Emprunts obligataires	0,00	0,00	0,00
1641	Emprunts en euros	66 700,00	0,00	0,00
1643	Emprunts en devises	0,00	0,00	0,00
16441	Opérat <sup>o</sup> afférentes à l'emprunt	0,00	0,00	0,00
1678	Autres emprunts et dettes	0,00	0,00	0,00
1681	Autres emprunts	0,00	0,00	0,00
1682	Bons à moyen terme négociables	0,00	0,00	0,00
1687	Autres dettes	0,00	0,00	0,00
<b>Dépenses et transferts à déduire des ressources propres (B)</b>		<b>0,00</b>	<b>0,00</b>	<b>0,00</b>
10...	Reprise de dotations, fonds divers et réserves			
10...	Reversement de dotations, fonds divers et réserves			
139	Subv. invest. transférées cpte résultat	0,00	0,00	0,00
020	Dépenses imprévues	0,00	0,00	0,00

(1) Détailler les chapitres budgétaires par article conformément au plan de comptes.

(2) Crédits de l'exercice votés lors de la séance.

SYNDICAT ENERGIE INDRE-ET-LOIRE - PLAN DE CORPS DE RUE SIMPLIFIE - BS - 2024

<b>IV – ANNEXES</b>	<b>IV</b>
<b>AUTRES ELEMENTS D'INFORMATIONS ETAT DU PERSONNEL DE LA COLLECTIVITE OU DE L'ETABLISSEMENT DE RATTACHEMENT EMPLOYE PAR LA REGIE</b>	<b>C1.2</b>

**C1.2 – ETAT DU PERSONNEL DE LA COLLECTIVITE OU DE L'ETABLISSEMENT DE RATTACHEMENT EMPLOYE PAR LA REGIE (1)**

AGENTS TITULAIRES OU NON	CATEGORIES	EFFECTIFS	MONTANT PREVU A L'ARTICLE 6215
Ingénieur territorial	A	1	82 000,00
Technicien	B	2	105 000,00
<b>TOTAL GENERAL</b>	A B	3	187 000,00

(1) Cette annexe est servie s'il s'agit d'un budget annexé au budget d'une collectivité locale ou d'un établissement public local et si la collectivité de rattachement a mis à disposition du personnel en vue de l'exploitation du service.

## Annexe 14

SYNDICAT ENERGIE INDRE-ET-LOIRE - PLAN DE CORPS DE RUE SIMPLIFIE - BS - 2024

<b>IV – ANNEXES</b>	<b>IV</b>
<b>ARRETE ET SIGNATURES</b>	<b>D</b>

Nombre de membres en exercice : 0

Nombre de membres présents : 0

Nombre de suffrages exprimés : 0

VOTES :

Pour : 0

Contre : 0

Abstentions : 0

Date de convocation :

Présenté par (1) ,

A le

(1) ,

Délibéré par l'assemblée (2), réunie en session

A , le

Les membres de l'assemblée délibérante (2),(3),

---

Certifié exécutoire par (1) , compte tenu de la transmission en préfecture, le , et de la publication le

A ,le

(1) Indiquer le « président du conseil d'administration » ou l'exécutif de la collectivité de rattachement : maire, président du conseil général,...

(2) L'assemblée délibérante étant : .

(3) L'ajout des signataires est désormais facultatif.

# FINANCES

## COMITÉ SYNDICAL

### DU 11 JUIN 2024

#### DURÉES D'AMORTISSEMENT DES BIENS DU SIEIL

Annexe 15

DUREE D'AMORTISSEMENT DES BIENS

BUDGET PRINCIPAL

Pour les biens acquis à compter du 1<sup>er</sup> janvier 2024

COMPTES	BIENS OU CATEGORIES DE BIENS	DUREE AMORTISSEMENT
<b><i>Immobilisations incorporelles</i></b>		
2031	Frais d'études non suivis de réalisation	3 ans
2033	Frais d'insertion non suivis de réalisation	3 ans
2051	Concessions et droits similaires	3 ans
<b><i>Subventions d'équipement versées (selon la nature du bien financé)</i></b>		
204	Biens mobiliers, matériels ou études	5 ans
204	Biens immobiliers ou installations	30 ans
204	Projets d'infrastructures d'intérêt national	40 ans
204		
<b><i>Immobilisations corporelles</i></b>		
211	Terrains	20 ans
212	Agencements et aménagements de terrains	20 ans
21538/217538	Réseaux d'éclairage public	25 ans
2158	Bornes de charge des véhicules électriques et hybrides	20 ans
21828	Matériels de transport	4 ans
21838	Matériel informatique	3 ans
21848	Matériels de bureau et mobiliers	10 ans
2185	Matériels de téléphonie	3 ans
2188	Autres immobilisations corporelles	10 ans
<b><i>Biens de faible valeur inférieur à 500 € TTC</i></b>		<b><i>1 an</i></b>
<b><i>Reprises de subventions d'investissement rattachées aux actifs amortissables</i></b>		
131	Reprises de subventions d'investissement rattachées aux actifs amortissables	Durée d'amortissement identique à celle de l'actif amortissable financé

# FINANCES COMITÉ SYNDICAL DU 11 JUIN 2024

PROJET DE CONVENTION DE PERCEPTION ET  
REVERSEMENT TCCFE ENTRE LE SIEIL ET LA  
COMMUNE DE JOUÉ-LÈS-TOURS

Annexe 16



## PROJET

### FRACTION PERCUE SUR L'ELECTRICITE A PARTIR DE L'EXERCICE 2023

#### Convention entre

#### la Commune de JOUE-LES-TOURS et le Syndicat intercommunal d'énergie d'Indre-et-Loire (SIEIL)

#### Entre les soussignés :

Monsieur Frédéric AUGIS, Maire de la Commune de JOUE-LES-TOURS agissant au nom et pour le compte de ladite commune, en vertu de la délibération du Conseil Municipal du ....

d'une part,  
désignée ci-dessous « la Commune de Joué-lès-Tours »,

#### Et :

Monsieur Jean-Luc DUPONT, Président du Syndicat intercommunal d'énergie d'Indre-et-Loire, 12-14 rue Blaise Pascal à Tours, agissant au nom et pour le compte du SIEIL, dûment autorisé en vertu de la délibération n°2020-39 du Comité syndical du 10 septembre 2020 et de la délibération n°2024-xx du Bureau syndical du 5 juin 2024,

d'autre part,  
désigné ci-dessous « le SIEIL »,

Il a été exposé ce qui suit :

- Vu le CGCT, notamment ses articles L2333-2 et L5212-24,
- Vu la loi n° 2010-1488 du 7 décembre 2010 portant nouvelle organisation du marché de l'électricité, laquelle est venue instituer la Taxe Communale sur la Consommation Finale d'Electricité (TCCFE),
- Vu la délibération du Comité syndical du SIEIL en date du 23 juin 2011, par laquelle le SIEIL a décidé de percevoir à son profit la taxe communale sur la consommation finale d'électricité des communes membres, relevant du code NC 2716 de la nomenclature douanière, en application de la loi n°2010-1488 du 7 décembre 2010 portant sur la nouvelle organisation du marché de l'électricité,
- Vu la délibération du SIEIL en date du 12 juin 2014, appliquant aux tarifs de la taxe communale sur la consommation finale d'électricité mentionnés à l'article L. 2333-3 de la loi n°2010-1488 du 7 décembre 2010, un coefficient multiplicateur unique de 8.50 à compter de l'année 2015,
- Vu la délibération n° 2018-11 du SIEIL en date du 27 mars 2018 relative à la résolution à l'amiable des conditions de perception et de versement de la TCCFE par la commune de Joué-lès-Tours,
- Vu la délibération n°2018-04-15 du Conseil municipal de Joué-lès-Tours en date du 16 avril 2018,
- Vu la délibération de la Commune de Joué-lès-Tours en date du 28 septembre 2015 reprenant la perception de la TCCFE à son compte à compter de l'année 2016,

- Vu la convention signée en 2016 entre le SIEIL et la commune pour fixer le taux de reversement annuel au SIEIL,
- Vu la convention relative à la Taxe communale sur les consommations finales d'électricité signée entre les deux parties le 27 mai 2019,
- Considérant la réforme de la taxation de l'électricité introduite par l'article 54 de la Loi de finances pour 2021 et réglementée par le décret n° 2022-129 du 4 février 2022,

Il a été convenu et arrêté ce qui suit :

### **Article 1 : Objet de la convention**

La présente convention a pour objet de préciser les conditions de reversement au SIEIL de la fraction perçue sur l'électricité par la Commune de Joué-lès-Tours à partir de l'exercice 2023.

Il est convenu que la Commune de Joué-lès-Tours reversera au SIEIL un pourcentage de la fraction perçue sur l'électricité défini ci-après, pour chacun des exercices à compter de 2023.

### **Article 2 : Période encadrée par la convention**

Cette convention régularise la situation financière de la Commune de Joué-lès-Tours et du SIEIL pour la fraction perçue sur l'électricité à partir du 1<sup>er</sup> janvier 2023.

### **Article 3 : Modalité de Perception et de Recouvrement**

L'Etat notifie chaque année le montant de la fraction perçue sur l'électricité reversée à la Commune de Joué-lès-Tours.

Il procède au versement mensuel d'un acompte correspondant au douzième du montant notifié.

La Commune de Joué-lès-Tours émet des titres de recettes administratifs pour les montants perçus.

### **Article 4 : Taux de la fraction perçue sur l'électricité reversée au SIEIL**

La Commune de Joué-lès-Tours s'engage à reverser au SIEIL une contribution établie à hauteur de 34 % sur la base de 100 % du montant de la fraction perçue sur l'électricité.

### **Article 5 : Modalité de reversement par la Commune**

La Commune de Joué-lès-Tours procédera au reversement au SIEIL du montant de la fraction perçue chaque mois le mois suivant la fin de la période sur la base du taux arrêté à l'article 5 ci-dessus.

La Commune de Joué-lès-Tours transmettra au SIEIL une copie de la notification pour la période concernée.

### **Article 6 : Modalité de participation du SIEIL aux travaux et fonds de concours**

La Commune bénéficiera des participations du SIEIL sur les travaux d'électricité selon les taux en vigueur par type de programmes travaux et fonds de concours votés au Comité syndical du SIEIL et après étude des dossiers transmis dans la limite de ses capacités budgétaires annuelles.



## Annexe 16

### **Article 7 : Date d'effet, durée de la convention et reconduction**

La présente convention est établie pour la période du 1<sup>er</sup> janvier 2023 au 31 décembre 2024.

Cette convention pourra être reconduite chaque année par tacite reconduction dans les mêmes conditions que celles prévues aux articles 4 et 5.

À tout moment, une des deux parties pourra mettre un terme à la convention en informant l'autre par courrier. La convention prendra fin trois mois à compter de la réception dudit courrier.

### **Article 8 : Litiges**

En cas de désaccord entre le SIEIL et la Commune sur les montants à percevoir ou perçus, les parties s'accordent pour trouver entre elles une résolution amiable à tout litige.

A défaut, seul le Tribunal administratif d'Orléans sera compétent pour juger tous litiges entre les parties.

Fait en 2 exemplaires,  
A Tours, le

Pour la Commune de  
JOUE-LES-TOURS

Le Maire,

Frédéric AUGIS

Pour le Syndicat intercommunal  
d'énergie d'Indre-et-Loire (SIEIL)

Le Président,

Jean-Luc DUPONT

# ÉLECTRICITÉ COMITÉ SYNDICAL DU 11 JUIN 2024 PROGRAMMES DE TRAVAUX D'ÉLECTRIFICATION 2024

## Annexe 17

### Programmes des dossiers de dissimulation, de renforcement et de sécurisation du réseau de distribution publique d'énergie électrique pour l'autorisation de programme 2024

#### SOUS-PROGRAMME AR - APPLICATION DE L'ARTICLE 8 DU CAHIERS DES CHARGES DE CONCESSION ENTRE LE SIEIL ET ENEDIS - DISSIMULATION DES RESEAUX

Commune	N° SIE	Rue - Lieu-dit	Montant de l'opération HT	Participation collectivité HT	Observations
AMBOISE	037003-23-0541	Rue Jules Ferry	188 988,57 €	56 696,57 €	
LA RICHE	037195-23-0606	Rue Chesneau (entre la rue du Plessis et la rue Gilbert Bécaud)	52 437,23 €	15 731,17 €	
LA VILLE AUX DAMES	1500-2021	Rue Gabrielle d'Estrées Tranche 1	149 124,26 €	44 737,28 €	
LANGEAIS	864-2015	Rue de Tours du n°3 au n°57 - RD 953	296 347,28 €	88 904,18 €	
SAINT CYR SUR LOIRE	950-2019	Rue Anatole France (Tonnellé - République)	224 327,57 €	67 298,27 €	
SAINT PIERRE DES CORPS	1269-2021	Avenue Yves Farges, entre Pichotière et Yvaudières	97 575,76 €	29 272,73 €	
VEIGNE	037266-24-0522	RD50 - Carrefour rue Principale et av. de Touraine	71 051,01 €	21 315,30 €	
Total HT			1 079 851,68 €	323 955,50 €	
Total TTC			1 295 822,02 €		

#### SOUS-PROGRAMME CE DU FACE - DISSIMULATION DES RESEAUX

Commune	N° SIE	Rue - Lieu-dit	Montant de l'opération HT	Participation communale HT	Observations
ANTOGNY LE TILLAC	037005-23-1063	Rue Paul Casteran	35 325,29 €	10 597,59 €	
CHANNAY SUR LATHAN	1881-2021	Rue des Déportés, rue du Clos de la Ruette	130 700,45 €	39 210,14 €	
DRUYE	037014-23-1629	Rue du Pain	178 705,63 €	53 611,69 €	
LE PETIT PRESSIGNY	397-2021	Les Tuffeaux - Rue du Savoureult	230 815,49 €	69 244,65 €	
LIMERAY	812-2015	Rue d'Enfer tranche 1 du n°1 au n°10	194 975,41 €	58 492,62 €	
MANTHELAN	2393-2020	Route de Saint Bault	89 554,02 €	26 866,21 €	
METTRAY	037152-23-0798	Les Bourgetteries - La Leuzière - RD476	87 453,42 €	26 236,03 €	
Total HT			947 529,71 €	284 258,93 €	
Total TTC			1 137 035,65 €		

SOUS-PROGRAMME G - FONDS PROPRES SIEIL - DISSIMULATION DES RESEAUX

Commune	N° SIE	Rue - Lieu-dit	Montant de l'opération HT	Participation communale HT	Observations
AZAY LE RIDEAU	887-2016	Avenue de la gare Tranche 2 du N° 47 au N° 63	175 206,75 €	52 562,03 €	
CHAMBRAY LES TOURS	037050-22-0217	Rue de la Grenouillère	134 284,96 €	40 285,49 €	
FONDETTES	1021-2015	Rue du Chanoine Noel Carlotti	57 499,25 €	17 249,78 €	
FONDETTES	1134-2018	Rue des Guillets	157 423,41 €	47 227,02 €	
JOUE LES TOURS	2180-2021	Rue des Amandiers. du 59 au 89 / Tranche 1 - partie Est	0,00 €	0,00 €	Reporté en 2025 à la demande de la commune
LUYNES	602-2018	Rue Saint Venant- CR n° 129 dit du Rin Joli- RD 76	219 151,36 €	65 745,41 €	
PARCAY MESLAY	037179-22-1502	Rue de Logerie	126 619,82 €	37 985,95 €	
VEIGNE	2440-2020	Rue de l'Égalité	145 109,04 €	43 532,71 €	
Total HT			1 015 294,59 €	304 588,39 €	
Total TTC			1 218 353,51 €		

SOUS-PROGRAMME AP DU FACE - RENFORCEMENT DES RESEAUX

Commune	N° SIE	Rue - Lieu-dit	Montant de l'opération HT	Observations
ARTANNES SUR INDRE	037006-22-1220	L'Auberdière - Vauguerin - Vaugarni	260 000,00 €	
BEAUMONT EN VERON	1864-2020	La Boulaiserie	110 000,00 €	
CERELLES	2000-2021	Balière - Chemin de la Bastière	24 000,00 €	
CHANCEAUX SUR CHOISILLE	037054-23-1418	Pécaudinière - Allée Vincent Van Gogh (NOTRE DAME D'OE)	90 000,00 €	
CIVRAY DE TOURAINE	037079-22-1994	Mesvres - Rue de la Vallée de Mesvres	54 000,00 €	
CONTINVOIR	037082-23-1299	Le Soucheau - La Michelière	149 400,00 €	
COURCAY	444-2021	Le Haut Vau - RD83 - VC302 - Lié au SIE 422-2019	30 000,00 €	
CROTELLES	1912-2018	La Filonnière - Lié au 1494-2018	59 309,82 €	
CUSSAY	037094-22-2073	Cigogne - La Cigogne	36 476,14 €	
HUISMES	2023-2021	Benais	50 000,00 €	
LEMERE	037125-23-0407	La Saucraie - Perron - Jable - Clos des Repentis - RD114	310 000,00 €	
LIGRE	2024-2021	Côteaux	40 000,00 €	
LUSSAULT SUR LOIRE	037138-33-1337	Les Piquantes - Route de Saint-Martin-Le-Beau	48 410,00 €	
MARCE SUR ESVES	2026-2021	Moulin Gruteau - VC1	80 000,00 €	
MONTHODON	2028-2021	La Petite Guérie - CR 10	66 000,00 €	
PARCAY SUR VIENNE	2005-2021	Leverie	88 000,00 €	

Annexe 17

Commune	N° SIE	Rue - Lieu-dit	Montant de l'opération HT	Observations
SAINT BENOIT LA FORET	1349-2016	Gare	116 049,92 €	
SAINT MARTIN LE BEAU	037225-23-1538	Chouselles - Fombêche - Rue de la Vallée des Brunettes - Rue du Lavoir	40 250,00 €	
SAINT OUEN LES VIGNES	037230-22-1221	Triple Genet - La Bourdonnerie	201 000,00 €	
SAINT PATERNE RACAN	037231-22-0265	Borde aux Oiseaux - La Blonnière - Terchey	7 000,00 €	
SAINT PATERNE RACAN	037231-22-0264	Vitray - Les Ormeaux - VC523	39 000,00 €	
SAVIGNE SUR LATHAN	037241-23-1444	Neuvry - Route de la Butte de Gemme	134 600,00 €	
VALLERES	1823-2020	La Vallée du Veau - Le Vau	25 000,00 €	
VILLAINES LES ROCHERS	1764-2021	T1 - RD 57 - Rue des Caves Fortes du n° 42 à la Place de la Mairie	95 100,00 €	
VILLEBOURG	2007-2021	Vaumargot - La Salle - RD 938 - SAINT-CHRISTOPHE-SUR-LE-NAIS	133 000,00 €	
		Total HT	<b>2 286 595,88 €</b>	
		Total TTC	<b>2 743 915,06 €</b>	

SOUS-PROGRAMME SN DU FACE - SECURISATION DES RESEAUX FILS NUS

Commune	N° SIE	Rue - Lieu-dit	Montant de l'opération HT	Observations
AUZOUER EN TOURAINE	1901-2020	St-Malo-Route de Blois	20 000,00 €	
CHAMBON	1034-2021	La Bergeonnerie - La Babinière - RD 750 - Chemin de la Bergeonnerie	15 000,00 €	
CHANCEAUX SUR CHOISILLE	037054-23-1283	La Pinellerie - La Guerinière	32 000,00 €	
CHATEAU LA VALLIERE	037062-22-1325	Duallerie	66 000,00 €	
CHAUMUSSAY	037064-23-1155	La Croix Sourd	4 000,00 €	
CHAUMUSSAY	037064-23-1154	La Rocherie - La Lardière	0,00 €	Reporté en 2025
CHEDIGNY	037066-23-1409	Le Petit Cleret	21 200,00 €	
CHEDIGNY	037066-23-1308	Les Foulons - Bretagne	74 000,00 €	
CHEILLE	037067-22-0507	Vaurichard - RD 17	40 500,00 €	
CHEMILLE SUR DEME	037068-23-1403	Ballage - Le grand Niaffre	37 500,00 €	
CHEMILLE SUR DEME	037068-23-1313	Le Belluet - Cave de l'Etre Naveau	18 000,00 €	
CHEMILLE SUR DEME	037068-23-1312	La Vallée - La Boutterie	70 500,00 €	
CHENONCEAUX	037070-23-0793	Raffoux - Rue de la Pinsonnière	22 000,00 €	
CHENONCEAUX	037070-23-0756	Baiserie - VC104	41 000,00 €	
CORMERY	037083-23-1635	Avenue de la gare du 1 au 5	25 000,00 €	
CORMERY	037083-23-1633	RD943 du 58 à l'avenue de la gare / Tranche 2	240 000,00 €	
CORMERY	037083-23-1632	RD943 du 2 au 58 / Tranche 1	130 000,00 €	

Commune	N° SIE	Rue - Lieu-dit	Montant de l'opération HT	Observations
<b>COTEAUX-SUR-LOIRE (INGRANDES DE TOURAINE)</b>	1451-2014	Rue d'Anjou	151 384,46 €	
<b>COURCOUE</b>	037087-24-0591	Portes d'Agès - La Juderie - RD111	50 000,00 €	
<b>CRAVANT LES COTEAUX</b>	037089-23-1487	La Bouchardière	117 000,00 €	
<b>LE GRAND PRESSIGNY</b>	037113-23-0687	La Plauderie - La Chappraie	58 000,00 €	
<b>LUBLE</b>	037137-23-1146	Radouère - La Gendrie - MARCILLY-SUR-MAULNE	58 000,00 €	
<b>MARCAY</b>	037144-23-1395	La Savaterie - Rue des Mardelons et rue des Rouchers - Pierrefitte	33 600,00 €	
<b>MONNAIE</b>	037153-23-1144	Gde Audanière - VC 300 Jailletières	10 000,00 €	
<b>MONNAIE</b>	037153-23-1143	Le Lignou	11 000,00 €	
<b>MONNAIE</b>	037153-23-1092	Rue Alfred Tiphaine du n° 28 au n° 55	106 000,00 €	
<b>MONNAIE</b>	037153-23-0513	Rues du 08 mai et Aristide Briand	99 000,00 €	
<b>PANZOULT</b>	037178-22-1324	Petites Roches	182 000,00 €	
<b>SAINT CHRISTOPHE SUR LE NAIS</b>	037213-23-1469	Grisardière - Bellevue - Bel Air (SAINT PIERRE-DE-CHEVILLE-72)	103 000,00 €	
<b>SAINT CHRISTOPHE SUR LE NAIS</b>	037213-23-1385	La Pichonnière - Grand Sart	45 230,00 €	
<b>SAINT MARTIN LE BEAU</b>	037225-23-1540	Chouselles - Fombèche - RD40	123 000,00 €	
<b>SAVIGNE SUR LATHAN</b>	037241-23-1324	Neuvry - Route de la Gitière-La Minière	112 500,00 €	
<b>SAVIGNY EN VERON</b>	037242-23-1137	La Croix - Route de Candes - RD118 - Rue de la Herpinière	30 000,00 €	
<b>SOUVIGNY DE TOURAINE</b>	037252-23-0617	Rte de Vallières - Rue nationale	122 000,00 €	
<b>TAUXIGNY - SAINT BAULD</b>	037254-23-0951	Rue haute, rue de Liberté, rue de la Libération	151 456,03 €	
		<b>Total HT</b>	<b>2 419 870,49 €</b>	
		<b>Total TTC</b>	<b>2 903 844,59 €</b>	

**PROGRAMME RS - FONDS PROPRES SIEIL - SECURISATION DES RESEAUX FILS NUS**

Commune	N° SIE	Rue - Lieu-dit	Montant de l'opération HT	Observations
<b>PREUILLY SUR CLAISE</b>	037189-23-1056	Le Pouet	43 000,00 €	
		<b>Total HT</b>	<b>43 000,00 €</b>	
		<b>Total TTC</b>	<b>51 600,00 €</b>	

# ÉLECTRICITÉ COMITÉ SYNDICAL DU 11 JUIN 2024

## CONVENTION POUR LA RÉHABILITATION DES POSTES DE TRANSFORMATION

## ENTRE

Le Syndicat intercommunal d'énergie d'Indre-et-Loire, élisant domicile à l'adresse du 12 - 14 rue Blaise Pascal, BP 51314, 37013 TOURS cedex 1, dûment représenté par Monsieur Jean-Luc DUPONT en sa qualité de Président, ci-après désigné :

« le SIEIL »

## ET

L'Association NOM DE L'ASSOCIATION dont l'objet réside dans la lutte contre l'exclusion et la précarité en favorisant notamment l'accès à l'emploi de personnes qui en sont actuellement exclues, faisant élection de domicile à l'adresse du

dûment représentée par

en sa qualité de Président(e), ci-

après désigné :

«L'ASSOCIATION»

## ARTICLE 1 - Objet du partenariat.

Le présent partenariat a pour objet de déterminer les conditions de collaboration entre le SIEIL et L'ASSOCIATION pour la réhabilitation extérieure et l'embellissement des postes de transformation de distribution publique d'énergie électrique HTA/BT et de certains organes de coupure appelés « Armoire de coupure HTA ».

Le principe de ce partenariat est de :

- faire intervenir des équipes de salariés de L'ASSOCIATION dans le cadre de contrat de retour à l'emploi ci-après désignés « les Bénéficiaires »,
- mobiliser les moyens financiers apportés par le SIEIL pour ce programme « Réhabilitation de postes (RP) ».

En raison de la typologie du contrat, les travaux ne peuvent pas faire l'objet d'une sous-traitance.

## ARTICLE 2 - Conditions de mise en œuvre du partenariat.

Le partenariat fait ici l'objet d'une convention qui prévoit les conditions générales de mise en œuvre.

Pour des raisons de gestion interne au SIEIL, le bon de commande et l'ordre de service peuvent être présentés sur le même document.

Le bon de commande précise :

- La commune, le nom du poste de transformation ou de l'armoire de coupure HTA concerné (e) par la réhabilitation,
- Le lieu-dit ou le nom de la rue d'implantation de l'ouvrage à réhabiliter,
- Le montant de la prestation à réaliser,
- Le programme des travaux,
- Le numéro d'engagement.

L'ordre de service précise :

- La nature des travaux à réaliser,
- Tout renseignement nécessaire à la bonne exécution de la prestation.

La procédure de réalisation et d'échange est décrite en annexe 1.

Cette annexe pourra être modifiée par le SIEIL et adressée à L'ASSOCIATION par simple courrier sans donner lieu à un avenant à la présente convention.



## Annexe 18

### ARTICLE 3 - Durée de la convention.

La convention est établie pour la réalisation des autorisations de programme de 2024 à 2027.

### ARTICLE 4 - Les engagements des deux parties.

#### 4-1. Le SIEIL

Le SIEIL s'engage à régler la prestation de réhabilitation extérieure des postes de transformation de distribution publique d'énergie électrique et armoires de coupure HTA réalisée par L'ASSOCIATION si la prestation est conforme aux attentes du SIEIL.

Au besoin, le SIEIL apporte son concours à L'ASSOCIATION pour faciliter les démarches administratives nécessaires à la réalisation de la prestation demandée.

#### 4-2. L'ASSOCIATION

L'ASSOCIATION s'engage :

- 1) à ce que les Bénéficiaires qui interviennent sur les ouvrages de distribution publique d'énergie électrique, soient habilités au minimum B0, H0 et H0V.
- 2) à prendre en charge la formation des Bénéficiaires.
- 3) à réaliser les travaux avec comme objectif prioritaire la bonne qualité de la prestation dans un souci de sécurité des personnes et des biens selon la législation en vigueur.
- 4) à respecter les obligations de traitement des déchets selon la législation en vigueur.
- 5) à respecter les consignes décrites ci-après pour réaliser les travaux autour et sur les postes de transformation de distribution publique d'énergie électrique et armoires de coupure HTA.

#### Sécurité

- En application de l'article L. 554-1 du code de l'environnement, L'ASSOCIATION effectue la déclaration de travaux (D.T.) et les déclarations d'intention de commencement de travaux (D.I.C.T.) pour chaque poste de transformation et armoire de coupure HTA référencé dans l'ordre de service. La rémunération de ces obligations est intégrée par L'ASSOCIATION au coût de sa prestation.
- Pour chaque poste de transformation et armoire de coupure HTA à réhabiliter, L'ASSOCIATION établit ses demandes d'arrêt de circulation et de dépôt temporaire auprès du gestionnaire de voirie, ses autorisations de pénétrer sur les propriétés privées, etc...
- Afin de prévenir notamment les conséquences néfastes pour la sécurité des personnes et des biens, L'ASSOCIATION s'engage à préparer ses projets de travaux en tenant compte des informations transmises par les exploitants sur la localisation des réseaux et sur les précautions à prendre en cas de travaux dans leur voisinage immédiat.
- L'ASSOCIATION établit sous sa responsabilité, au cours de la période de préparation pour chaque opération, un plan de prévention pour l'évaluation des risques liés à son intervention. Elle informe les Bénéficiaires des risques liés à leur intervention et met en œuvre les moyens de protection adaptés.
- Toute la zone de travail est sécurisée autour du chantier avec mise en place d'une signalisation du chantier conforme aux instructions réglementaires en la matière.
- Seuls les Bénéficiaires habilités B0, H0 et H0V sont autorisés à travailler sur les chantiers de réhabilitation.
- Les Bénéficiaires intervenant sur les chantiers portent leurs équipements de protection individuelle (E.P.I.).

## ARTICLE 5 - Protection des Bénéficiaires et conditions du travail.

Conformément aux lois et règlements relatifs à la protection de la main-d'œuvre et aux conditions de travail, L'ASSOCIATION est seule responsable de la sécurité des Bénéficiaires lors de la réalisation des travaux et devra donc à ce titre prendre la totalité des dispositions nécessaires pour assurer leur sécurité.

L'ASSOCIATION doit être en mesure de justifier les mesures mise en œuvre, en cours d'exécution de la convention, sur simple demande du SIEIL.

## ARTICLE 6 - Assurances.

L'ASSOCIATION doit contracter les assurances permettant de garantir sa responsabilité à l'égard des Bénéficiaires, du SIEIL et des tiers, victimes d'accidents ou de dommages, causés par l'exécution des prestations.

L'ASSOCIATION doit justifier qu'elle est titulaire de ces contrats d'assurances au moyen d'une attestation établissant l'étendue de la responsabilité garantie.

À tout moment durant l'exécution de la convention, L'ASSOCIATION doit être en mesure de produire cette attestation, sur demande du SIEIL et dans un délai de quinze jours à compter de la réception de la demande.

## ARTICLE 7 - Modalités de paiements.

Les factures accompagnées des pièces décrites dans l'annexe 1 doivent être transmises par voie dématérialisée à l'aide de la plateforme CHORUS PRO.

Le SIEIL règlera L'ASSOCIATION par virement administratif à réception des factures, dans un délai maximum de 30 jours.

Les factures pourront faire l'objet de demande de précisions par le SIEIL et seront corrigées si nécessaire.

Les factures pourront faire l'objet d'un rejet si elles ne sont pas conformes au devis accepté par le SIEIL et / ou accompagnées des photographies avant et après travaux sous format informatique.

### Adresse de facturation :

Syndicat intercommunal d'énergie d'Indre-et-Loire  
Service Finances  
12-14 rue Blaise Pascal  
BP 51314  
37013 TOURS cedex 1

### Comptable assignataire du SIEIL :

Madame le Payeur Départemental  
Paierie départementale d'Indre-et-Loire  
Centre des Finances publiques  
40, Rue Edouard Vaillant  
37060 TOURS Cedex 9

## Annexe 18

### ARTICLE 8 - Suivi et évaluation du partenariat.

Un comité de pilotage représentant les parties se réunira en cas de nécessité ou de non-respect des modalités de la présente convention.

L'ASSOCIATION assurera le suivi technique et opérationnel des chantiers ainsi que l'accompagnement pédagogique des personnes travaillant sur le chantier.

Le SIEIL pourra effectuer des visites de contrôles des postes de transformation et armoires de coupure HTA réalisés ou en cours de réalisation.

### ARTICLE 9 - Communication.

Le SIEIL se donne la possibilité de valoriser son image dans le cadre de ce partenariat.

A cet effet, il sera demandé à L'ASSOCIATION :

- d'apposer pendant la durée des travaux des panneaux d'information aux usagers fournis par le SIEIL,
- d'effectuer des photos avant et après la réalisation des travaux afin de valoriser le plus possible le travail de L'ASSOCIATION.

L'ASSOCIATION donne son accord pour permettre au SIEIL et aux communes concernées de diffuser les photos ou images réalisées dans le cadre de cette convention dans le respect du RGPD.

L'ASSOCIATION pourra communiquer également sur ce partenariat afin de faire valoir son action sociétale dans le respect du RGPD.

### ARTICLE 10 - Dénonciation du partenariat - Résiliation.

Le présent partenariat pourra être résilié après une réunion d'urgence du comité de pilotage ou le cas échéant, après mise en demeure par lettre recommandée avec accusé de réception restée sans réponse.

En cas de non-respect ou d'inexécution totale ou partielle du présent partenariat, celui-ci pourra être dénoncé unilatéralement par l'une ou l'autre des parties par lettre recommandée avec accusé de réception moyennant un préavis de 30 jours calendaires.

Chacune des parties peut résilier la présente convention en cas de force majeure par lettre recommandée avec accusé de réception moyennant un préavis de 30 jours calendaires.

### ARTICLE 11 - Reversement.

En cas de résiliation du présent partenariat, L'ASSOCIATION s'engage à procéder au reversement des sommes indûment perçues.

Le SIEIL pourra exiger, dans le cadre d'un reversement de sommes indûment perçues, que L'ASSOCIATION produise des documents justificatifs de l'utilisation des sommes perçues dans les plus brefs délais et au plus tard dans le mois qui suit la résiliation du présent partenariat.

### ARTICLE 12 - Avenant.

Par consensus entre les Parties et selon la nature des modifications apportées, l'actualisation de la présente convention peut se faire par signature d'un avenant entre les Parties.

## **ARTICLE 13 - Contestations.**

En cas d'impossibilité de parvenir à une conciliation qui prendrait la forme d'un procès-verbal acté à l'issue d'une réunion provoquée sur l'initiative de la partie s'estimant lésée, les différends, susceptibles de s'élever entre les parties, relatifs à l'interprétation ou à l'exécution de la présente convention seraient soumis à la juridiction du tribunal administratif d'Orléans.

Fait à Tours, le \_\_\_\_\_,

Pour le Syndicat intercommunal d'énergie  
d'Indre-et-Loire,  
Lu et approuvé,  
#signature#

Pour \_\_\_\_\_,  
Lu et approuvé,

Monsieur Jean-Luc DUPONT,  
Président

Madame ou Monsieur NOM et Prénom,  
Présidente, Présidente, ou fonction de la personne  
habilitée à signer la convention

## Annexe 18

# ANNEXE 1 REHABILITATION DE POSTE DE TRANSFORMATION et ARMOIRE DE COUPURE HTA PROCEDURES

Précision : Les actions DT/DICT/demande d'arrêt/travaux ne sont pas décrites.

Bon de commande :

1. Le SIEIL émet un bon de commande/Ordre de Service (OS) initial (Tout sur le même document) accompagnés d'une fiche de fin de travaux. Le montant indiqué est estimatif et sera adapté à l'ouvrage à réaliser ;
2. L'ASSOCIATION accuse réception de ce bon de commande en le signant et en le retournant au SIEIL ;
3. L'ASSOCIATION prend contact avec la Commune pour valider la couleur de l'ouvrage à réhabiliter. La couleur peut être déjà indiquée par le SIEIL dans l'OS.

ATTENTION : Les poste de transformation et armoire de coupure HTA ayant fait l'objet d'une autorisation pour leur implantation, il faut éviter de changer leur couleur initiale.

4. L'ASSOCIATION contrôle visuellement le poste de transformation ou l'armoire de coupure HTA et valide son numéro visible sur la plaque signalétique (Format 37273P00XX : code INSEE de la commune-P pour poste-Numéro du poste) ;
5. En cas d'absence de cette plaque signalétique, L'ASSOCIATION informe le SIEIL qui demandera à l'exploitant du réseau de distribution publique d'énergie électrique Enedis d'en apposer une nouvelle ;
6. L'ASSOCIATION prend des photos de chaque face et de la plaque signalétique avant travaux pour transmission au SIEIL ;
7. L'ASSOCIATION envoie au SIEIL :
  - a) les photographies (format dématérialisé) avant travaux du poste de transformation ou de l'armoire de coupure HTA à réhabiliter en les nommant comme suit : XXXX-20XX\_P\_photos\_AVT (1) ou 037XXX-2X-XXXX\_P\_photos\_AVT (1) (XXXX-20XX et 037XXX-2X-XXXX correspondent au N° SIE indiqué sur le bon de commande)
  - b) le devis qui doit être le reflet de la prestation à réaliser, et non la copie du montant de la commande
  - c) le planning de réalisation ;
8. Le SIEIL émet un bon de commande modificatif si le montant du devis est supérieur au bon de commande initial ;
9. L'ASSOCIATION accuse réception de ce bon de commande modificatif en le signant et en le retournant au SIEIL.

Travaux :

10. Pose de la signalisation et du panneau d'information aux usagers ;

Précision : Le panneau d'information aux usagers doit être apposé devant l'ouvrage pendant toute la durée des travaux et pas uniquement pour la photographie de fin de travaux.

11. Nettoyage des faces du poste de transformation ou de l'armoire de coupure HTA, décollage des affiches, grattage des mousses, lichen et suppression des végétaux envahissants.

ATTENTION : Si des végétaux se sont introduits dans le poste de transformation ou l'armoire de coupure HTA, en particulier par les grilles de ventilation, L'ASSOCIATION ne les coupe pas et informe le SIEIL pour demander l'intervention d'Enedis.

12. Reprise des fissures ;
13. Protection des éléments qui ne sont pas à peindre sur le poste (cadenas, serrure, cellule, antenne, plaque signalétique, signal lumineux...) ;
14. Pose d'une couche d'accrocheur sur les éléments déjà peints et sur les éléments en métal ;
15. Pose de 2 couches de peinture dans la couleur définie par la Commune ou le SIEIL ou / et selon la prescription des architectes des bâtiments de France (ABF) si nécessaire ;

16. En option : Réalisation d'une fresque sous maîtrise d'ouvrage du demandeur. Ce point est précisé dans le bon de commande ;
17. Pose d'une couche anti-graffiti sur le poste de transformation ou l'armoire de coupure HTA ;
18. Pose d'une plaque signalétique avec logo SIEIL en haut à gauche sur une porte de façade du poste de transformation ou de l'armoire de coupure HTA. Ce positionnement pourra être modifié en accord avec le SIEIL s'il gêne les systèmes d'ouverture ou de retenue des portes. La plaque signalétique est fournie par le SIEIL. Elle est collée avec de la colle BOSTIK MS 108 ou colle similaire. Aucun autre logo ne peut être apposé sans l'accord du SIEIL.

**ATTENTION** : Ne riveter la plaque en raison du risque électrique.

Si les travaux ne peuvent pas être réalisés dans le délai de l'ordre de service :

19. L'ASSOCIATION informe par écrit (mail) le SIEIL dès la connaissance d'un dépassement de délai et des causes de ce dépassement ou de l'impossibilité de réalisation de la prestation (Exemples : portes du poste de transformation ouvertes, risque électrique, impossibilité d'accès, etc... ;
20. Si le SIEIL est d'accord, il émet un OS de prolongation ou d'arrêt ;
21. L'ASSOCIATION accuse réception de cet OS de prolongation ou d'arrêt en le signant et en le retournant au SIEIL. En cas d'arrêt, la reprise des travaux fera l'objet d'un nouveau bon de commande initial (voir § 1).

Dès que les travaux sont terminés :

22. Prise de photos de chaque face après travaux pour transmission au SIEIL ;
23. L'ASSOCIATION adresse les photographies après travaux dont celle avec le panneau d'information aux usagers (format dématérialisé) en les nommant comme suit : XXXX-20XX\_P\_photos\_AP (1) ou 037XXX-22-XXXX\_P\_photos\_AP (1) ;
24. L'ASSOCIATION adresse la fiche de fin de travaux complétée et signée en précisant à quelle date les travaux ont été effectivement terminés ;
25. Le SIEIL réceptionne les travaux et adresse le Procès-Verbal de Réception de Travaux (PVRT) signé du maître d'œuvre (MOE) et du maître d'ouvrage (MOA) ;
26. L'ASSOCIATION signe le PVRT.

A réception du PVRT signé du SIEIL (MOE et MOA) :

27. L'ASSOCIATION adresse la facture accompagnée des pièces suivantes :
  - a) Bon de commande/OS initial ;
  - b) OS modificatif éventuel ;
  - c) OS de prolongation éventuel ;
  - d) PVRT.

**ATTENTION** : Ces pièces doivent toutes être signées par le SIEIL et L'ASSOCIATION

# ÉCLAIRAGE PUBLIC COMITÉ SYNDICAL DU 11 JUIN 2024

## CARTE DES COLLECTIVITÉS ADHÉRENTES EP





# **ÉCLAIRAGE PUBLIC**

## **COMITÉ SYNDICAL**

### **DU 11 JUIN 2024**

#### **GUIDE TECHNIQUE À L'USAGE DES AMÉNAGEURS 2024**

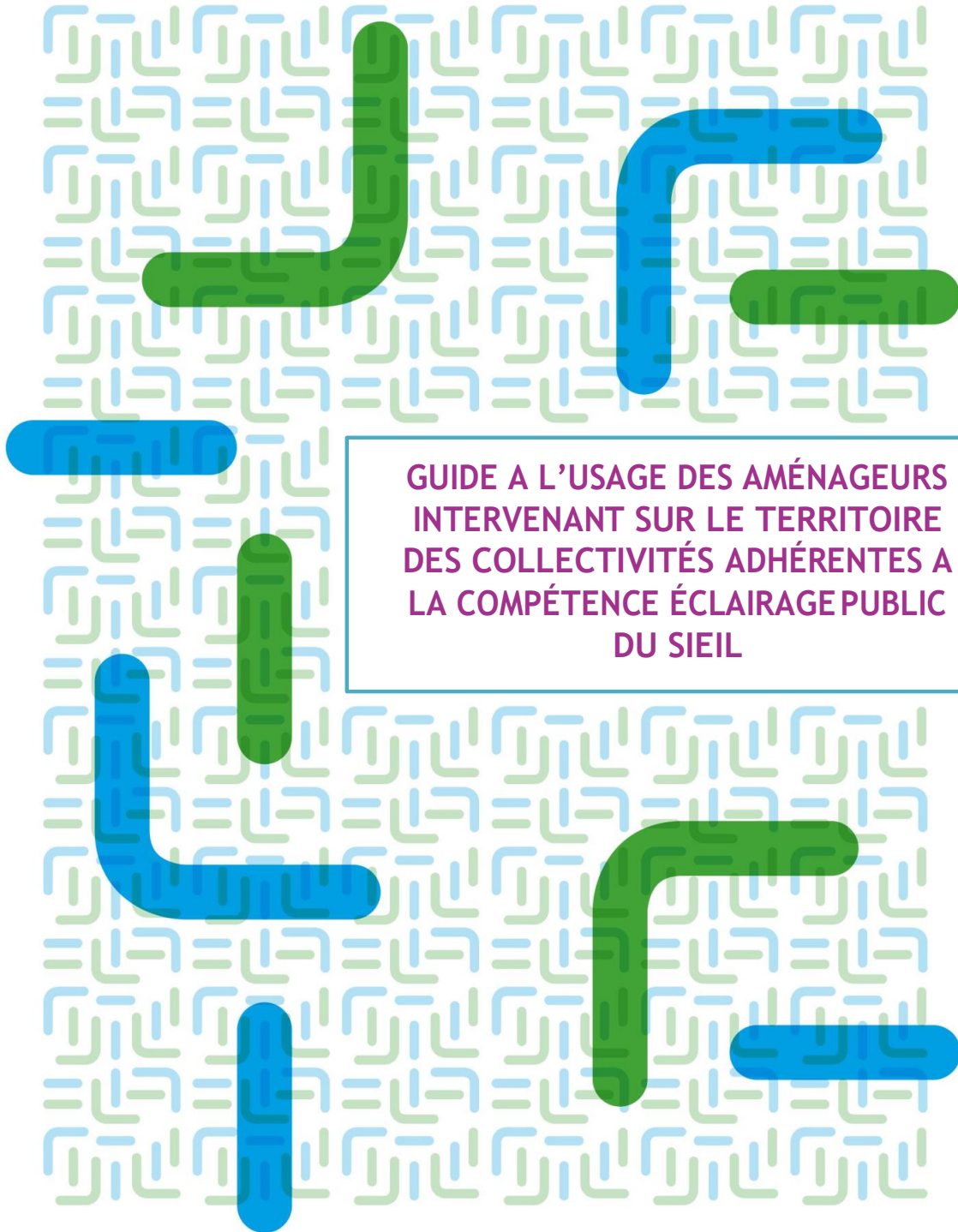

GUIDE A L'USAGE DES AMÉNAGEURS  
INTERVENANT SUR LE TERRITOIRE  
DES COLLECTIVITÉS ADHÉRENTES A  
LA COMPÉTENCE ÉCLAIRAGE PUBLIC  
DU SIEIL

*Document conçu pour l'intégration de nouvelles installations  
d'éclairage public*

## Annexe 20

### SOMMAIRE

FICHE TECHNIQUE N° 1 : ÉTUDE .....	5
FICHE TECHNIQUE N° 2 : ARMOIRE DE COMMANDE D'ÉCLAIRAGE .....	6
FICHE TECHNIQUE N° 3 : RESEAU D'ÉCLAIRAGE .....	10
FICHE TECHNIQUE N° 4 : SUPPORTS, CANDELABRES.....	12
FICHE TECHNIQUE N° 5 : LUMINAIRES.....	14

## GLOSSAIRE

CCV : Composite Ciment Verre

CEE : Certificat d'Economies d'Energie

DDR : Dispositif Différentiel Résiduel

DICT : Déclaration d'Intention de Commencement de Travaux

DSP : Délégation de Service Public

EP : Eclairage Public

IK : Indice au choc

IP : Indice de Protection

LED : Diode électroluminescente. En anglais, Light Emitting Diode

SDAL : Schéma Directeur d'Aménagement Lumière

ULOR : Partie indirecte du rendement en service d'un luminaire avec une lumière dirigée au-dessus du plan horizontal. En anglais, Upward Light Output Ratio

UTE : Union Technique de l'Electricité

## Annexe 20

### PREAMBULE

Le SIEIL est l'exploitant des installations d'éclairage public existantes sur le territoire des collectivités adhérentes à la compétence « Éclairage Public ». À ce titre, il revient au SIEIL de fixer les règles particulières applicables aux réseaux mis à disposition par les collectivités ou qui lui seront transférés par des tiers dès la fin de leur construction ou ultérieurement.

Aussi, tous les travaux sur les installations d'éclairage public devant faire l'objet d'une rétrocession à terme, doivent faire l'objet d'un projet soumis à l'avis technique préalable du SIEIL.

La demande d'avis technique doit parvenir à ce dernier en amont de la passation des marchés avec les entreprises. En effet, des modifications du projet peuvent être imposées au maître d'ouvrage, susceptibles de modifier les closes du marché. L'intervenant produit, à l'appui de sa demande, toutes les pièces utiles (études et plans).

Les projets d'éclairage doivent être conformes aux prescriptions du présent guide technique de l'éclairage, obtenu sous forme PDF sur simple demande et consultable sur le site [www.sieil37.fr](http://www.sieil37.fr). L'avis technique préalable du projet ne constitue pas une validation de l'étude présentée mais précise les conditions d'intégration du futur réseau dans le patrimoine exploité. Le maître d'ouvrage, son maître d'œuvre et l'entreprise réalisatrice demeurent pleinement responsables de la vérification de l'exactitude des calculs et du respect des normes et réglementations en vigueur. À la réception de ces documents (étude d'exécution), un VISA étude sera alors délivré par l'exploitant du SIEIL.

Par ailleurs, le décret « DT-DICT » n° 2011-1241 du 5 octobre 2011 et son arrêté d'application du 15 février 2012 relatif à l'exécution de travaux à proximité de certains ouvrages souterrains, aériens ou subaquatiques de transport ou de distribution s'appliquent aux installations d'éclairage public.

À cet égard, le SIEIL, en tant qu'exploitant de réseaux sensibles est tenu de respecter l'ensemble des dispositions imposées par cette réglementation. Il est donc impératif, afin de parvenir à l'intégration de toute nouvelle installation d'éclairage dans le patrimoine exploité par le SIEIL, de disposer des **plans de récolement géoréférencés des réseaux d'éclairage public construits**.

Aussi, **le maître d'ouvrage se doit de cartographier et géoréférencer précisément le réseau qu'il construit de façon à assurer son référencement en classe A, avec une précision minimale de 50 cm, et communiquer au SIEIL le plan de récolement dématérialisé sous format PDF, DWG et Shape.**

En complément des plans géoréférencés, le maître d'ouvrage ou le maître d'œuvre devra présenter à la réception des travaux un DOE complet et notamment la base de données du SIEIL dûment complétée.

Dans le cas où des informations contradictoires seraient présentes (contradiction entre deux paragraphes ou entre ce guide et les normes), l'exigence la plus élevée doit être prise en compte. En cas de doute, demander conseil au SIEIL ou à son exploitant.

**FICHE TECHNIQUE N° 1 : ÉTUDE**

Les réseaux d'éclairage doivent répondre aux textes réglementaires et normes en vigueur :

- Décret ministériel 88-1056 et arrêté d'octobre 2000.
- Décrets n° 2006-1657 et 2006-1658 du 15 janvier 2007 relatifs à l'accessibilité de la voirie aux personnes à mobilité réduite (loi du 11 février 2005).
- Décret n° 2011-831 du 12 juillet 2011 et arrêté du 27 décembre 2018 relatif à la prévention et à la limitation des nuisances lumineuses
- Normes C 17.200 et annexes, C 17.202, C 17.205, C17.210, C14.100, C 15.100, C15.105, C 13.2012.
- Les luminaires doivent être éligibles aux certificats d'économies d'énergie (CEE).
- Norme UTE C18-510

**La norme C17.200 « Installations d'éclairage public » ; Domaine d'application :**

L'article 1.1.1 et 1.1.2 de la norme précisent le domaine d'application des règles de la norme. La norme s'applique aux installations neuves et anciennes.

Elle s'applique également aux installations existantes lorsque des extensions ou des modifications impliquent :

- le changement des dispositifs de protections contre les surintensités,
- l'ajout d'un circuit de distribution ou départ (modification de la puissance souscrite),
- le changement du schéma des liaisons de terre.

**Cette disposition de la norme doit être prise en compte lors de l'élaboration du projet d'extension du réseau d'éclairage.** Les frais de mise en conformité correspondants sont à la charge du maître d'ouvrage de l'extension ou de la modification du réseau.

**L'étude d'éclairage :**

L'étude d'éclairage doit répondre aux prescriptions de la norme NF EN C 13-201 avec un coefficient d'uniformité générale supérieur ou égal à 0,4 pour la voirie en lotissement résidentiel - Pour les voies d'accès et les stationnements extérieurs aménagés à l'attention des personnes à mobilité réduite, la valeur d'éclairage moyen horizontal à maintenir est de 20 lux, avec un coefficient d'uniformité (E<sub>mini</sub>/ E<sub>mo</sub>) supérieur ou égal à 0,4.

La norme NF EN C 13-201 détermine les classes d'éclairages suivant la sélection de la zone d'étude. Le futur réseau d'éclairage doit s'inscrire dans une méthode « éclairer juste ». Il faut assurer le besoin nécessaire et suffisant pour ne pas générer un sur-éclairage évitant ainsi une consommation plus importante pour la collectivité. La notion éclairer juste implique aussi la prise en compte du maintien de la performance dans le temps, la limitation des nuisances lumineuses (arrêté du 27/12/18) et l'optimisation énergétique de l'installation. La norme permet de connaître les valeurs minimales à respecter suivant le besoin d'éclairage en fonction de la typologie de la rue. C'est l'étude d'éclairage qui détermine le nombre et l'emplacement des candélabres ainsi que la puissance des lampes.

Les luminaires respecteront le pourcentage ULOR prescrit par la norme C 13-201 : ils seront obligatoirement éligibles aux certificats d'économies d'énergie RES-EC-104.

**L'avis technique sur projet :**

**Rappel :** toutes les installations d'éclairage destinées à être intégrées dans le patrimoine exploité par le SIEIL doivent faire l'objet, préalablement à l'appel d'offres, d'un avis technique du SIEIL tel que défini dans le présent guide.

## Annexe 20

### FICHE TECHNIQUE N° 2 : ARMOIRE DE COMMANDE D'ÉCLAIRAGE

L'armoire de commande doit être d'un type agréé par le SIEIL. Elle doit répondre aux prescriptions définies ci-après.

#### L'implantation :

L'armoire de commande d'éclairage doit être accessible depuis la voie publique, dans un souci de sécurité et d'entretien, un aménagement de propreté devant l'armoire de commande est demandé pour accéder à l'équipement de la même typologie du trottoir existant ou en béton/enrobé si l'armoire se situe dans une zone enherbée. La pente de l'écoulement des eaux doit s'écouler vers l'extérieur et non vers l'armoire pour prévenir tout risque électrique. L'armoire de commande doit être implantée à proximité d'un point de raccordement électrique (poste ou coffret réseau).

Les armoires seront posées sur un socle béton, encastrées dans un mur ou intégrées dans un poste de transformation.

L'armoire de commande doit être centrée par rapport au réseau d'éclairage qu'elle alimente afin de limiter la section des câbles.

L'implantation de l'armoire de commande doit être recherchée dans un espace limitant la gêne aux usagers des trottoirs.

Le branchement d'une armoire sera réalisé depuis une grille de raccordement basse tension ou sur ACG dans un poste de transformation.

**L'armoire de commande doit être raccordée au réseau électrique et mise sous tension avant la rétrocession à l'exploitant à la charge du maître d'ouvrage ou du maître d'œuvre.**

Les enveloppes des coffrets et armoires doivent posséder les indices minimums suivants :

- Pénétration d'objet, étanchéité à la pluie et au ruissellement : IP 44,
- Résistance aux chocs mécaniques : IK 10 (20 joules).

Les portes ne comportent pas de hublot.

Les systèmes de fermeture de portes sont les suivants : triangle cadénassable de 11, côté distributeur, et serrures papillon quart de tour à clé à 2 points de fermeture minimum. Les deux portes (côté distributeur et côté branchement) doivent être cadénassables à tout moment.

Selon le lieu où elles seront installées, les enveloppes sont confectionnées en polyester, aluminium ou CCV (Composite Ciment Verre).

#### Schéma armoire de commande :

Les armoires de commande sont conçues conformément au schéma électrique précédemment validé par le SIEIL. Un ou plusieurs régimes de fonctionnement sont possibles (permanent, semi-permanent ou spécifique). **Un exemplaire du schéma est déposé dans l'armoire, un autre est joint au dossier du DOE adressé au SIEIL.**

Plusieurs exemples de schéma d'armoire type SIEIL sont représentés dans le présent guide.

### Armoire 2 portes sur socle

#### Généralités sur la constitution :

L'enveloppe comprend 2 compartiments au minimum.

Le compartiment gauche ou supérieur est réservé aux appareils du distributeur d'électricité. Le compartiment droit est réservé aux appareils d'éclairage public. Ils sont constitués de la façon suivante :

- Compartiment branchement comprenant : un coupe-circuit de branchement bipolaire ou tétrapolaire 45 ou 63A sous capot plombable. La porte sera équipée d'une serrure ¼ de tour triangulaire de 11 normalisée et cadénassable.
- Compartiment distributeur comprenant un panneau S81 ou type 2 pour compteur LINKY et disjoncteur de branchement. Le câblage de puissance est en filerie H07VK 16mm<sup>2</sup> jusqu'au bornier d'alimentation du compartiment EP.

Note : Le branchement et la partie distributeur peuvent être ensemble mais bien séparé du compartiment EP.

- Compartiment EP comprenant sur panneau CTBX 800x300 ou directement sur rail :
  - un interrupteur frontière rotatif cadénassable omnipolaire
  - 1 tableautin IP2X à fermeture à vis et comportant un bornier de terre,
  - 1 disjoncteur général mono 60A non différentiel courbe C de pouvoir de coupure supérieur ou égale à 6kA (selon NF C 61-410),
  - 1 contacteur de puissance de catégorie AC3, 63A, équipé d'une commande manuelle intégrée ou séparée, avec marche forcée et minuteur
  - 1 circuit de commande composé d'un interrupteur différentiel 16A 30mA en tête, 1 DPN 2A pour l'horloge astronomique,
  - 1 horloge astronomique 2 contacts minimum de type Cometa AS4 (antenne GPS, réglage Bluetooth) ou équivalent (permanent et semi permanent),
  - 1 porte comportant 1 point de fermeture cadénassable au minimum et d'un porte document A4 fixé à l'intérieur,
  - le câblage de puissance est en filerie H07VK 16mm<sup>2</sup> jusqu'au disjoncteur général, H07VK 16mm<sup>2</sup> en aval du disjoncteur général et H07VK 1,5mm<sup>2</sup> pour la commande. Le raccordement est réalisé avec embouts de fils et repérage complet par bagage ou étiquetage aux extrémités ainsi que sur les appareillages et sur les bornes,
  - 1 bornier de jonction de l'alimentation équipé de 2 bornes M16/25 + 1 borne V/J M25/35 déconnectable y compris les flasques et butées nécessaires.
  - Les départs de réseaux souterrains sont équipés de disjoncteurs bipolaires modulaires de calibre adapté en fonction de la charge du réseau protégé, de courbe B, de pouvoir de coupure supérieur ou égal à 6kA (selon la NF EN 60898), équipé d'un bloc différentiel de sensibilité 300mA, d'un calibre au minimum égal au calibre du disjoncteur, de type A, sélectif S, dont la filerie est repérée avec le n° de départ et l'indication géographique (nom de la rue). Le bornier équipé de 2 bornes 16/25mm<sup>2</sup> IP2X sur rail DIN.



## Annexe 20

- Les conducteurs doivent cheminer sous forme de câble ou sous gaine en dehors du tableautin ou entre les compartiments de façon à éviter tout contact avec l'enveloppe et tout élément métallique.
- Les conducteurs à l'intérieur du tableautin doivent cheminer entre le tableau bois et les rails DIN supportant les appareillages.
- Raccordement obligatoire des câbles de départ sur bornier avec boucle pour mesurage.
- L'implantation de l'antenne de radio synchronisation de l'horloge est à l'appréciation de l'installateur. Elle doit néanmoins être fixée en position horizontale et en dehors du tableautin. L'antenne de l'horloge doit être éloignée du Linky afin d'éviter toute interférence. Depuis le 17/06/2022, le SIEIL demande la mise en place d'antenne GLOBE afin d'anticiper la fin de la fréquence F1.
- Un massif en béton est obligatoire pour fixer le socle polyester de l'armoire où celle-ci peut être directement installée sur un socle en béton avec fourreaux de réserve pour câbles futurs.
- Cette taille d'armoire ne permet pas l'installation d'un variateur de puissance. En cas de nécessité, consulter le SIEIL si cette taille d'armoire est insuffisante. Il conviendra au maître d'œuvre de fournir l'étude. Le SIEIL préconise une variation au point lumineux.

### Fiche armoire avec Schéma :

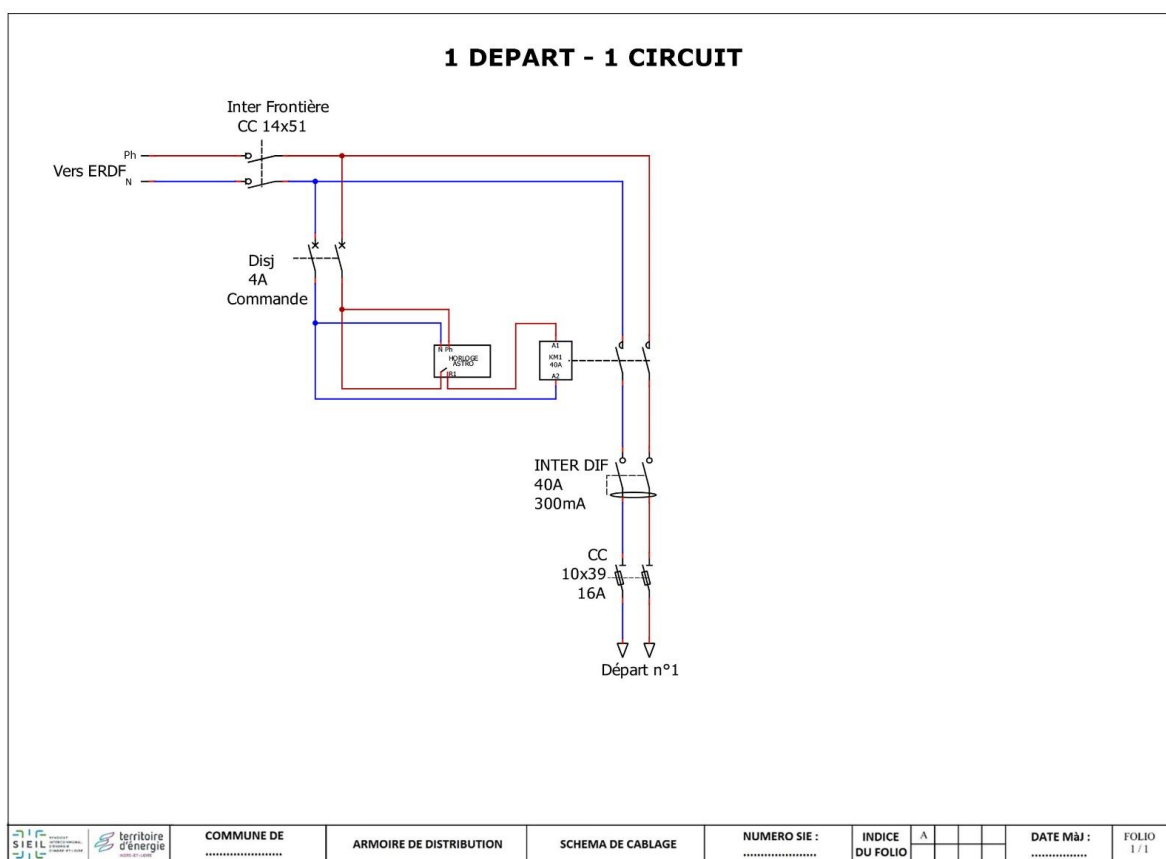

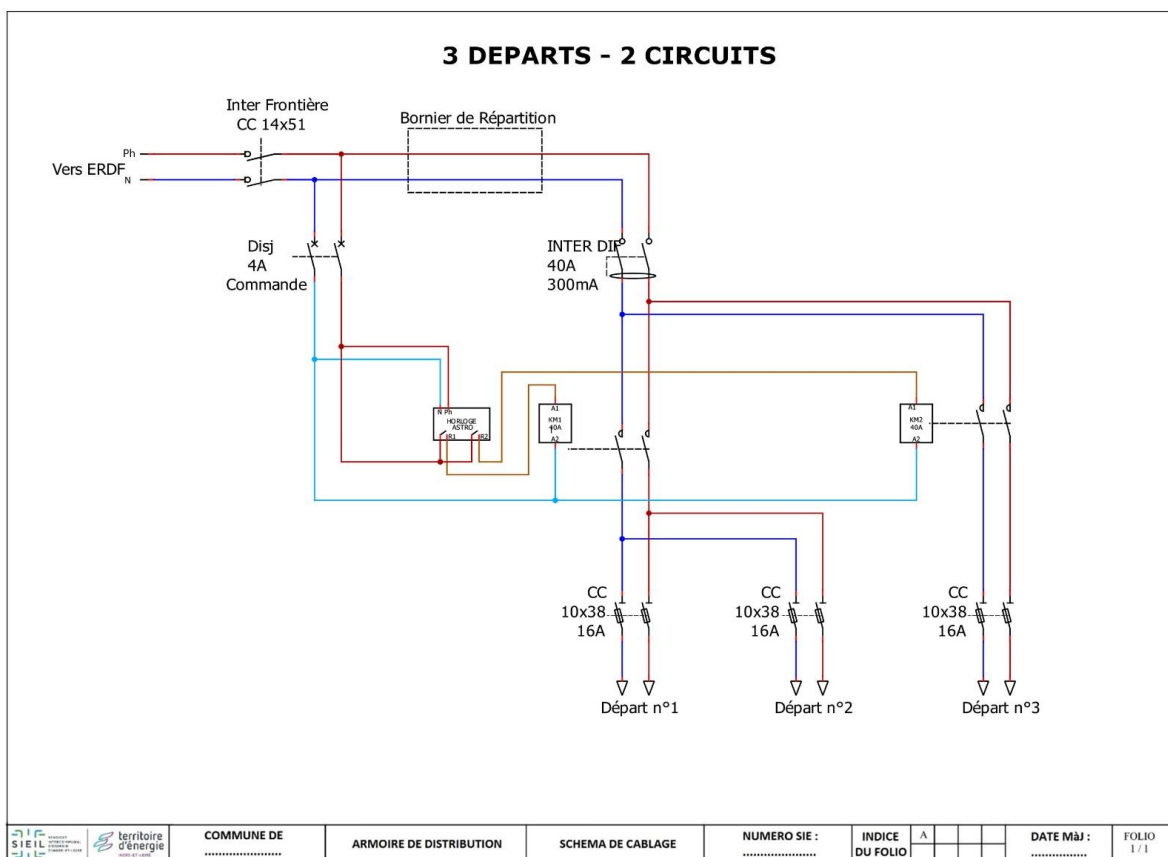
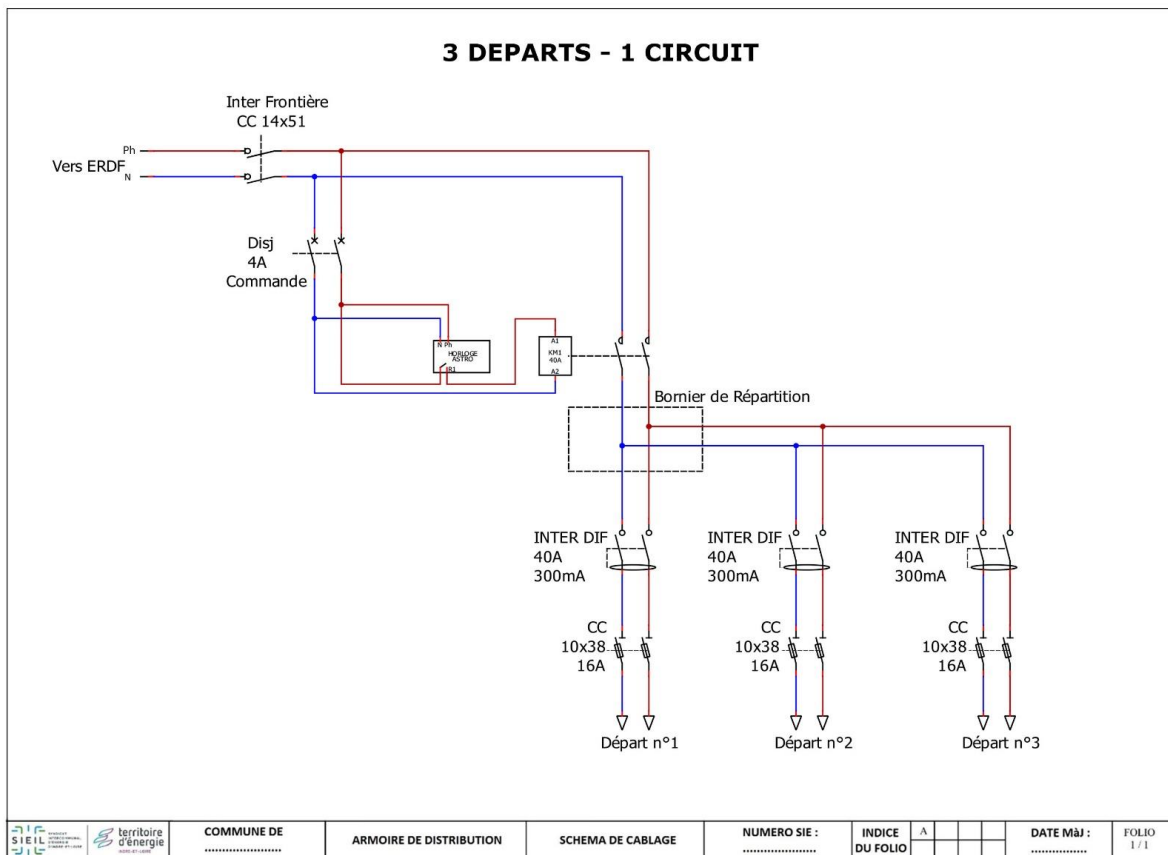

Date de mise à jour du présent document : Avril 2024

## Annexe 20

### FICHE TECHNIQUE N° 3 : RESEAU D'ÉCLAIRAGE

Le réseau à construire doit faire l'objet d'une étude qui précisera les sections des câbles à utiliser pour assurer une chute de tension inférieure à 3% en extrémité du réseau. Cette étude détermine les longueurs de câbles protégées en fonction de leur longueur et section et du calibre des protections.

Les câbles souterrains comporteront 4 conducteurs (4Xxx) et seront du type U1000 RO2V non armé et mis en œuvre sous fourreau de diamètre 63 mm minimum. Les sections seront comprises entre 6mm<sup>2</sup> et 16 mm<sup>2</sup>. Le réseau de terre sera assuré par la pose d'une câblette 25mm<sup>2</sup> cuivre posée en pleine terre et relié à chaque point d'éclairage par des cosses à sertir.

En cas de raccordement de la nouvelle installation sur le réseau existant, le calcul de tension admissible doit tenir compte de la longueur et de la charge du réseau existant. Conformément à la norme C 17-200, la mise aux normes de la partie existante est à réaliser aux frais du demandeur.

Un réseau souterrain raccordé sur un réseau aérien existant doit obligatoirement être protégé par un dispositif différentiel résiduel (DDR) placé sur la remontée aéro-souterraine, sous coffret étanche, muni d'une porte fermant à l'aide d'un outil. Les protections dans l'armoire de commande seront adaptées à la nouvelle puissance installée.

En cas d'un réseau aérien en aval d'un réseau souterrain, le départ est protégé par un dispositif différentiel si le réseau aérien le permet. Dans le cas contraire, le dispositif est non différentiel et chaque candélabre est équipé d'un DDR. Dans tous les cas, l'étude des réseaux doit accorder de l'importance à l'implantation de l'armoire afin de séparer les réseaux souterrains et aériens.

**L'autorisation préalable de raccordement sur le réseau d'éclairage public existant et celle du raccordement proprement dit, réalisé sous consignation de l'armoire de commande, sont délivrées par l'exploitant du SIEIL.**

Dans le cas d'un raccordement d'une nouvelle installation sur le réseau d'éclairage existant ou dans une armoire existante, l'aménageur prend en charge la création d'un nouveau départ dans l'armoire ou les modifications et mises en conformité des protections du départ existant sur lequel sera alimentée la nouvelle installation (voir C 17-200). Il doit s'assurer préalablement auprès du SIEIL des possibilités de ce type de raccordement (avis technique sur projet via l'étude d'exécution).

Le raccordement physique de la nouvelle installation dans un candélabre ou dans l'armoire se réalise sous consignation de l'installation, après validation et contrôle par le SIEIL et son exploitant du nouveau réseau au vu du dossier technique ultérieur tel que défini dans le présent guide, et après autorisation d'accès au réseau délivrée par l'exploitant.

#### **Dans l'armoire de commande :**

- privilégier la sélectivité en utilisant des dispositifs de protection adaptés et en multipliant les départs ;
- chaque départ devra être identifié clairement sur le schéma unifilaire à réaliser et dont un exemplaire sera remis à l'exploitant (format informatique modifiable) et un autre dans l'armoire de commande, sous pochette plastifiée ;
- dans le cas d'un réseau spécifique (mise en lumière, éclairage festif, illumination, vidéo protection...), ce dernier devra être clairement identifié en tant que tel.

#### **Protection contre les contacts indirects :**

- les dispositifs différentiels résiduels (DDR) seront associés à une prise de terre commune interconnectée aux masses métalliques et raccordée à une borne de terre dans l'armoire de commande.
- résistance maximale de la prise de terre en schéma TT : o si disjoncteur 300mA : 167 Ω maxi

Dans le cas d'une discontinuité de terre, un DDR doit être installé en tête de chaque tronçon possédant une terre interconnectée.

**Protection contre les surintensités :**

- les circuits doivent être protégés par un dispositif de protection (fusible type gG ou disjoncteur courbe B) correctement calibré dont le pouvoir de coupure doit être égal au courant de court-circuit avec un temps de coupure du courant compatible avec la contrainte thermique des conducteurs.
- la section des câbles et le choix du calibre de la protection divisionnaire doivent permettre le déclenchement de cette protection par le courant de court-circuit minimal à l'extrémité du tronçon dans le cas d'une sélectivité fonctionnelle, dans le cas d'une sélectivité totale le disjoncteur doit également permettre le déclenchement par le courant de court-circuit au niveau de l'armoire.

**Dans les tranchées et aux points de raccordement :**

- Les réseaux seront obligatoirement en câble non armé U1000 R2V - 4 conducteurs, déroulés dans un fourreau de diamètre approprié avec câblette de terre ou 5 conducteurs avec V-J (5Gxx).
- La section des conducteurs seront déterminés en fonction de l'étude et des régimes de fonctionnement demandés par la collectivité.
- Un câble de cuivre 25mm<sup>2</sup> sera déroulé en fond de fouille parallèlement au réseau actif. Le raccordement de chaque candélabre devra se faire sans interruption de la continuité de la câblette de terre et avec une longueur suffisante afin qu'en cas d'accident, le câble de terre ne se déconnecte pas. En l'absence de câblette de terre en fond de fouille, une mise à la terre par piquet est obligatoire au premier et dernier support et 1 intermédiaire par tronçon de 50 m.
- Tous les raccordements dans les pieds de mâts devront se faire dans un coffret IP2X (coffret classe 2) approprié à la section et au nombre de conducteurs (y compris pour un réseau séparé d'éclairage festif) et à taille du mât. Les extrémités des câbles et des conducteurs seront protégées par des embouts thermo rétractables.
- depuis le 01/01/2022, le SIEIL impose la pose de collier anti-vol. Ce système se fixe sur les câbles d'alimentation du candélabre, en amont de la trappe de visite. Par conséquent, ce dispositif est à installer avant le mat.
- Les boîtes de dérivation souterraines en pleine terre sont proscrites. Elles peuvent cependant être implantées dans un regard dédié accessible, repéré sur le plan de récolement.
- La mise en œuvre d'un réseau d'éclairage festif séparé devra être recherchée afin de ne pas perturber le bon fonctionnement du réseau d'éclairage.
- Les câbles et circuits seront identifiés de manière durable par des étiquettes normalisées.

## Annexe 20

### FICHE TECHNIQUE N° 4 : SUPPORTS, CANDELABRES

#### Généralités :

- les mâts doivent répondre à la norme EN 40,
- le dimensionnement du fût doit permettre l'installation d'un boîtier IP2X (classe 2),
- le dimensionnement de la trappe doit permettre au minimum la mise en place d'un coffret classe 2 adapté,
- la hauteur du mât est définie à l'étude du projet,
- les mâts et candélabres doivent répondre à des contraintes liées à la zone 2 - catégorie 1, selon le DTU P 06-002 de février 2009,
- il est nécessaire de tenir compte lors de l'élaboration du projet, de toutes les surcharges qui peuvent être mises en œuvre après la pose du mât (matériel signalétique, de décoration),
- dans le choix du candélabre, il faut tenir compte de l'environnement du projet (matériel déjà existant, SDAL, site protégé),
- Les candélabres doivent être installés en fond de trottoir pour éviter :
  - d'être heurtés par les véhicules lors des manœuvres de stationnement ou protégés par des dispositifs adaptés,
  - la gêne aux usagers des trottoirs (poussettes, personnes à mobilité réduite),
- La hauteur minimale autorisée au-dessus des voies de circulation est de 5,00 m mesurée par exemple au niveau du point le plus bas d'un luminaire surplombant la voie.

#### Le dimensionnement des massifs est calculé en tenant compte :

- de la nature du terrain (pression réelle admissible en fond de fouille),
- de la hauteur du candélabre mis en place,
- des luminaires (Scx),
- du nombre de luminaires et de leur déport,
- des aménagements pour les équipements annexes mis en œuvre sur le support.

En conséquence, les dimensions des massifs indiquées par le fournisseur doivent être adaptées selon la nature du sol lorsque le terrain ne respecte pas les 2 bars de portance.

Une étude de sol pour tout mât supérieur ou égal à 12 mètres de hauteur est obligatoire avec fourniture de la note de calcul du massif en rapport, et une déclaration de travaux exemptés de permis de construire est nécessaire.

**Mise en œuvre des candélabres :**

- un soin particulier est apporté à la mise en place du candélabre sur le massif. Un contact uniforme entre la totalité de la surface de la semelle du candélabre et le massif de fondation est obligatoire,
- le montage sur contre écrou n'est autorisé que dans la mesure où l'espace entre la semelle et le massif est correctement comblé par un matage avec mortier de rembourrage sans retrait. L'espace entre la semelle et le massif ne peut être supérieur à quatre fois le diamètre de la tige de scellement. En l'absence de mortier de rembourrage, les efforts sur le mât transmis aux tiges de scellement peuvent entraîner le cisaillement de celles-ci et la chute du mât,
- l'utilisation de joint semi-rigide peut dans certains cas limiter les vibrations transmises aux mâts par la circulation automobile (potences et mâts), et doit être mis en place sur les voies primaires,
- la tête d'écrou et les filets des tiges de scellement doivent être protégés par un dispositif permettant le démontage ultérieur,
- la construction du massif doit prévoir les réservations nécessaires au passage de tous les câbles prévus au projet y compris câble de terre et aux extensions futures du réseau. Les fourreaux de réservation doivent remonter dans le pied du candélabre,
- afin de permettre l'évacuation des eaux de condensation à l'intérieur du mât, il est nécessaire de prévoir un drain ou une rainure d'évacuation à la surface du massif,
- le mât est obligatoirement raccordé au circuit de terre posé par dérivation sertie sur la câblette principale en fond de fouille (câble 25<sup>2</sup> Cu). La mise à la terre doit être déconnectable du candélabre et la tresse suffisamment longue pour ne pas être arrachée en cas de chute accidentelle du candélabre,
- les mâts peuvent être de différents matériaux mais doivent répondre à leurs normes respectives.

## Annexe 20

### FICHE TECHNIQUE N° 5 : LUMINAIRES

#### Etudes :

Pour les installations neuves ou rénovées dans les communes ayant transféré leur compétence au SIEIL, le choix des luminaires est effectué en accord avec la commune et **soumis à l'approbation du SIEIL**.

Le choix de l'emplacement d'un luminaire ou d'un projecteur doit prendre en compte les pollutions et gênes qu'il peut causer aux riverains, même éloignés ou aux automobilistes ainsi que des critères de maintenance.

Concernant les appareils encastrés au sol, ceux-ci ne devront pas être implantés sur le passage direct des piétons.

L'installation de bornes lumineuses au sol est à éviter. Ces appareils sont fréquemment sujets au vandalisme. En tout état de cause, les bornes prévues à poser seront garantie « anti-vandalisme ».

Les luminaires, quelle que soit la marque ou le type y compris les projecteurs, doivent être pré-câblés en usine. Il s'agit du câble d'alimentation électrique à raccorder dans le coffret Classe 2. Lors de la commande, l'entreprise spécifiera donc la section, le type (U 1000 R2V, H 07 RN-F, H 05 RR-F ou FR-N 05 W5-F) et la longueur du câble selon la hauteur du candélabre. Ce câble devra comporter un conducteur de protection quelle que soit la classe du luminaire (NF C 15-100). Les câbles passant dans le fût du mât doivent être d'une seule et même longueur (les dominos ou équivalents sont interdits).

Les installations LED seront obligatoirement protégé par un parafoudre de type 2.

#### Principales caractéristiques d'un luminaire :

Le luminaire (système optique, appareillage, lampe) doit être éligible à l'attribution de certificats d'économies d'énergie.

- les luminaires de type « boule » non munis d'un capot réflecteur sont proscrits. Ils ne correspondent plus aux recommandations (ULOR).
- le type : de style ancien, routier, résidentiel, contemporain, projecteur.....
- la matière : prendre en compte le milieu environnant : pollutions industrielles, risque de vandalisme, et éviter les couples d'assemblage électrolytique, ex : Alu/acier.
- l'IP : indice de protection, important pour la pérennité du produit et sa maintenance, minimum IP 65.
- la classe : (classe 2), dont dépend sa mise à la terre ou non.
- le système optique : privilégier les systèmes à haut rendement. Il permet une efficacité lumineuse minimum de 70 lumens par Watt.
- la source : sodium haute pression, iodure métallique suivant les caractéristiques de couleur, de rendu et de rendement lumineux recherché. Le SIEIL préconise les installations LED en priorité.
- l'appareillage : privilégier les appareils d'alimentation électronique.
- Température de couleur : 3000 Kelvin maximum
- CEE : Privilégier le cas n°1 (9,3 MWh Cumac) des CEE, à défaut le cas n°2 (7,2 MWh Cumac)
- Les câbles de raccordement du driver (DALI) devront être reliés sur bornier en pied de mât en vue d'une modification des réglages de gradation ultérieurement

Dans le cas d'un réglage spécifique par le fournisseur, l'installateur devra respecter l'implantation des luminaires déterminés à l'étude.

**Mise en œuvre des bornes d'éclairage :**

Les bornes d'éclairage doivent faire l'objet d'un circuit spécifique depuis l'armoire de commande ou d'une protection différentielle individuelle. Les bornes d'éclairage seront obligatoirement de type anti-vandalisme (40 joules) en raison des risques de dégradations fréquentes de ces matériels.

**Mise en œuvre des prises de courant pour éclairage festif :**

La création d'un circuit indépendant de prises guirlandes est fortement recommandée.

Les prises guirlandes posées par le SIEIL seront limitées à une intensité de **6 ampères** par calibrage de leur protection.



## Annexe 20

### FICHE TECHNIQUE N° 6 : DOSSIER DE DEMANDE D'ACCORD TECHNIQUE ET DOSSIER DE DEMANDE D'INTEGRATION DES OUVRAGES CREEES

**A - Le dossier pour avis technique sur projet d'éclairage en 1 seul exemplaire, est constitué comme suit :**

- plan de situation du projet au 1/25 000,
- plan du projet au 1/500 précisant l'emplacement de l'armoire de commande et des candélabres, les câbles et leur nombre et la section,
- caractéristiques des matériels choisis, informations techniques renseignées directement par le fournisseur et avec photo du produit,
- caractéristiques des matériels spécifiques tels les appareillages électroniques, les lampes nouvelles, les systèmes de variation,
- étude d'éclairage conforme à la norme C13-201,
- notes de calcul des sections des câbles, réalisé par logiciel avec avis technique
- adaptation du réseau existant ou le schéma électrique de la nouvelle armoire de commande,

**B - Le dossier de demande d'intégration doit être constitué comme suit :**

- lettre de demande d'intégration dûment signée par l'aménageur,
- VISA étude
- adaptation du réseau existant ou schéma de la nouvelle armoire de commande conforme au modèle du présent guide,
- caractéristiques des mâts, luminaires et lampes (type, puissance), **demande le modèle de base de données à compléter au SIEIL.**
- plan de récolement de l'installation d'éclairage de classe A conformément au décret « DT-DICT » du 5 octobre 2011, applicable depuis le 1er juillet 2012 et vérifié par le maître d'œuvre (visa), **fichier informatique Shape** exploitable en classe A.
- rapport de vérification initiale sans réserve ou observations établi par un organisme agréé,
- original de l'attestation de conformité du CONSUEL,
- photos des installations (armoire, mât, luminaire, rue),
- valeur de terre.

**Les dossiers techniques de demande d'intégration doivent arriver COMPLETS au SIEIL.**

Ils doivent être transmis par courrier **et** par voie électronique par le Maître d'Ouvrage ou son Maître d'Œuvre, en aucun cas par l'entreprise réalisatrice des travaux.

Conditions préalables à l'intégration des installations parmi le patrimoine exploité par le SIEIL :

- La collectivité doit avoir procédé à l'ouverture d'un contrat de fourniture d'énergie,
- Le compteur doit être installé par le concessionnaire (ENEDIS).

Après visite des ouvrages et levée des réserves éventuelles, le SIEIL est en mesure de procéder à la mise en service des installations ainsi qu'à leur intégration dans le patrimoine exploité.

**Annexe 20**

# Annexes

**PRESCRIPTIONS POUR LES TRAVAUX A PROXIMITÉ OU SUR LES OUVRAGES  
D'ÉCLAIRAGE PUBLIC EXPLOITÉS PAR LE SIEIL**

Le SIEIL est l'exploitant des installations d'éclairage public sur le territoire des collectivités qui lui ont transféré la compétence. A ce titre, le SIEIL s'est déclaré en tant qu'exploitant de ces réseaux sensibles auprès du téléservice [www.reseaux-et-canalisation.gouv.fr](http://www.reseaux-et-canalisation.gouv.fr). Les intervenants à proximité de ou sur ces installations, considérées sous tension en permanence, doivent se conformer aux prescriptions suivantes :

**1 AVIS SUR LES PROJETS**

Tous les travaux sur les installations d'éclairage doivent faire l'objet d'un projet soumis à l'avis technique du SIEIL. L'intervenant produit, à l'appui de sa demande, toutes les pièces utiles : études et plans. Les projets d'éclairage doivent être conformes aux prescriptions du Guide technique de l'éclairage consultable sur le site [www.siei37.fr](http://www.siei37.fr)

**2 DECLARATION PROJETS DE TRAVAUX (DT) ET DECLARATIONS D'INTENTION DE COMMENCEMENT DE TRAVAUX (DICT)**

Le décret « DT-DICT » n° 2011-1241 du 5 octobre 2011 et son arrêté d'application du 15 février 2012 relatif à l'exécution de travaux à proximité de certains ouvrages souterrains, aériens ou subaquatiques de transport ou de distribution s'appliquent aux installations d'éclairage. Il est entré en vigueur à compter du 1 juillet 2012 et fait suite au décret « DR-DICT » n° 91-1147 du 14 octobre 1991.

En application de cette réglementation les réseaux d'éclairage public sont répertoriés comme réseau « sensibles ». Par ailleurs, celle-ci prévoit que toute personne physique ou morale, de droit public ou de droit privé, qui envisage la réalisation de travaux situés dans la zone d'implantation d'un tel ouvrage doit obligatoirement consulter le téléservice ou guichet unique sur le site [www.reseaux-et-canalisation.gouv.fr](http://www.reseaux-et-canalisation.gouv.fr) et doit adresser une déclaration de projets de travaux (DT) aux exploitants fournis lors de la consultation, permettant d'obtenir des renseignements sur l'existence et l'implantation de l'installation. La DT doit être obligatoirement suivie d'une déclaration d'intention de commencement de travaux (DICT) établie par l'entreprise chargée des travaux. Les DT et les DICT sont à adresser au SIEIL à l'adresse indiquée par le téléservice, exploitant des ouvrages d'éclairage ou via le site [www.dict.fr](http://www.dict.fr)

**3 TRAVAUX**

Les travaux sur ou au voisinage des ouvrages d'éclairage sont réalisés sous la pleine responsabilité du maître d'ouvrage désigné et de l'entreprise intervenante, qui doivent respecter la réglementation (investigations complémentaires, marquage-repérage, formation du personnel, les consignations-déconsignations, les normes et règles de l'art en vigueur et prescriptions du SIEIL).

L'intervenant doit en outre :

**L'intervenant  
doit en outre :**

- demander et obtenir toutes les autorisations requises.
- cartographier et géoréférencer précisément le réseau qu'il construit de façon à assurer son référencement en classe A, soit avec une précision inférieure à 50 cm, et fournir à l'exploitant le plan de récolement dématérialisé sous format Shape.
- réaliser les investigations complémentaires (IC) si besoin et fournir au SIEIL le résultat géoréférencé dans les délais réglementaires suivant leur réalisation. Arrêter le chantier en cas de découverte d'un réseau non répertorié.
- informer l'exploitant ou son représentant, des dommages occasionnés sur les ouvrages.

## Annexe 20

### TRAVAUX AU VOISINAGE DES OUVRAGES :

Les travaux situés à proximité d'une ligne électrique aérienne ou souterraine, quelle que soit la tension doivent être réalisés selon les prescriptions du chapitre 6 de la publication C 18-510 « recueil d'instructions générales de sécurité d'ordre électrique ». Pour déterminer la distance entre les travaux et l'ouvrage, il doit être tenu compte :

- des mouvements, déplacements, balancements, même accidentels, des personnes, engins et charges manipulées et de leur encombrement,
- des chutes possibles d'engins utilisés pour les travaux, des fouettements éventuels en cas de rupture d'un organe ou d'un câble.

### TRAVAUX SUR LES OUVRAGES :

Les travaux sur les ouvrages d'éclairage situés dans une zone inférieure à 0,3 mètre seront réalisés sous consignation selon les prescriptions du chapitre 4 de la publication UTE C18510 (3 - consignation et déconsignation des ouvrages).

### CONSIGNATION ET DECONSIGNATION DES OUVRAGES :

Les installations sont considérées sous tension en permanence. Ceci implique la réalisation au préalable, par le chargé de consignation, de la condamnation de l'ouvrage autorisant ainsi son accès pour l'exécution de travaux hors tension. La consignation et la déconsignation des ouvrages d'éclairage sont indépendantes de celles du réseau de distribution publique d'énergie électrique. Les demandes de consignation doivent être adressées au SIEIL ou à l'entreprise missionnée par lui, seuls habilités à effectuer, ou à faire effectuer, ces opérations.

### RACCORDEMENT :

Le raccordement d'installations nouvelles d'éclairage sur les réseaux existants exploités par le SIEIL, doit avoir fait l'objet d'un accord préalable du SIEIL sur le projet (1 - avis sur les projets). Les installations à raccorder doivent être réalisées conformément aux normes en vigueur et aux recommandations du SIEIL pour la conception des ouvrages d'éclairage.

Le raccordement est réalisé, sous consignation de l'ouvrage et en présence du SIEIL ou de l'entreprise missionnée par lui, seuls habilités à autoriser le raccordement.

## 4 INTEGRATION D'OUVRAGE

A l'issue des travaux, le maître d'ouvrage, effectue auprès du SIEIL une demande d'intégration de l'installation, ou partie de l'installation, dans le patrimoine exploité. L'intervenant produit toutes les pièces utiles à l'appui de sa demande : vérification initiale effectuée par un organisme agréé, l'attestation du CONSUEL par armoire de commande construite, plan de récolement géoréférencé dématérialisé sous format couramment utilisé. Des canalisations et émergences (armoires de commande, candélabres ou supports, foyers sur façade, projecteurs, coffrets...), caractéristiques des matériels, l'accord d'intégration de la collectivité.

Après avoir procédé aux vérifications et mesures et levées d'éventuelles réserves, le SIEIL peut prononcer l'intégration de l'ouvrage.

Ces prescriptions ainsi que les formulaires et guides utilisables dans le cadre de celles-ci demande d'avis sur projet, recommandations pour la conception des installations d'éclairage, demande d'intégration d'ouvrage sont disponibles auprès du SIEIL.

LE SIEIL  
12 Rue Blaise Pascal, 37000 TOURS  
[www.sieil37.fr](http://www.sieil37.fr)

Monsieur le Président du SIEIL  
12 Rue Blaise Pascal  
37000 TOURS

A ....., le.....

**Objet : Demande d'intégration de nouvelles installations d'éclairage public.**

Monsieur le Président,

Les travaux relatifs au lotissement/à la zone d'activités « ..... » sont sur le point de s'achever. Aussi, je souhaite que les installations d'éclairage public nouvellement construites puissent être transférées en exploitation au SIEIL. Dans ce cadre, j'ai donc l'honneur de vous adresser les documents et renseignements remis par l'aménageur :

<input type="checkbox"/>	Visa Etudes signé sans réserve (à minima calcul de la chute de tension)	
<input type="checkbox"/>	Plan de récolement aux <b>formats numériques PDF, DWG et Shape</b> mentionnant les caractéristiques des appareils installés et le schéma de la nouvelle armoire de commande (dont une copie est présente dans l'armoire)	
<input type="checkbox"/>	Rapport de vérification initiale <u>sans observation</u>	
<input type="checkbox"/>	Photos des installations (1 par type de matériel + photos d'ensemble)	
<input type="checkbox"/>	Certificat de conformité délivré par le CONSUEL	
<input type="checkbox"/>	Date de mise en place du comptage par ENEDIS (1)	..... /...../.....
<input type="checkbox"/>	N° du point de livraison remis par le distributeur ENEDIS (1) :	... /... /... /... /... /... /... /... /... /... /... /... /... /... /...
Horaires de fonctionnement :		
<input type="checkbox"/>	<input type="checkbox"/> Horaires identiques aux installations déjà existantes <b>Ou</b> <input type="checkbox"/> Autres horaires de fonctionnement (à préciser)	
	Extinction Soir :	..... h .....
	Allumage Matin :	..... h .....
<input type="checkbox"/>	Copie du contrat de fourniture d'énergie conclue par la collectivité	
<input type="checkbox"/>	Un plan de récolement papier au 1/200 (le plan informatique des ouvrages géoréférencé ayant été adressé par courriel au service du SIEIL à l'adresse <a href="mailto:sieil@sieil37.fr">sieil@sieil37.fr</a> )	

(1) *exclusivement dans le cas de l'implantation d'une nouvelle armoire d'éclairage public sur laquelle sont raccordés les nouveaux ouvrages. Dans le cas contraire, la mise en service sera effectuée par les services du SIEIL.*

Vous remerciant de bien vouloir me tenir informé de la suite réservée à cette demande, je vous prie d'agréer, Monsieur le Président, l'expression de mes salutations distinguées.

**Le Maire,**

Annexe 20

Modèle de la base de données à remplir lors de la rétrocession (format Excel joint) :

	CATEGORIE	TITRE SIG	DESCRIPTIF
POINT LUMINEUX	GENERALITES	code_insee	Code INSEE de la commune
		commune	Nom de la commune
		exploitant	Exploitant du point lumineux
		x	Coordonnée X du point lumineux
		y	Coordonnée Y du point lumineux
		id_arm	Identification de l'armoire
		id_dep	Identification du départ
		id_res	Identification du réseau
		id_sup	Identification du support
		id_lum	Identification du luminaire
	adresse	Adresse du point lumineux	
	SUPPORT	sup_nature	Référence du support
		sup_modele	Modèle du support
		sup_entrax	Entraxe des tigeons
		sup_etat	Etat du support
		sup_haut	Hauteur du support
		sup_diam	Diamètre de la tête de mât
		sup_ral	RAL du support
		date_pose	Date de pose du support
	CROSSE	cros_long	Longueur de la crosse
		cros_incl	Inclinaison de la crosse
		cros_etat	Etat de la crosse
		cros_marq	Marque de la crosse
		cros_ref	Référence de la crosse
		cros_ral	RAL de la crosse
	LUMINAIRE	lum_type	Type de luminaire
		lum_marq	Marque de la lanterne
		lum_ref	Référence de la lanterne
		lum_etat	Etat du luminaire
		lum_haut	Hauteur d'installation
		lum_classe	Classe électrique de la lanterne
		lum_RAL	RAL de la lanterne
	LAMPE	lamp_type	Type de source
		lamp_W	Puissance de la source en watt
		lamp_K	Température de couleur en Kelvin K
		ballast	Type de ballast
		lamp_optiq	Optique de la lampe
	RESEAU	res_nature	Type d'alimentation
	RACCORDEMENT	aerosout	Présence de coffret aérosouterrain
		cl2_etat	Etat du coffret
		calibr_fus	Calibre des fusibles du coffrets
terre_type		Type de terre	
terre_conf		Mise à la terre du support	
ALIMENTATION	driv_alim	Alimentation du driver mA	
	led_nb	Nombre de LED de la lanterne	
	led_var	Gradation en pourcentage de réduction de la conso	
	plage_grad	Plage de gradation, nombre d'heure par nuit	

	ELEMENT_ADDITIONNEL	detection	Détection de présence
		telegestion	Télégestion au point lumineux
		parasurten	Parasurtenseur au point lumineux, si oui valeur
		parafoudre	Parafoudre au point lumineux, si oui valeur
		prise_illu	Prise illumination
		Collier_antivo	Collier anti-vol
	DIVERS	observat	Observation(s) du point lumineux
	date_mes	Date de mise en service du point lumineux	
ARMOIRE	CATEGORIE	TITRE SIG	DESCRIPTIF
	GENERALITES	code_insee	Code INSEE de la commune
		commune	Nom de la commune
		exploitant	Exploitant de l'armoire
		x	Coordonnée X de l'armoire
		y	Coordonnée Y de l'armoire
		adresse	Adresse de l'armoire
		poste	Nom du poste (facultatif)
		id_arm_cpt	ID de l'armoire qui a le comptage électrique
		id_arm	Identification de l'armoire
	relais	Armoire relais	
	ENVELOPPE	envel_pose	Type de pose de l'armoire
		compartim	Compteur dans le compartiment EP
		envel_dim	Dimension extérieure de l'armoire
		envel_mat	Matériaux de l'enveloppe
		envel_etat	Etat de l'enveloppe
	FERMETURE	porte_etat	Etat de la porte
		serru_etat	Etat de la fermeture
		cadenas	Présence d'un cadenas
	MATERIELS	contac_cle	Contacteur à clé
		ipxx	Indice de protection
		contacteur	Etat du contacteur (MF avec marche forcé, SMF : sans marche forcé)
		equip_etat	Etat du materiel
		cabla_etat	Conforme / Non Conforme
		interfront	Présence d'un interfrontière
		protec_gen	Protection générale de l'armoire
		calib_A	Calibre de surintensité de l'armoire
		calib_diff	Calibre différentiel de l'armoire
		courb_disj	Courbe du disjoncteur
	COMMANDE	commande	Type de commande
		comman_ref	Référence de la commande
		h_allumage	Heure d'allumage de la commande
		h_extinct	Heure d'extinction de la commande
		varia_ref	Référence du variateur
	varia_prgm	Réglage du variateur	
	COMPTAGE	alim_type	Type d'alimentation de l'armoire
		cptr_type	Type de compteur
		cptr_num	Numéro de compteur, matricule
		PDL	PDL / PRM
		kVA_soucri	Puissance souscrite en Watt
	MESURES	VA_phase1	Volt Ampère phase 1
		VA_phase2	Volt Ampère phase 2
VA_phase3		Volt Ampère phase 3	



Annexe 20

		cos_phase1	Cosinus Phi phase 1
		cos_phase2	Cosinus Phi phase 2
		cos_phase3	Cosinus Phi phase 3
		V_phase1	Tension phase 1
		V_phase2	Tension phase 2
		V_phase3	Tension phase 3
		A_phase1	Intensité phase 1
		A_phase2	Intensité phase 2
		A_phase3	Intensité phase 3
		terre_ohm	Valeur de terre
		terre_cont	Continuité de terre
	terre_pris	Prise terre	
	PHOTOS	photo_ext	Photo extérieur
		photo_int	Photo intérieur
photo_com		Photo commande	
DIVERS	observat	Observation(s) de l'armoire	
	date_relev	Date de l'audit de l'armoire	
	date_mes	Date de mise en service de l'armoire	
MOBILIER	CATEGORIE	TITRE SIG	DESCRIPTIF
	GENERALITES	code_insee	Code INSEE de la commune
		commune	Nom de la commune
		exploitant	Nom de l'entreprise qui exploite l'accessoire
		x	Coordonnée X du mobilier
		y	Coordonnée Y du mobilier
		id_arm	Identification de l'armoire
		id_dep	Identification du départ
		id_res	Identification du reseau
	OBJET	id_lum	Identification du point lumineux
		objet_type	Type de l'object / Accesoire
		objet_mass	Masse de l'élément en kg
		support_ep	Elément accroché sur support EP
	DIVERS	alim_ep	Elément raccordé au réseau EP
		observat	Observation(s) mobilier
		date_relev	Date de l'audit du mobilier
	DEPART	CATEGORIE	TITRE SIG
GENERALITES		code_insee	Code INSEE de la commune
		commune	Nom de la commune
		exploitant	Exploitant du départ
		id_arm	Identification de l'armoire
		id_dep	Identification du départ
PROTECTION		protection	Fusible/ interrupteur diff.
		calib_A	Calibre surintensité I
		calib_diff	Calibre différentiel mA
		courb_disj	Courbe du disjoncteur
		coupure_NP	Coupure Omnipolaire Phase + Neutre
		conformite	Conformite protection
		extinction	Respecte la coupure nocturne de l'armoire
MESURES		terre_ohm	Valeur de terre du départ OHM
		VA_phase1	Volt Ampère phase 1
		VA_phase2	Volt Ampère phase 2
		VA_phase3	Volt Ampère phase 3
	cos_phase1	Cosinus Phi phase 1	
	cos_phase2	Cosinus Phi phase 2	

**Annexe 20**

		<b>cos_phase3</b>	Cosinus Phi phase 3
		<b>A_phase1</b>	Intensité phase 1
		<b>A_phase2</b>	Intensité phase 2
		<b>A_phase3</b>	Intensité phase 3
	<b>DIVERS</b>	<b>observat</b>	Observation(s) départ
		<b>date_relev</b>	Date de l'audit du départ
<b>RESEAU</b>	<b>CATEGORIE</b>	<b>TITRE SIG</b>	<b>DESCRIPTIF</b>
	<b>GENERALITES</b>	<b>code_insee</b>	Code INSEE de la commune
		<b>commune</b>	Nom de la commune
		<b>exploitant</b>	Exploitant du réseau
		<b>id_arm</b>	Identification de l'armoire
		<b>id_dep</b>	Identification du départ
		<b>id_res</b>	Identification du réseau
	<b>CABLE</b>	<b>type</b>	Position du câble
		<b>modele</b>	type de câble
		<b>section</b>	Section du câble
	<b>DIVERS</b>	<b>observat</b>	Observation(s) réseau
		<b>date_relev</b>	Date de l'audit réseau

Annexe 20

## Coordonnées :



L'établissement public de coopération intercommunal,  
Syndicat intercommunal d'énergie d'Indre-et-Loire  
12 - 14 rue Blaise Pascal - BP 51314 - 37013 TOURS CEDEX 1  
Tél. : 02 47 31 68 68 - Courriel : sieil@sieil37.fr www.sieil37.fr

## **CITEOS**

L'exploitant,  
Citeos Ingénierie Centre  
1 impasse du Palais - CS 74248 - 37042 TOURS CEDEX  
Courriel : exploitant-cic@citeos.com

**EneR**  
**CENTRE-VAL DE LOIRE**  
**COMITÉ SYNDICAL**  
**DU 11 JUIN 2024**  
**DÉLIBÉRATION DU SDE18 - AUGMENTATION**  
**DE LA PRISE DE PARTICIPATION AU CAPITAL**  
**D'EneRCVL**

RÉPUBLIQUE FRANÇAISE

DÉPARTEMENT DU CHER

SYNDICAT DÉPARTEMENTAL D'ÉNERGIE DU CHER

<b>EXTRAIT DU REGISTRE DES DELIBERATIONS DU COMITE SYNDICAL SÉANCE DU 5 DECEMBRE 2023</b>	Nombre de membres en exercice	329
	Nombre de présents avec voix délibérative	188
	Nombre de pouvoirs	6
	Nombre de votants	194
	Date de convocation	27/11/2023

L'an deux mille vingt-trois, le cinq décembre, le Comité Syndical, dûment convoqué, s'est réuni en session ordinaire et séance publique à l'INSA, 88 boulevard Lahitolle à Bourges, sous la présidence de M. Philippe MOISSON.

**Secrétaire de séance : Monsieur Pierre GUILLET (commune de Saint-Doulchard)**

**N°2023-80 : Augmentation de la prise de participation au capital de la SEM Ener-Centre-Val-De-Loire**

**Etaient présents avec voix délibérative :**

DEBRABANDERE Sandrine, BULLIER Joël, HERAULT Gilles, MENARD Francine, CHESNE François, TURPIN Jean-Claude, ZIMMERLI Bernard, CHARLON Arnaud, ANDRÉ Alain, LAMOURET Cyrille, CORNEJO Victor, ALGRET Marilène, TARDIVON Guy, CHALOPIN Jean-Pierre, AUDONNET Serge, MARGERIN Pascal, CHRETIEN Florian, BILLAUT Jean-Louis, GODARD Yannick, MILLIET Thomas, CHALMIN Jean-Pierre, MIGAYRON Patrick, PORTMANN Roger, RAFFAITIN Jacques, FERRY Anne-Marie, CHANTEMILANT Guy, MAGNOUX Jean-Marc, GAUTIER Jeanne-Marie, COURZADET Alain, THOMAS Alain, DURIN Joël, JARRET Jeanine, DURANT Frédéric, LAURIOL Frédéric, MARTIN Bruno, CHABROUX Cédric, GUILLARD Philippe, BIDAULT Philippe, LE LIBOUX Alain, LE GOURIEREC Alain, BONDOUX Daniel, COLLIN Pascal, POLICARD Philippe, CAVALIER Martine, LYON Christian, RENAUD Jean-Paul, CHARONNAT Jean-Claude, DUBOIN Hugues, TOUZET Pascal, BONNEFOY YOANN, VAUVRE Solange, NADLER Jean-Louis, JARRY Philippe, LEROY Corinne, NADEAU Marie-Christine, CHOLLET Robert, EGROT Stéphanie, PINSON Eric, SAUVETTE Lucien, MAROT Claude, FEUILLET Jean-Charles, MUNIER Laurent, CHENE Alain, de l'ESCALOPIER Chantal, DUPIN Jérémie, DESSEREY Jean-Marc, CHAMPAGNE Dominique, MENAN Mathieu, VAN COSTER Rémy, DOIREAU Jean-Luc, CREPAT Chantal, DUPLISSI Jean-Paul, JACQUET Patrice, GANZMANN Eric, DUPERAT Bernard, CHIPAUX Louis, BLIAUT Alain, BRINGAULT Jean-Philippe, LELIEVRE Corine, FOUCHET Pierre, RAULET Nicolas, AZEVEDO Isabelle, VAN DER BEKEN Jean-Loup, GORGE Jean-Pierre, LEFEL Patrice, RAFFAITIN Josette, COLDITZ Philippe, ALLIER Christian, BAILLY Jean-Claude, LEFEBVRE Violaine, MARIE Philippe, ROUX Didier, GANDON Yves, DULUC Clarisse, DESJEAN Alain, SAINSON Fabien, PERNIER Jérémy, ANCELIN Joël, MARQUIS Michel, RICHARD Patrick, GAYRARD Francis, VICENTE Nicolas, BRUNET Thierry, LETOURMY Gilles, LAROCHE François, LEVACHER Fabienne, ANDRADE François, CAMUS Véronique, WIDOWIAK Stanislas, DELHOMME Lionel, PEAUDECERF Jean-Pierre, LARROZE Jean-Pierre, NORMAND Franck, BOURGOIN Sylvain, GUILLET Pierre, VAULLERIN Régis, ROBERT Marinette, BEAUJOIN Thierry, BEURDIN Béatrice, DUGUET Jean-Marc, MANCION Christian, GALLIENNE Josette, DESROCHES Gilles, PRUDENT Didier, LALANNE Colette, DELFOLIE José, MOISSON Philippe, BABILLOT Antoine, DECOUT Jacques, OLSEVSCHI Igor, AUBAILLY Claude, ROLIN Gilles, DURAND Gérard, CANTELE Bruno, DOS REIS Alain, KURZAWA Christian, MALLERON Dominique, CROUZET Olivier, GEFFARD Claude, DELAGE Bruno, TULON Pascal, MERCIER Jean-Pierre Georges, BOUCHERAT Sylvain, AUBAILLY Monique, LEFOLL Fabrice, MARGUERITAT Anita, FOUCHET Bruno, ROBLIN Delphine, HAYEZ Christian, DERBIER Jean-Claude, ANTZ Laurence, LABRY Olivier, BARBILLAT Jean-Pierre, GUICHARD Didier, DELFOLIE Gilles, ANDRIAU Philippe, LEGER Jean-Luc, JOULIN Laurent, BEDU Eric, ADOLPH Charles, MARTEAU Gilles, PERNOLLET Etienne, MAITRAT Arnaud, KATITSCH Michel, HERAULT Michel, VAGNAT Sabine, MARGERIN Pascal, RAULET Nicolas, DUCROT Didier, EGROT Gérard, LE CAM Olivier, COLLIN Pascal, PARILLAUD Olivier, ANDRADE François, CLAVIER Gérard, BAUCHER Bernard, DUGUET Jean-Marc, GAUCHER Jill, FRERARD Philippe, JAUBERT Alain, LETEL Jean-Claude, GONTHIER Gilles, SANTOSUOSSO Antonietta, BARNIER Patrick, GARCIA Stéphane, ROLLET Nicolas.

Acte rendu exécutoire  
Date de publication : 12/12/2023

PG PHA

Comité Syndical du 5 décembre 2023

Délibération n°2023-80

**Étaient présents sans voix délibérative :**

LAROCHE Christian, LAUFRAIS Wilfrid, CHERRIER Thierry, PINSON Christophe, LERIQUE Didier, BOUET Marie-Jeanne, BARBIER André, VERNEUIL Christian.

**Pouvoirs :**

Claude SCHNURER (CdC Berry-Grand-Sud) à Philippe MOISSON (Saint-Loup-des-Chaumes), Muriel LECLEIR (Cerbois) à Michel HERAULT (Villeneuve-Sur-Cher), André TEYSSANDIER (CdC Pays Fort Sancerrois Val de Loire) à Alain ANDRE (Bannay), Laurent PABIOT (Sancerre) à Olivier CROUZET (Sancerre), Yoann TRUMEAU (CdC du Pays d'Issoudun) à Christian LYON (Cuffy), José CARVALHO (Saint-Michel de Volangis) à Jean-Claude TURPIN (Aubigny sur Nère).

Acte rendu exécutoire  
Date de publication : 12/12/2023

*MG* *PH*

Comité syndical du 5 décembre 2023

Délibération n°2023-80

AUGMENTATION DE LA PRISE DE PARTICIPATION AU CAPITAL  
DE LA SEM ENERCENTRE-VAL DE LOIRE

Monsieur le Président, expose,

Au cours de ces dernières années, le Comité Syndical a affiché sa volonté de faire du SDE18 un acteur opérationnel dans le domaine de la production d'énergies renouvelables. A cet égard, il est très vite apparu opportun de se rapprocher de la SEM EneR CENTRE-VAL DE LOIRE, cet outil a pour vocation de porter tous types de projets EnR : photovoltaïque, hydroélectricité, méthanisation, grand éolien sur la région CVDL.

C'est dans ce contexte que le Syndicat est devenu actionnaire de la SEM, qui a aujourd'hui intégré l'ensemble des syndicats de la région : Création par le SEIL en 2012 ; intégration du SDEI, d'ENERGIE Eure-et-Loir et du SIDELC en 2016 ; puis du SDE18 en 2020. EneR CENTRE-VAL DE LOIRE a, dans le même temps, progressivement adapté les moyens financiers et humains pour accompagner les projets de production EnR.

Dans une première phase de montée en compétence, l'entrée du SDE18 au capital de la SEM a été actée par le comité syndical à hauteur de 150.000 euros, soit aujourd'hui 1.5 % du capital, et ce, afin d'apprécier les possibilités de l'outil. Cette phase initiale est maintenant validée et la SEM d'EneR CENTRE-VAL DE LOIRE est rentrée dans un volet opérationnel.

Son conseil d'administration (au sein duquel siège notre Syndicat) a en effet d'ores et déjà retenu un panel d'affaires dont plusieurs se situent sur notre territoire. Il s'agit, pour ces dernières, de projets que le SDE18 soutient et pour lesquels il a été amené à conduire un travail de préparation et d'accompagnement auprès des collectivités concernées. Il est à noter que des projets d'envergure ont été mis en exploitation sur les derniers mois dans la région Centre-Val de Loire.

A l'appui des réussites de ces projets et des développements en cours sur la région, le Président de la SEM, également Président du SIEIL (actionnaire majoritaire), a ouvert la discussion sur un rééquilibrage de l'actionariat public au capital de la société. La proposition de répartition du capital est la suivante :

<u>REPARTITION A CE JOUR</u>	<u>PROPOSITION</u>
- SIEIL (37) : 50.50%	- SIEIL : 40.75%
- EEL (28) : 22%	- EEL : 22%
- SDEI (36) : 2.5%	- SDEI : 5%
- SIDELC (41) : 1.25%	- SIDELC : 5%
- SDE18 : 1.50%	- SDE18 : 5%

Cette proposition offerte aux syndicats minoritaires permettrait :

1 - De pouvoir participer au capital des Sociétés de projets du territoire à hauteur de 15% : Si la participation d'un actionnaire public aux SPV est légitime car les projets sont souvent le fruit d'un travail conjoint de la SEM et du SDE local, un minimum de 5% des parts sociales doit être acquis par le Syndicat pour accéder au capital des SPV (par décision unanime du Conseil d'Administration de la SEM)

2 - D'avoir un siège de plein droit au Conseil d'Administration de la SEM : la société doit régulariser sa situation, à ce jour le nombre d'administrateur est de 21, pour 18 autorisés par le code du commerce. Toute structure publique ou privée ayant une participation au capital de moins de 5% doit passer en assemblée spéciale.

Acte rendu exécutoire  
Date de  
publication : 12/12/2023

PG  
PhM

Comité syndical du 5 décembre 2023

Délibération n°2023-80

**En conséquence,**

- Des orientations préalablement adoptées par le SDE18 en faveur du développement des Energies Renouvelables
- Des projets en cours de développement, retenus par le conseil d'administration d'EneR CENTRE-VAL DE LOIRE
- Des partenariats en cours de discussion avec les collectivités locales du Cher
- De la demande de rééquilibrage des collectivités publics au capital et aux instances de la SEM en vue de conforter le SDE18 comme acteur majeur de l'outil,

Le président propose que le Syndicat participe à hauteur de 500.000 euros au capital de la SEM, soit un apport de 350.000 euros en 2024, qui permettrait au SDE18 d'acquiescer 5% du capital social de la société EneR CENTRE-VAL DE LOIRE.

Afin de réaliser cette opération, le Président propose le rachat de 875 actions à leur valeur nominale de 400 euros au SIEIL, portant ainsi le nombre d'action de 375 à 1250.

Les discussions préalables avec le SIEIL ont permis d'aboutir à un échelonnement du paiement : le SDE18 va procéder au rachat des parts sociales dès 2024, selon l'échéancier financier suivant :

- 2024 : 150 000 euros
- 2025 : 100 000 euros
- 2026 : 100 000 euros

Il est à noter que la cession de parts sociales entre actionnaires est libre (pas de demande d'agrément au Conseil d'administration, ni de convocation en Assemblée générale inscrite aux Statuts de la SEM), dans ce cadre et sous réserve de la validation de cette proposition par le Conseil Syndical, un courrier sera adressé au SIEIL pour formaliser la demande et l'opération pourra s'inscrire dans le calendrier 2024.

Le coût d'enregistrement des actions est de 375 euros (à la charge du cessionnaire)

Le Comité Syndical décide, à l'unanimité,

- > D'approuver l'augmentation de la prise de participation du SDE18 au capital de la SEM à hauteur de 5%
- > De valider le rachat de 875 actions à valeur nominale de 400 euros au SIEIL représentant 350.000 euros d'investissement et 375 euros de taxes pour l'enregistrement selon les modalités et le calendrier prévu ci-dessus
- > D'autoriser le Président à formaliser sa demande auprès du SIEIL ; d'une manière générale, à prendre toute disposition et à signer tout document nécessaire à l'exécution de cette décision.

A Bourges, le

Le Président



Philippe MOISSON



Le Secrétaire de séance

Délégué de la commune de Saint-Doulchard

Pierre GUILLET



Acte rendu exécutoire  
Date de  
publication : 12/12/2023



Retrouvez le dossier du Comité syndical  
en ligne sur notre site internet :  
[www.sieil37.fr/telechargement/publications](http://www.sieil37.fr/telechargement/publications)



12 - 14 rue Blaise Pascal - BP 51314 - 37013 TOURS CEDEX 1  
Tél. : 02 47 31 68 68 - Courriel : [sieil@sieil37.fr](mailto:sieil@sieil37.fr)  
[www.sieil37.fr/telechargement/publications](http://www.sieil37.fr/telechargement/publications)

